

BlueStone

Model
CJB-1129

Hướng dẫn sử dụng Máy vắt cam



Thiết kế dung tích lớn 1L giúp vắt liên tục nhiều thực phẩm, phù hợp với gia đình 2 - 5 người

Công suất 40W mạnh mẽ kết hợp với tính năng tự động đảo chiều vắt nhanh và kiệt nước hơn

Sản phẩm trang bị chân đế chống trượt giúp cố định vị trí, không bị rung lắc khi hoạt động



Hãy giữ lại Hướng Dẫn Sử Dụng vì sự an toàn của bạn.

EMC CB

- Các sản phẩm và các linh kiện sản phẩm BlueStone đều được sản xuất dựa trên quy trình chuyên nghiệp theo tiêu chuẩn CB đạt yêu cầu về chất lượng và an toàn sản phẩm.
- Bên cạnh đó, các sản phẩm BlueStone đều được kiểm tra chặt chẽ về mẫu mã, dây chuyền sản xuất và kiểm định lô hàng.
- Sản phẩm BlueStone được thiết kế theo kiểu dáng công nghiệp với màu sắc đa dạng. Dưới sự nghiên cứu và thiết kế của các chuyên viên thiết kế và kỹ thuật viên chuyên nghiệp, các sản phẩm BlueStone được thiết kế theo tiêu chuẩn quốc tế nghiêm ngặt nhằm đáp ứng được nhu cầu ngày càng cao của người tiêu dùng.
- BlueStone luôn coi trọng việc chăm sóc khách hàng. Các sản phẩm BlueStone đều được bảo hành 2 năm.

MỤC LỤC:

HƯỚNG DẪN ĐĂNG KÝ BẢO HÀNH ĐIỆN TỬ	03
CHÚ Ý AN TOÀN	04
THÔNG SỐ KỸ THUẬT	05
CẤU TẠO SẢN PHẨM	06
HƯỚNG DẪN SỬ DỤNG	07
VỆ SINH VÀ BẢO QUẢN	07
CHUNG TAY BẢO VỆ MÔI TRƯỜNG	08

CONTENTS:

SAFETY NOTICE	11
SPECIFICATIONS	12
PRODUCT DESCRIPTION	13
INSTRUCTION	14
CLEANING AND MAINTENANCE	14
ENVIRONMENT FRIENDLY DISPOSAL	15

- Tiêu chuẩn kỹ thuật nhà sản xuất có thể thay đổi mà không cần báo trước.
- Manufacturer has right to replace technical standard or specification without any notice.

HƯỚNG DẪN ĐĂNG KÝ BẢO HÀNH ĐIỆN TỬ

Sau khi mua sản phẩm BlueStone, khách hàng có thể đăng ký Bảo Hành Điện Tử bằng một trong những cách dưới đây:

Cách 1: Kích hoạt bằng tin nhắn SMS

1 Soạn tin nhắn theo cú pháp:

TARA (khoảng cách) Số Seri máy (khoảng cách) Họ và tên khách hàng viết không dấu

2 Gửi đến Tổng đài **6089** (cước phí 1,000đ/tin nhắn).

Tin nhắn xác nhận kích hoạt thành công sẽ được gửi lại ngay sau khi khách hàng gửi tin nhắn kích hoạt bảo hành sản phẩm.

* **Kiểm tra bảo hành:** Soạn tin nhắn gửi đến Tổng đài **6089** theo cú pháp:

TARA (khoảng cách) Số Seri máy

Cách 2: Kích hoạt bằng App trên điện thoại Smartphone

1 Tìm ứng dụng “BlueStone Care” trên AppStore (hỗ trợ từ IOS 10), GooglePlay (hỗ trợ từ Android 7.0)



Hoặc quét mã QR để tải ứng dụng:

2 Truy cập ứng dụng **BlueStone Care**, tại giao diện chính chọn mục **Kích hoạt bảo hành** và nhập thông tin theo yêu cầu bắt buộc trên màn hình.

3 Sau khi điền đầy đủ thông tin, bấm chọn **Kích hoạt** để hoàn tất đăng ký.

Hệ thống sẽ trả kết quả ngay sau khi bấm Kích hoạt.

Cách 3: Kích hoạt trên website BlueStone

1 Truy cập vào trang website www.bluestone.com.vn

2 Chọn mục **Hỗ trợ & Bảo hành** trên thanh công cụ.

3 Tìm và chọn mục **Đăng ký bảo hành điện tử**.

4 Sau khi điền đầy đủ thông tin, bấm chọn **Kích hoạt** để hoàn tất đăng ký.

Cửa sổ xác nhận kích hoạt thành công sẽ hiện ra ngay sau khi bấm Kích hoạt.

Thắc mắc vui lòng liên hệ Trung Tâm Bảo Hành BlueStone để được hỗ trợ:



Tổng đài hỗ trợ khách hàng: 1800.54.54.94



Email: 1800545494@tara.com.vn

CHÚ Ý AN TOÀN

Vui lòng đọc kỹ Hướng Dẫn Sử Dụng trước khi vận hành sản phẩm và cất giữ để tham khảo về sau

- 1 Đọc toàn bộ hướng dẫn trước khi sử dụng.
- 2 Kiểm tra để đảm bảo hiệu điện thế ghi trên sản phẩm phù hợp với hiệu điện thế nhà bạn trước khi cắm nguồn.
- 3 Sản phẩm này chỉ thích hợp dùng trong gia đình, vui lòng không sử dụng cho mục đích khác và phải tuân thủ các chỉ dẫn của nhà sản xuất
- 4 Tránh tình trạng chập điện, không đặt sản phẩm trong nước hoặc chất lỏng.
- 5 Sản phẩm này không thích hợp cho người tàn tật, thiếu năng trí tuệ, hoặc những người không có kinh nghiệm, trừ khi được giám sát hoặc hướng dẫn sử dụng sản phẩm bởi người có trách nhiệm về sự an toàn của họ.
- 6 Giữ sản phẩm và dây nguồn ở xa tầm tay trẻ em.
- 7 Không để sản phẩm hoạt động khi không có sự giám sát.
- 8 Vệ sinh các bộ phận tiếp xúc với thực phẩm trước khi sử dụng sản phẩm lần đầu tiên.
- 9 Không sử dụng sản phẩm nếu dây nguồn, phích cắm hay các bộ phận khác bị hỏng.
- 10 Không được sử dụng phụ kiện từ các nhà sản xuất khác. Sản phẩm sẽ không được bảo hành nếu bạn sử dụng các phụ kiện này.
- 11 Không nhúng đế động cơ vào trong nước hoặc bất kỳ chất lỏng nào, hoặc để dưới vòi nước. Chỉ sử dụng vải ẩm để làm sạch đế động cơ.
- 12 Nếu phích cắm, dây nguồn và các bộ phận khác bị hỏng hoặc có dấu hiệu bất thường, người dùng vui lòng ngừng sử dụng và gửi đến địa điểm bảo hành để thay thế, bảo trì sản phẩm, không tự ý sửa ở nhà để tránh các sự cố có thể xảy ra.

- 13 Rút phích cắm khỏi nguồn điện ngay sau khi sử dụng.
- 14 Tắt và rút phích cắm khỏi nguồn điện trước khi thay đổi phụ kiện hoặc chạm vào các bộ phận chuyển động.
- 15 Đợi đến khi các bộ phận ngừng chuyển động hẳn trước khi tháo các bộ phận của sản phẩm.
- 16 Không để các vật liệu dễ cháy che hoặc chạm vào sản phẩm khi đang hoạt động để tránh hỏa hoạn xảy ra.
- 17 Không để vật liệu sau: giấy, carton, nhựa, ... vào bên trong máy.
- 18 Cảnh báo: Không ấn lực quá mạnh trong quá trình vắt trái cây, tránh làm tắt và hỏng động cơ.
- 19 Cảnh báo: Sản phẩm hoạt động 15 giây, ngừng 15 giây, hoạt động liên tục suốt 10 chu kỳ. Khuyến khích sau 10 chu kỳ hoạt động nên chờ 30 phút để động cơ nguội hẳn rồi tiếp tục sử dụng lại.
- 20 Cảnh báo: Không nắm giữ 2 chân phích cắm khi xoay đầu vắt bằng tay (kể cả khi không cắm điện máy vắt) để tránh gây giật điện.

Vui lòng liên hệ với Trung tâm dịch vụ khách hàng nếu sản phẩm thường xuyên bị quá nhiệt.

THÔNG SỐ KỸ THUẬT

Model	Nguồn điện	Công suất
CJB-1129	(220-240) V ~ 50/60 Hz	40 W

CẤU TẠO SẢN PHẨM

1. Nắp đậy
2. Đầu vắt lớn
3. Đầu vắt nhỏ
4. Lưới lọc
5. Bộ phận điều chỉnh lưới lọc
6. Trục xoay
7. Bình chứa nước ép
8. Đế động cơ

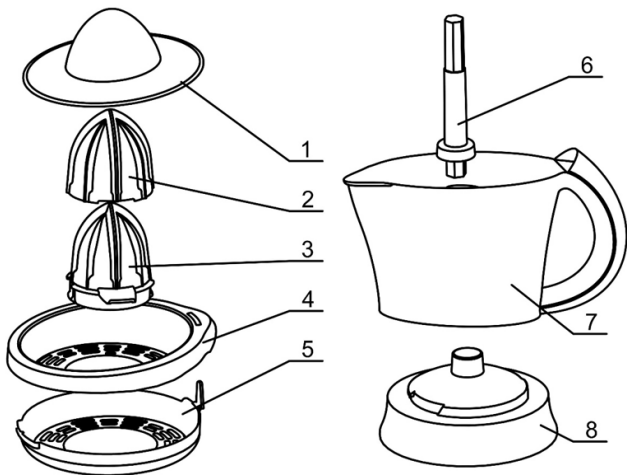

HƯỚNG DẪN SỬ DỤNG

- 1 Trước khi sử dụng, rửa sạch các bộ phận sẽ tiếp xúc với thực phẩm bằng dung dịch rửa chén.
Đặt bình chứa nước ép trên chân đế, lắp đặt bộ điều chỉnh và lưới lọc khớp với nhau, sau đó đặt vào trục xoay, tiếp đến lắp đầu vắt trên trục xoay.
- 2 Cắt đôi trái cây, đặt trái cây lên đầu vắt và nhấn nhẹ, động cơ bắt đầu chuyển động. Nước ép sẽ chảy qua lưới lọc vào bình chứa, phần bã và hạt sẽ bị giữ lại trên lưới lọc. Động cơ có thể xoay theo 2 chiều.
Lưu ý: Không dùng lực quá mạnh để nhấn trái cây tránh làm hư động cơ.
- 3 Khi vắt xong, thả tay ra khỏi đầu vắt, động cơ sẽ dừng chuyển động. Sản phẩm ở trong trạng thái chờ. Người dùng có thể khởi động sản phẩm bất cứ lúc nào bằng cách nhấn đầu vắt xuống.
Lưu ý: Dung tích tối đa của bình chứa là 1L, tránh làm tràn nước ép.
- 4 Khi hoàn tất thao tác vắt hoặc không sử dụng sản phẩm, rút phích cắm ra khỏi nguồn điện.
- 5 Lưu ý đặt nắp cẩn thận khi bình chứa đang đựng nước ép và hạn chế lưu trữ nước ép trong bình chứa quá lâu.

Lưu ý: Không nắm giữ 2 chân phích cắm khi xoay đầu vắt bằng tay (kể cả khi không cắm điện máy vắt) để tránh gây giật điện.

VỆ SINH VÀ BẢO QUẢN SẢN PHẨM

- 1 Trước khi vệ sinh, vui lòng tắt sản phẩm, tháo phích cắm ra khỏi ổ điện và đợi sản phẩm nguội hẳn để đảm bảo an toàn.
- 2 Rửa sạch nắp đậy, hai đầu vắt, lưới lọc, bộ phận điều chỉnh lưới lọc, bình chứa nước bằng dung dịch rửa chén. Sau đó rửa lại bằng nước sạch và lau khô.

Lưu ý:

Không sử dụng vật liệu đánh bóng bằng kim loại để lau chùi.

Các bộ phận sau có thể vệ sinh bằng máy rửa chén: Nắp đậy, đầu vắt, lưới lọc, bộ phận điều chỉnh lưới lọc và bình chứa nước ép.

- 3 Lau trực xoay bằng vải mềm, tuyệt đối không ngâm để động cơ vào trong nước hoặc chất lỏng.
- 4 Lắp đặt tất cả các bộ phận đúng theo hướng dẫn.

CHUNG TAY BẢO VỆ MÔI TRƯỜNG



Hãy tuân thủ những quy định bảo vệ môi trường của địa phương: đem những thiết bị điện không còn sử dụng đến trung tâm xử lý chất thải phù hợp.

BlueStone

Model
CJB-1129

User manual CITRUS JUICER



1L large capacity design helps to continuously squeeze large amounts of fruits, suitable for families of 2-5 people

Powerful 40W capacity combined with automatic reversing feature to squeeze faster and with more juice

The product is equipped with anti-slip feet to fix the position and prevent shaking during operation



Always keep manual for your safety

EMC CB

- **Standard Compliance**

BlueStone products are manufactured under the Standards and the technical rules for product safety design and testing. BlueStone products and associated accessories intended for professional, CB Standards and have been successfully tested on areas sampling test, assembling test and lot test.

- **Industrial design**

BlueStone provides products with industrial design and color variations offering a broad range of possibilities for customers. Through the experienced designers and technicians, BlueStone design has highly reliable solutions so the customers are assured of quality designed systems that meet stringent industry and international compliance regulations.

- **After sales service**

After sales service is considered by BlueStone as a major concern for our customers. With such, we provide our BlueStone products with a 2 years guaranteed warranty that help our end user feel at ease.

SAFETY NOTICE

Please read the user's guide carefully before shipping the product and storing it for future reference.

- 1 Read all instructions before using.
- 2 Before using check that the voltage power corresponds to the one shown on the appliance nameplate.
- 3 This product is only suitable for household use; please do not use it for other purposes and follow the manufacturer's instructions.
- 4 To protect against risk of electrical shock do not put the product in water or other liquid.
- 5 This device is not suitable for people with disabilities, intellectual disabilities, or inexperienced people, unless supervised or instructed to use the device by the person responsible for their security.
- 6 Keep the device and the power cord out of the reach of children.
- 7 Do not leave the device unattended.
- 8 Clean the parts that come into contact with food before using the appliance for the first time.
- 9 Do not use the device if the power cord, plug or other parts are damaged.
- 10 Do not use accessories from other manufacturers. The product will not be under warranty if you use these accessories.
- 11 Do not immerse the motor base in water or any other liquid, nor expose the device to running water. Only use a damp cloth to clean the motor base.
- 12 If the power cord is damaged, it must be replaced by the manufacturer or service provider or someone of equivalent qualification in order to avoid a problem.
- 13 Unplug the power plug immediately after use.
- 14 Turn off the device and unplug it from the power source before changing accessories or touching moving parts.

- 15 Wait until the parts stop moving completely before removing the parts of the device.
- 16 Do not let flammable materials cover or touch the device during operation to avoid a fire.
- 17 Do not put such materials inside the device: paper, plastic, carton, etc...
- 18 Caution: Never exert excessive force when pressing the fruit to prevent from blocking and damaging motor.
- 19 Caution: The product operates for 15 seconds, stops for 15 seconds, and operates continuously for 10 cycles. It is recommended that after 10 operating cycles, you should wait 30 minutes for the engine to cool completely before continuing to use it again.
- 20 Caution: Do not hold the plug pins when rotating the cone by hand (even when the extractor is not plugged in) to avoid electric shock.

Please contact the Customer Service Center if the device frequently overheats.

SPECIFICATIONS

Model	Voltage	Power
CJB-1129	(220-240) V ~ 50/60 Hz	40 W

PRODUCT DESCRIPTION

1. Protective cover
2. Big cone
3. Small cone
4. Filter
5. Adjust filter
6. Transmission axis
7. Jug
8. Motor base

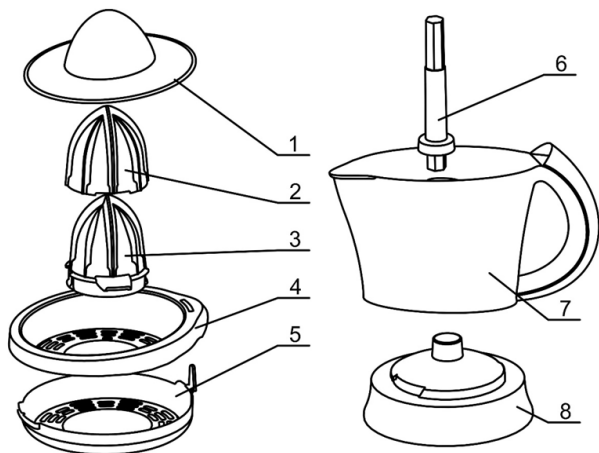

INSTRUCTION

- 1 Before use, wash parts that will come into contact with food with dishwashing liquid.
Place the jug on the motor base, install the adjust filter and filter together, then place it on the transmission axis, after that, install the cone on the transmission axis.
- 2 Halve the fruit, put the fruit on the cone and press it lightly and the motor start running. Then the extracted juice will flow into the jug through the filter, the roughness flesh and pith will be remained on the filter. The motor may rotate in different direction.
Caution: Never exert excessive force when pressing the fruit to prevent from blocking and damaging motor.
- 3 Once completing the squeezing, release the hand from the cone and the motor stop running. The appliance is in the idle state. You may restart it again at any time by pressing the cone down.
Note: The max capacity of the cup is 1 L. Make sure do not overflow the jug.
- 4 When operating is completed or do not use the appliance, unplug the appliance.
- 5 If depositing the juice in the jug, make sure the top lid is in place. For remaining clean and sanitation, do not deposit the juice in the jug for long time.
Caution: Do not hold the plug pins when rotating the cone by hand (even when the extractor is not plugged in) to avoid electric shock.

CLEANING AND MAINTENANCE

- 1 Unplug the appliance and wait it completely cool down before clean.
- 2 Clean the protective cover, two cones, filter, adjusted filter, and jug with dishwashing liquid. Then rinse with clean water and dry.
Note: Do not use metal polishing materials for cleaning.

Note: The following parts can be cleaned in the dishwasher: Clean the protective cover, two cones, filter, adjusted filter, and jug.

- 3 Wipe the transmission axis with a soft, damp cloth, never immersed the motor base in water or other liquid.
- 4 Install all parts correctly according to the instructions.

ENVIRONMENT FRIENDLY DISPOSAL



You can help protect the environment!

Please remember to respect the local regulations: hand in the non-working electrical equipments to appropriate waste disposal center.

