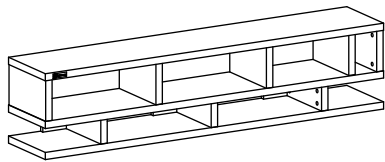

CERISE  
www.satosangyo.com

## Kệ LK36-160L/LK36-180L

HƯỚNG DẪN LẮP RÁP SẢN PHẨM

171107KAI

**Trước khi lắp ráp hãy  
đọc kỹ các chú ý!**

LK36-160L

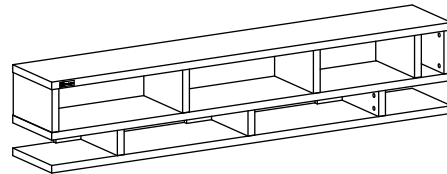

LK36-180L

## Hoàn Thành

Cần từ 2 người trở lên  
để lắp ráp.Dùng cụ dùng để lắp ráp  
(nếu có thể, dùng búa cao su)Nếu dùng búa thì cần gõ lên  
miếng gỗ đệm, tránh gõ trực tiếp  
lên sản phẩm.

## TEM CHẤT LƯỢNG SẢN PHẨM

- **Kích thước sản phẩm:** Dài x Rộng x Cao  
LK36-160L 1583 298 363 /mm  
LK36-180L 1766 298 363 /mm

- **Chất liệu bề mặt:** Dán giấy

● **Chú ý sử dụng:**

- Tránh đặt sản phẩm tiếp xúc với ánh nắng mặt trời, những nơi tỏa nhiệt và các dụng cụ phát nhiệt.
- Nên sử dụng những chất tẩy rửa trung tính để lau chùi vết bẩn.
- Tránh giẫm đạp lên sản phẩm.
- Kiểm tra tình trạng lỏng ốc theo định kỳ (1~2 tháng một lần).

● **Chú ý đặt để:**

- Tránh đặt sản phẩm ở nơi có độ ẩm cao.
- Sản phẩm khi đặt trên chiếu và thảm dày sẽ có xu hướng nghiêng, để bảo đảm tính an toàn cần đặt ở vị trí bảo đảm trên mặt phẳng.
- Tránh đặt sản phẩm ở những nơi có trực tiếp ánh sáng mặt trời vì sẽ có hiện tượng biến đổi hình dạng và màu sắc.
- Tránh đặt ở những nơi có độ ẩm cao, khô vì sẽ xuất hiện vết nứt trên bề mặt sản phẩm.

## BẢNG KIỂM TRA

HÃY KIỂM TRA TOÀN BỘ PHỤ KIỆN Ở DƯỚI TRƯỚC KHI TIẾN HÀNH LẮP RÁP SẢN PHẨM!

(Chi tiết dùng cho kệ)

Tên	SL	Kiểm Tra
① Ván nóc	1	
② Ván đáy	1	
③ Ván ngang	1	
④ Ván đứng (trên)	4	
⑤ Ván đứng (dưới)	3	
⑥ Ván sau	3	
⑦ Ván chia ngăn	1	

(Chi tiết phụ kiện)

Hình Phụ Kiện	Tên	SL	Kiểm Tra
	(A) Bolt	28	
	(B) Con cam	28	
	(C) Nút nhựa	28	
	(D) Chai keo	1	

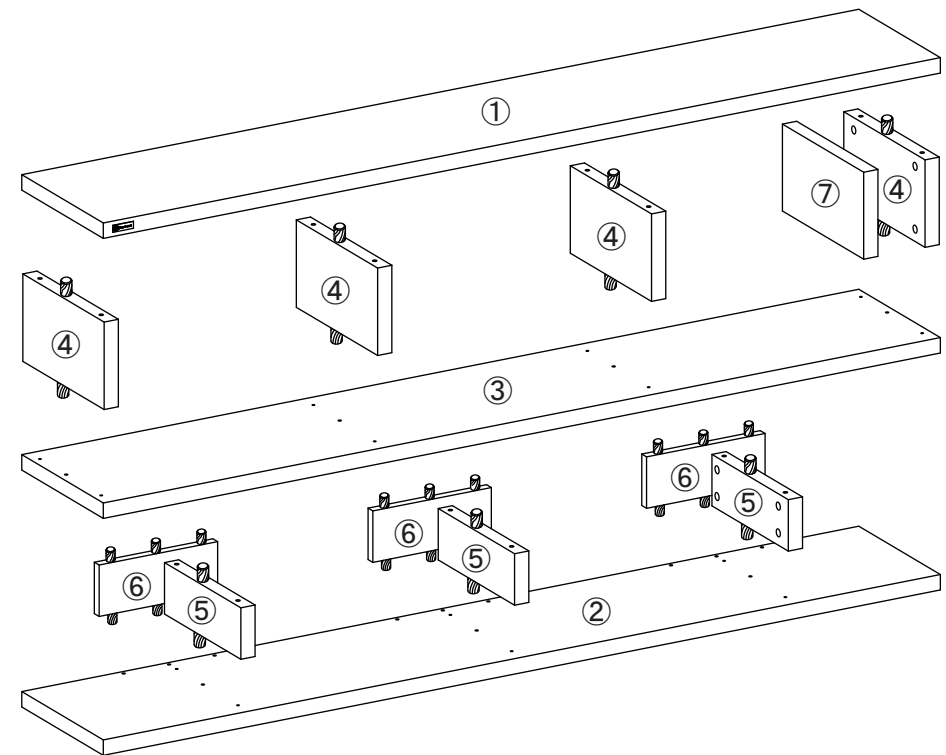

Mọi thắc mắc về sản phẩm vui lòng liên hệ:

Cty TNHH SatoSangyo Việt Nam

Phòng Dịch Vụ Khách Hàng

Lot D-8H-CN &amp; Lot D-8G-CN

Đường DE6, KCN Mỹ Phước 3, Thị Xã Bến Cát, Tỉnh Bình Dương, Việt Nam

Website: www.lizhouse.vn

Điện thoại: (84) 274 3767600/107

Thời gian làm việc: 8:00 ~ 16:00 (trừ chủ Nhật, ngày lễ)

MADE IN VIETNAM

SatoSangyo  
www.satosangyo.com

STEP  
1

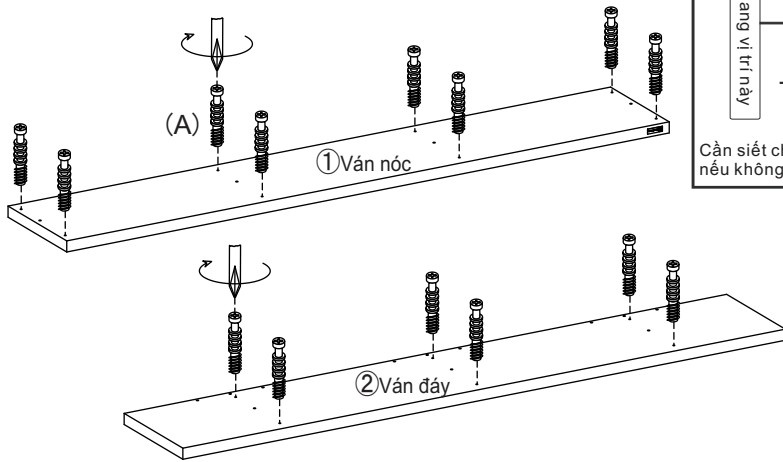

Chú ý cách gắn bolt!

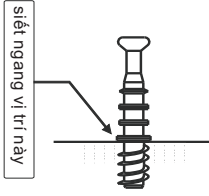

Cần siết chặt bolt, nếu không sẽ bị hờ sau khi lắp.

(A) Bolt x 14

STEP  
2

※Cách gắn cam

● Sử dụng bẻAKE lớn

● Xiết theo dấu công hoặc dấu trườĐều được.

1 Vị trí khuyết khớp với bolt, ấn xuống

2 Dùng bẻAKE xiết con cam quay 180Độ.

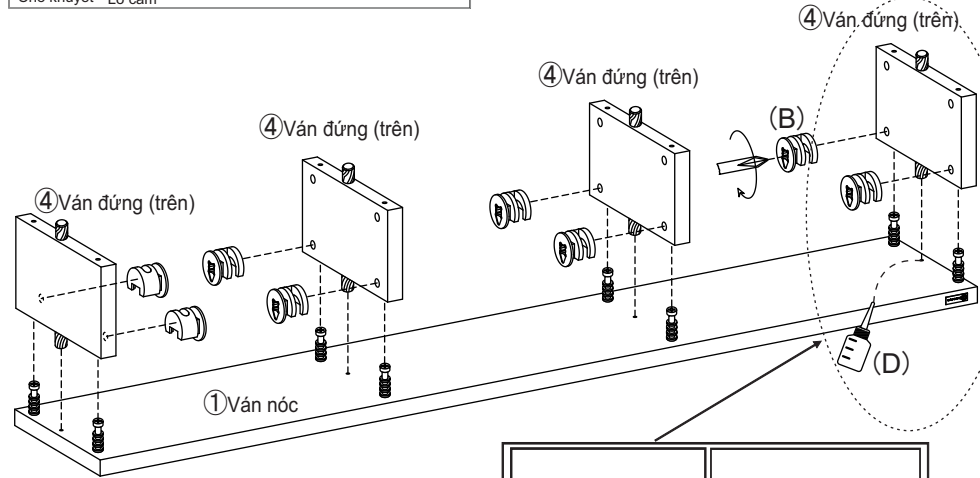

(B) Con cam x 8

STEP  
3

Chú ý cách gắn bolt!

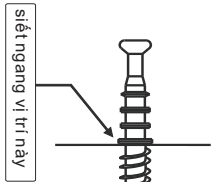

Cần siết chặt bolt, nếu không sẽ bị hờ sau khi lắp.

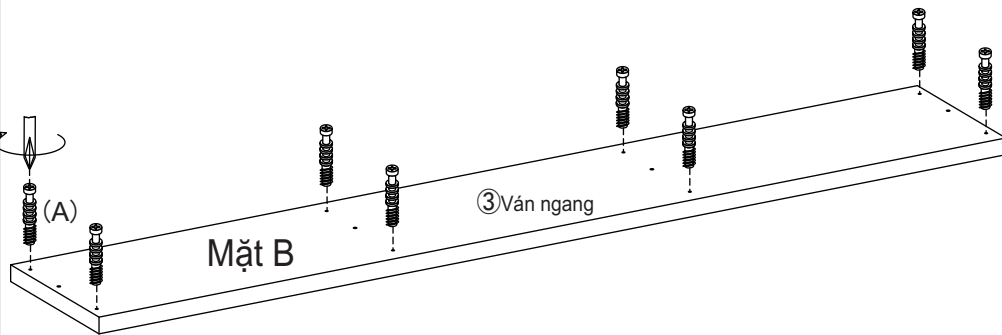

(A) Bolt x 8

STEP  
4

※Bỏ keo vào lỗ chốt gỗ.

※Cách gắn cam

● Sử dụng bẻAKE lớn

● Xiết theo dấu công hoặc dấu trườĐều được.

1 Vị trí khuyết khớp với bolt, ấn xuống

2 Dùng bẻAKE xiết con cam quay 180Độ.

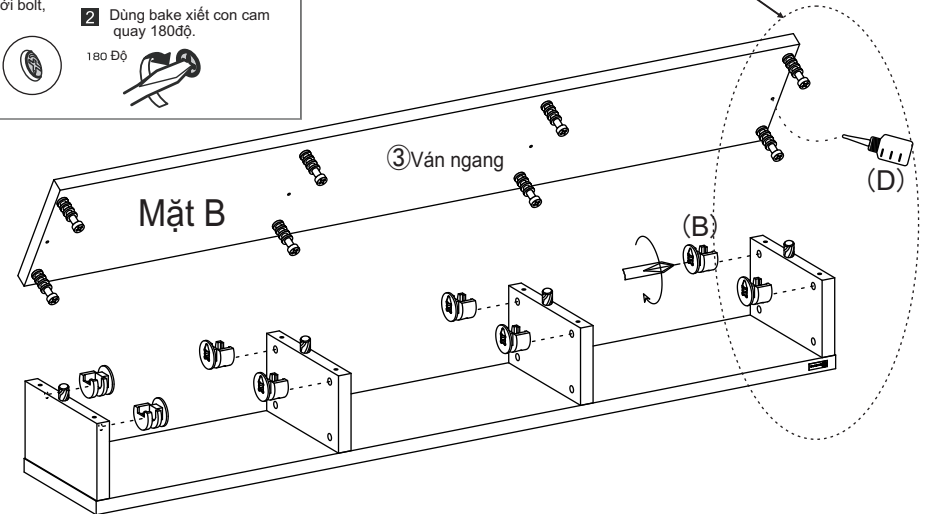

(B) Con cam x 8

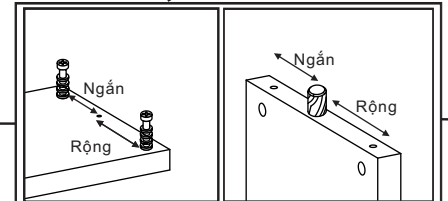

※Khi gắn hãy chú ý vị trí của chốt gỗ và lỗ.

**STEP**  
**5**

Chú ý cách gắn bolt!

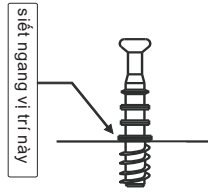

Cần siết chặt bolt, nếu không sẽ bị hở sau khi lắp.

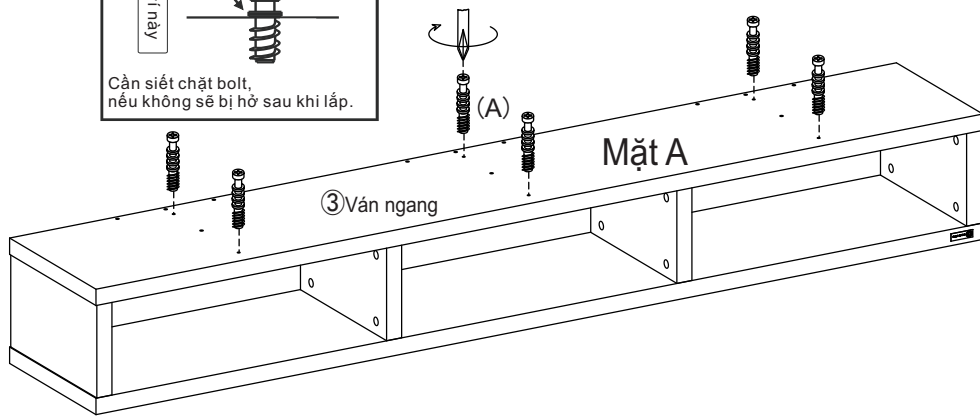

(A) Bolt x 6

**STEP**  
**6**

※Bỏ keo vào lỗ chốt gỗ.

※Cách gắn cam

- Sử dụng bace lớn
- Xiết theo dấu công hoặc dấu trừ đều được.

1 Vị trí khuyết khớp với bolt, ấn xuống

2 Dùng bace xiết con cam quay 180 độ.

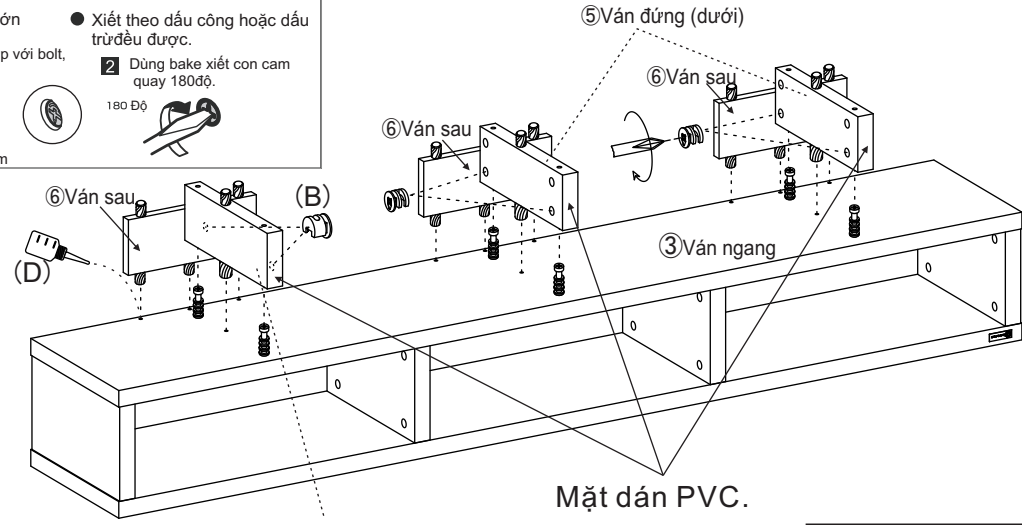

(B) Con cam x 6

**STEP**  
**7**

※Bỏ keo vào lỗ chốt gỗ.

※Cách gắn cam

- Sử dụng bace lớn
- Xiết theo dấu công hoặc dấu trừ đều được.

1 Vị trí khuyết khớp với bolt, ấn xuống

2 Dùng bace xiết con cam quay 180 độ.

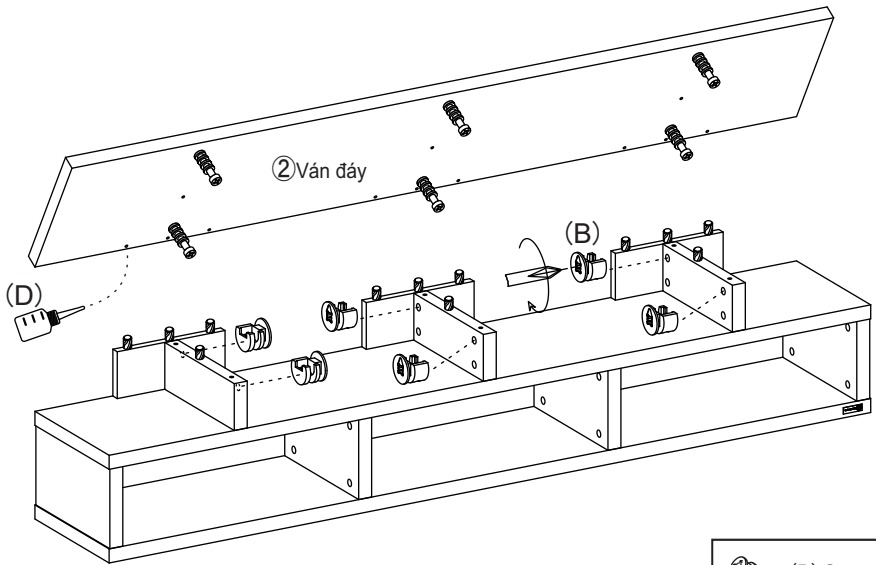

(B) Con cam x 6

**STEP**  
**8**

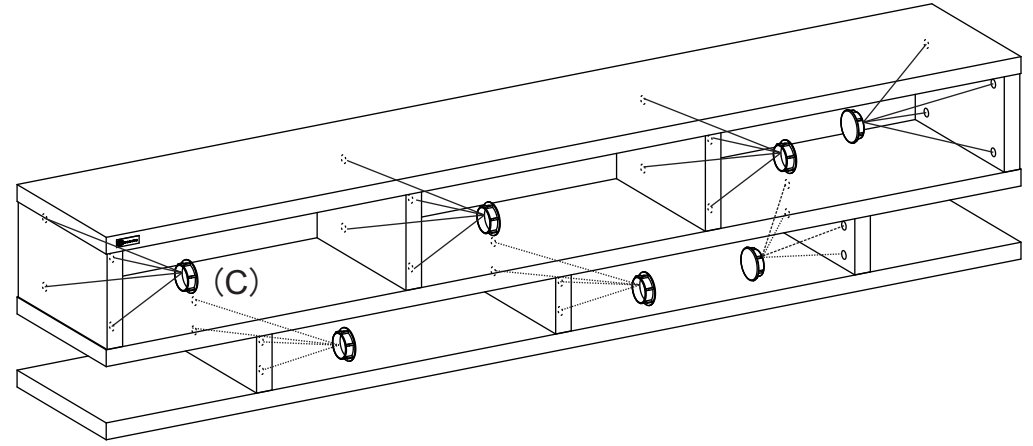

(C) Nút nhựa x 28

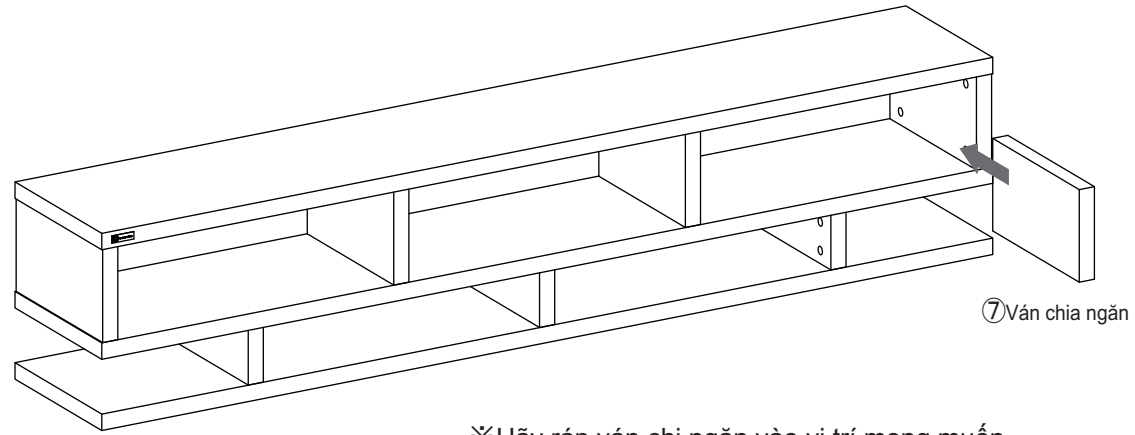

※Hãy ráp ván chi ngăn vào vị trí mong muốn.

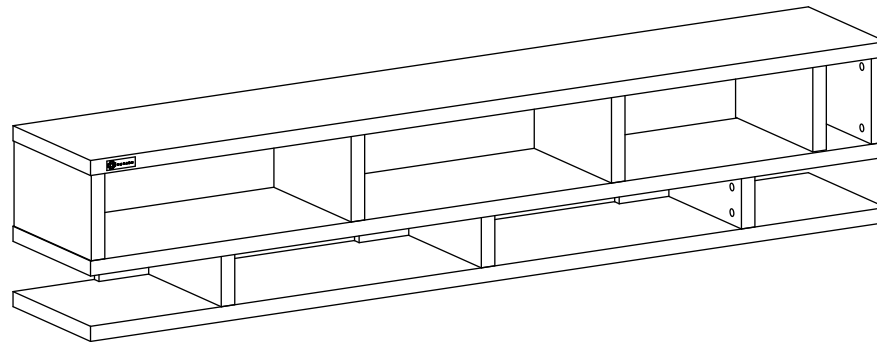

Hoàn Thành