

AN70-80D

CERISE  
www.satosangyo.com

AN70-80D

HƯỚNG DẪN LẮP RÁP SẢN PHẨM

171004 KAI

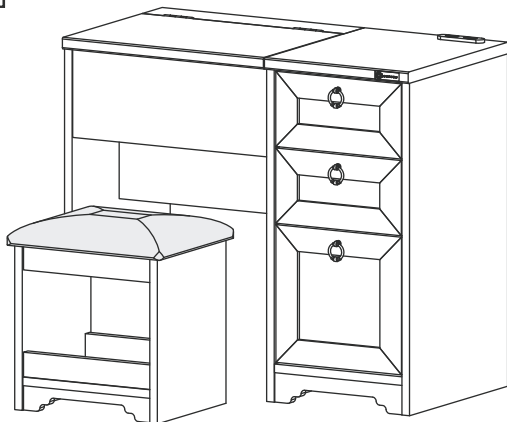
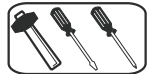
**Trước khi lắp ráp hãy  
đọc kỹ các chú ý!**Cần từ 2 người trở lên  
để lắp ráp.Dụng cụ dùng để lắp ráp  
(nếu có thể, dùng búa cao su)Nếu dùng búa thì cần gỗ lên  
miếng gỗ đệm, tránh gỗ trực tiếp  
lên sản phẩm.**TEM CHẤT LƯỢNG SẢN PHẨM**

- **Kích thước sản phẩm:** Dài x Rộng x Cao  
800 x 400 x 700 /mm
- **Chất liệu bề mặt:** Dán giấy

**Chú ý sử dụng:**

- Tránh đặt sản phẩm tiếp xúc với ánh nắng mặt trời, những nơi tỏa nhiệt và các dụng cụ phát nhiệt.
- Nên sử dụng những chất tẩy rửa trung tính để lau chùi vết bẩn.
- Tránh giẫm đạp lên sản phẩm.
- Kiểm tra tình trạng lỏng ốc theo định kỳ (1~2 tháng một lần).

**Chú ý đặt để:**

- Tránh đặt sản phẩm ở nơi có độ ẩm cao.
- Sản phẩm khi đặt trên chiếu và thảm dày sẽ có xu hướng nghiêng, để bảo đảm tính an toàn cần đặt ở vị trí bảo đảm trên mặt phẳng.
- Tránh đặt sản phẩm ở những nơi có trực tiếp ánh sáng mặt trời vì sẽ có hiện tượng biến đổi hình dạng và màu sắc.
- Tránh đặt ở những nơi có độ ẩm cao, khô vì sẽ xuất hiện vết nứt trên bề mặt sản phẩm.

Mọi thắc mắc về sản phẩm vui lòng liên hệ:



Sato Sangyo Vietnam co., Ltd  
Lot D-8H-CN & Lot D-8G-CN  
DE6 Street, My Phuoc 3 Industrial park, Ben Cat District, Binh Duong Province - Vietnam.  
Điện thoại: (84) 274 3767600  
Thời gian làm việc: 8:00 ~ 16:00 (trừ chủ Nhật, ngày lễ)

MADE IN VIETNAM

**BẢNG KIỂM TRA**

HÃY KIỂM TRA TOÀN BỘ PHỤ KIỆN Ở DƯỚI TRƯỚC KHI TIẾN HÀNH LẮP RÁP SẢN PHẨM!

Phụ Kiện	Hình Phụ Kiện	Tên	Số Lượng	Kiểm Tra	Hình Phụ Kiện	Tên	Số Lượng	Kiểm Tra
		(A) Chốt gỗ	63			(L) Bàn lề 6 vít đính kèm	2	
		(B) Bolt	38			(M) Vít bắt ghé	4	
		(C) Con Cam	32			(N) Tay nắm tròn 1 vít đính kèm	3	
		(D) Con Cam ngăn kéo	6			(O) Tay nắm kim cương 1 vít đính kèm	3	
		(E) Vít	12			(P) Nút đẩy con cam	10	
		(F) Chai keo(1 lớn ,1 nhỏ)	2			(Q) Vít bắt ván đỡ nóc tủ	3	
		(G) Bát nhựa sau tủ	4			(R) Lục giác bake	1	
		(H) Vít bắt bát nhựa sau tủ	4			(S) Miếng đệm mặt kiếng	2	
		(I) Ổ cắm điện 2 vít đính kèm	1			(T) Nhung dán chân	4	
		(J) Nút định vị 1 vít đính kèm	2					
		(K) Bát xoay định vị 4 vít đính kèm	1					

(Chi tiết dùng cho tủ)

Tên	Số Lượng	Kiểm Tra
① Ván nóc(phải)	1	
② Ván đáy	1	
③ Ván hông phải	1	
④ Ván ngăn đứng	1	
⑤ Ván hông trái	1	
⑥ Ván hậu(khoan lỗ)	1	
⑦ Thanh diềm trước	1	
⑧ Thanh đỡ	1	
⑨ Ván đỡ sau	1	
⑩ Ván đỡ giữa	1	
⑪ Ván đỡ trước	1	
⑫ Ván đỡ dưới	2	
⑬ Ván mặt bàn trước	1	
⑭ Ván mặt bàn sau	1	
⑮ Thanh đỡ nóc tủ	1	

(Chi tiết dùng cho ghé)

Tên	Số Lượng	Kiểm Tra
⑳ Ván hông ghé	2	
㉑ Mặt ghé	1	
㉒ Thanh đỡ ghé	4	
㉓ Thanh diềm ghé	2	
㉔ Đệm nệm ghé	1	
㉕ Đáy ghé	1	

(Chi tiết dùng cho học kéo)

Tên	Số Lượng	Kiểm Tra
⑯ Ván mặt trước A	2	
⑰ Ván sau A	2	
⑱ Ván hông trái A	1	
⑲ Ván hông phải A	1	
⑳ Ván đáy A	1	
㉑ Hông trái B	1	
㉒ Hông phải B	1	
㉓ Ván đáy B	2	
㉔ Ván mặt trước B	1	
㉕ Ván sau B	1	
㉖ Hông trái C	1	
㉗ Hông phải C	1	

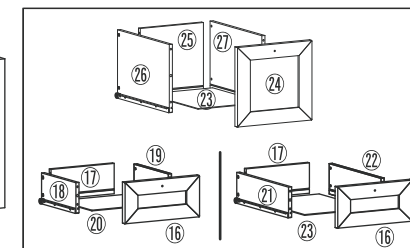
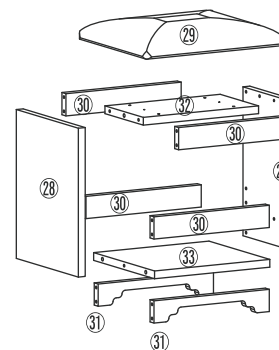
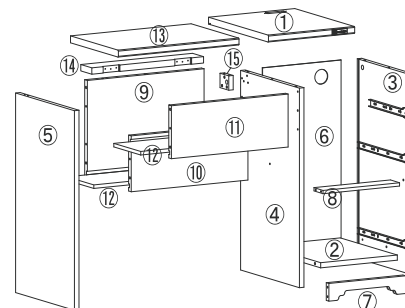

17.10.04 AN70-80D (1-7)

**STEP 1**

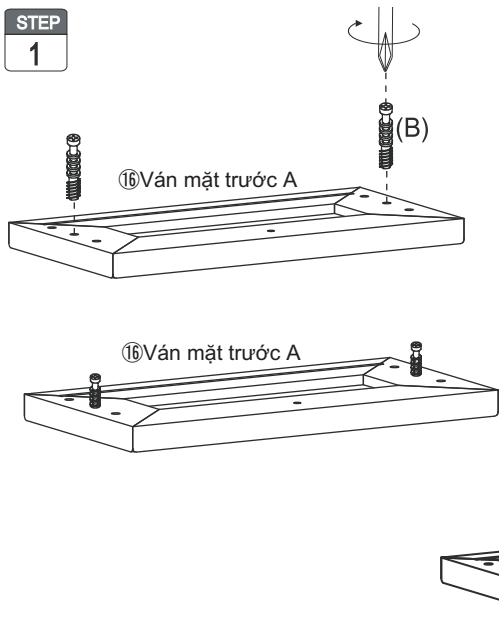

Chú ý cách gắn bolt!

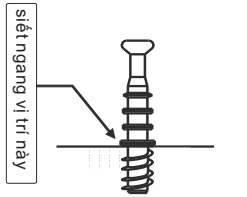

Cần siết chặt bolt, nếu không sẽ bị hở sau khi lắp.

(B) Bolt x 6

**STEP 2**

※Bỏ keo vào lỗ chốt gỗ.

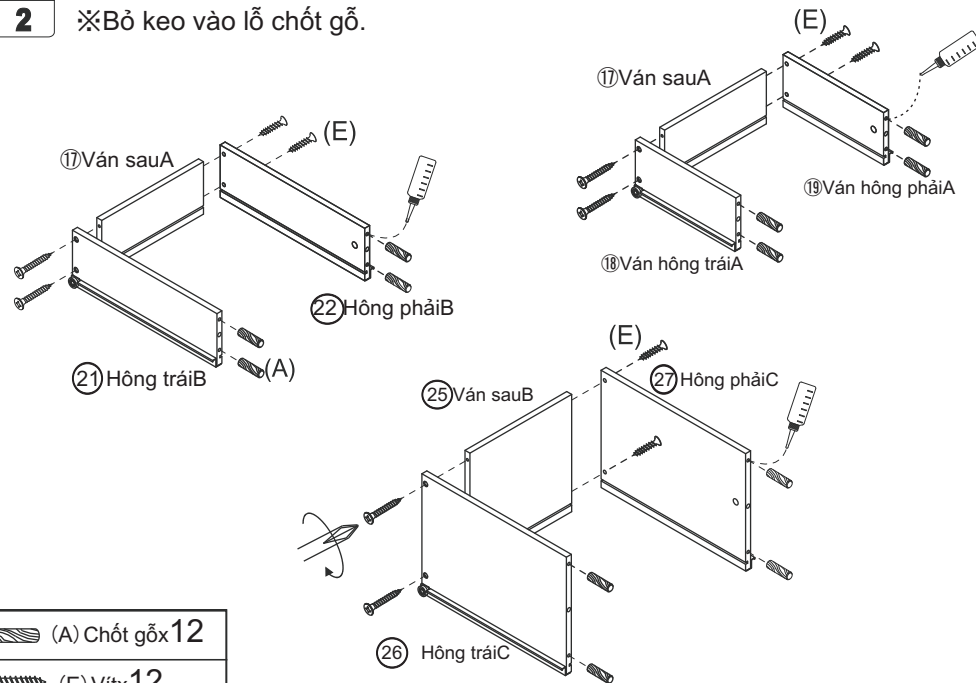

(A) Chốt gỗ x 12

(E) Vít x 12

**STEP 3**

※Bỏ keo vào lỗ chốt gỗ.

※Cách gắn cam

- Sử dụng bẻ lớn
- Xiết theo dấu công hoặc dấu trừ đều được.

1 Vị trí khuyết khớp với bolt, ấn xuống

2 Dùng bẻ xiết con cam quay 180 độ.

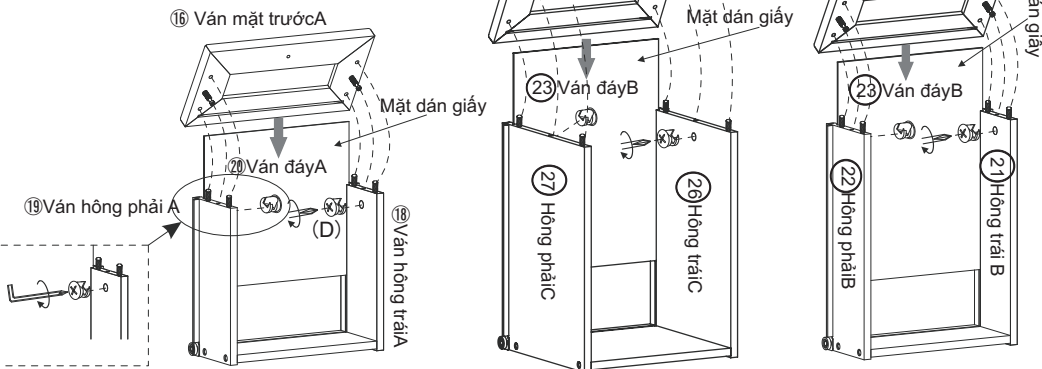

(D) Con Cam ngăn kéo x 6

※Xiết chặt cam.

**STEP 4**

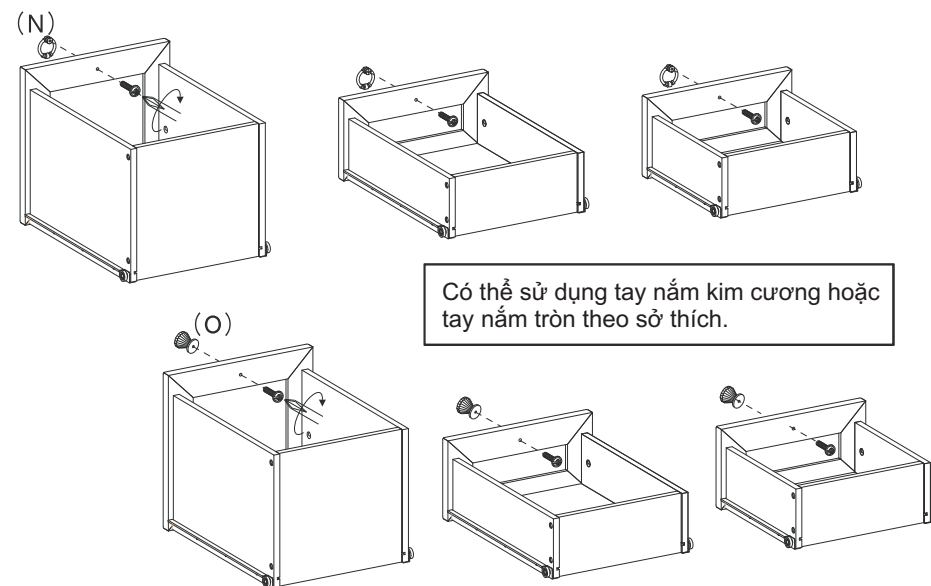

Có thể sử dụng tay nắm kim cương hoặc tay nắm tròn theo sở thích.

(N) Tay nắm tròn x 3  
1 vít đính kèm

(O) Tay nắm kim cương x 3  
1 vít đính kèm



STEP  
9

※Bỏ keo vào lỗ chốt gỗ.

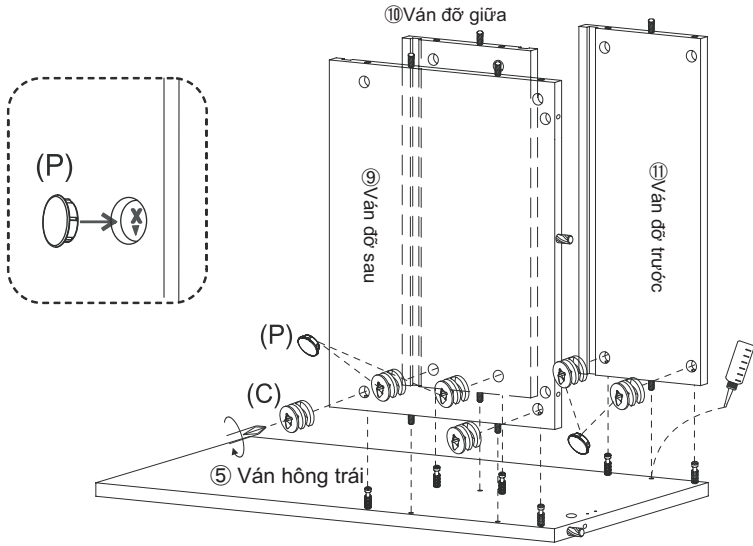

※Cách gắn cam

● Sử dụng bache lớn

● Xiết theo dấu công hoặc dấu trừ đều được.

1 Vị trí khuyết khớp với bolt, ấn xuống

2 Dùng bache xiết con cam quay 180 độ.

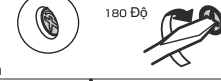

※Xiết chặt cam.

(P) Nút đẩy con cam x 4

(C) Con Cam x 6

STEP  
10

※Bỏ keo vào lỗ chốt gỗ.

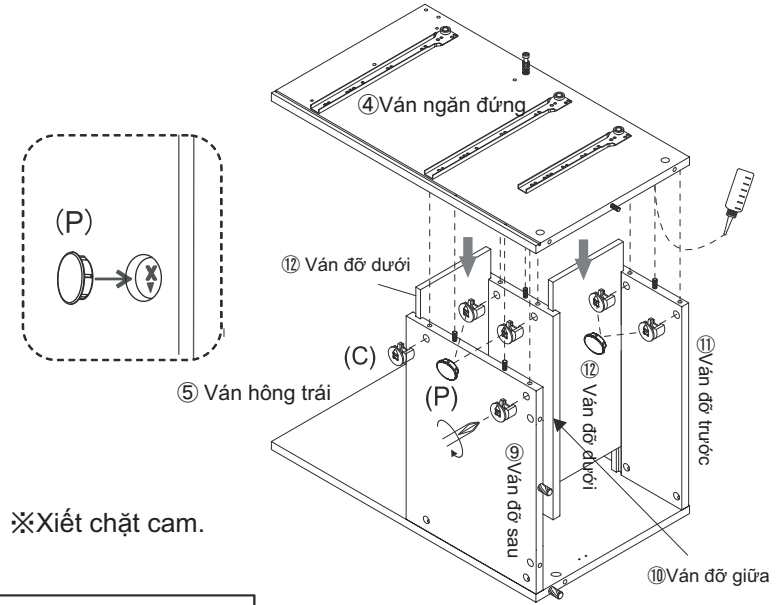

※Xiết chặt cam.

(C) Con Cam x 6

(P) Nút đẩy con cam x 4

STEP  
11

※Bỏ keo vào lỗ chốt gỗ.

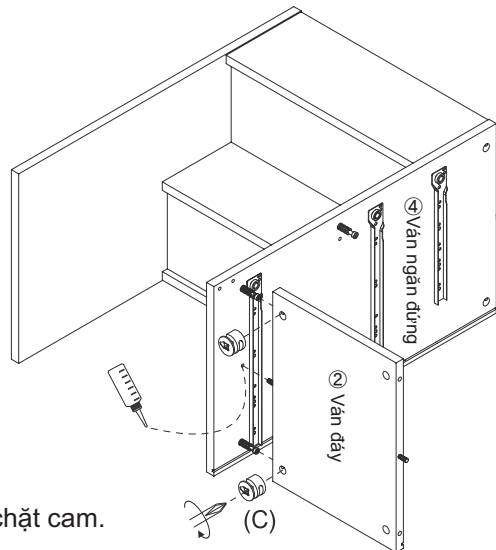

※Xiết chặt cam.

※Cách gắn cam

● Sử dụng bache lớn

● Xiết theo dấu công hoặc dấu trừ đều được.

1 Vị trí khuyết khớp với bolt, ấn xuống

2 Dùng bache xiết con cam quay 180 độ.

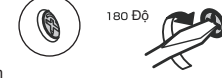

※Xiết chặt cam.

(C) Con Cam x 2

STEP  
12

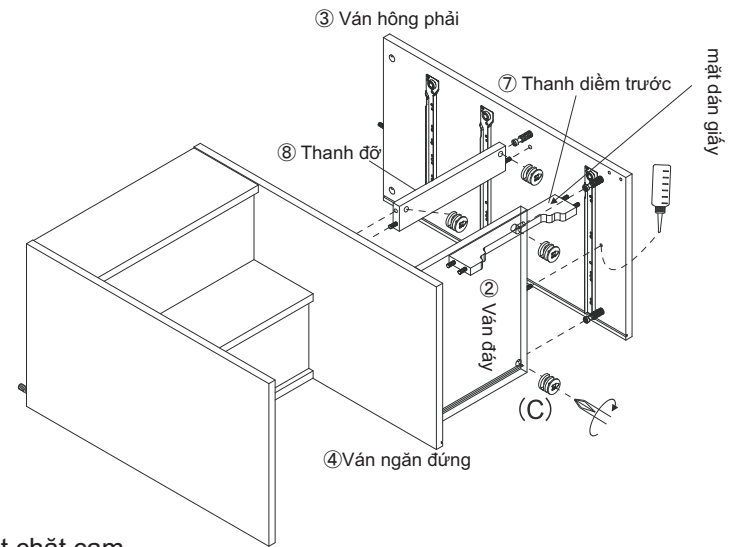

(C) Con Cam x 4

**STEP**  
**13**

※Bỏ keo vào lỗ chốt gỗ.

※Cách gắn cam

● Sử dụng bAKE lớn

● Xiết theo dấu công hoặc dấu trừ đều được.

1 Vị trí khuyết khớp với bolt, ấn xuống

2 Dùng bAKE xiết con cam quay 180 độ.

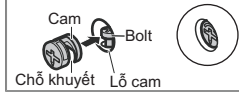

180 Độ



※Xiết chặt cam.

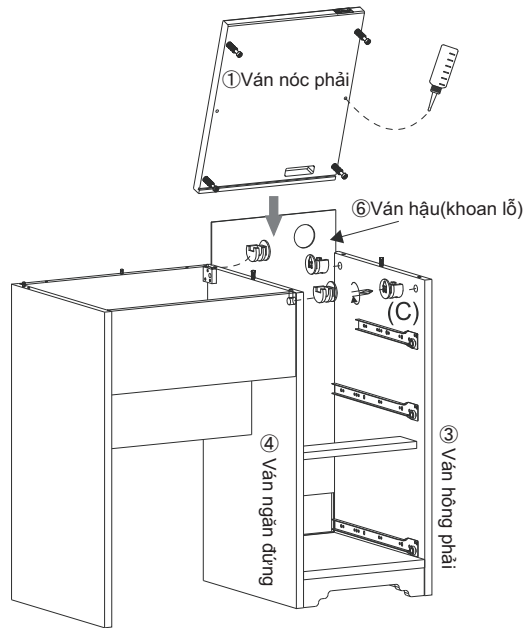

(C) Con Cam x 4

**STEP**  
**14**

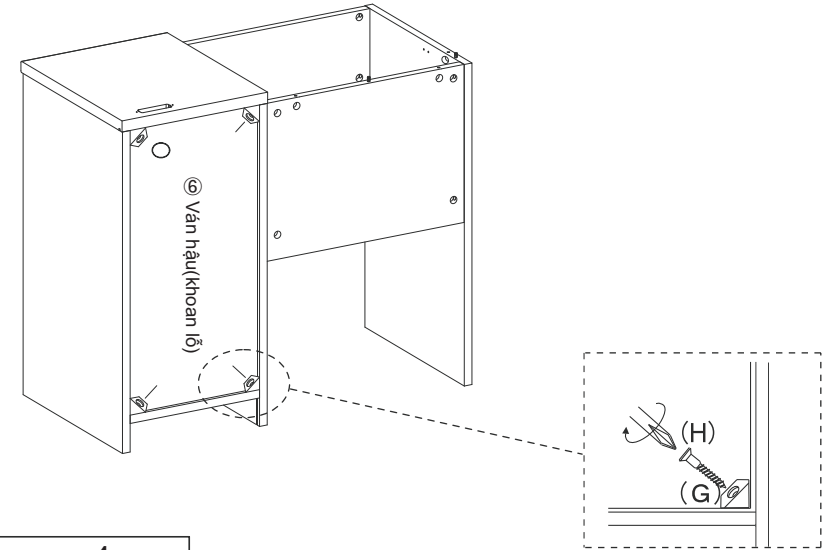

(G) Bát nhựa sau tủ x4

(H) Vít bắt bát nhựa sau tủ x4

**STEP**  
**15**

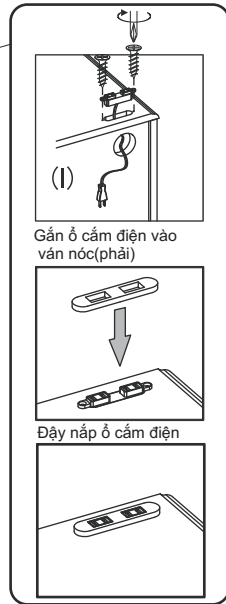
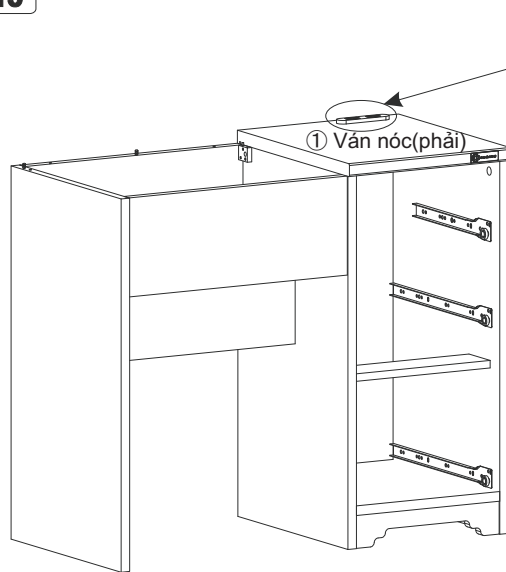

Gắn ổ cắm điện vào ván nóc(phải)

Đẩy nắp ổ cắm điện

(I) Ổ cắm điện x1  
2 vít đính kèm

**STEP**  
**16**

※Bỏ keo vào lỗ chốt gỗ.

※Cách gắn cam

● Sử dụng bAKE lớn

● Xiết theo dấu công hoặc dấu trừ đều được.

1 Vị trí khuyết khớp với bolt, ấn xuống

2 Dùng bAKE xiết con cam quay 180 độ.

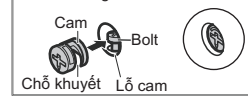

180 Độ



Chú ý cách gắn bolt!

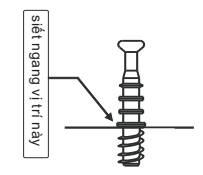

(C) Con Cam x 4

(B) Bolt x4

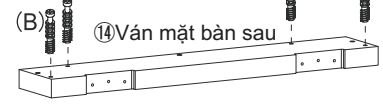
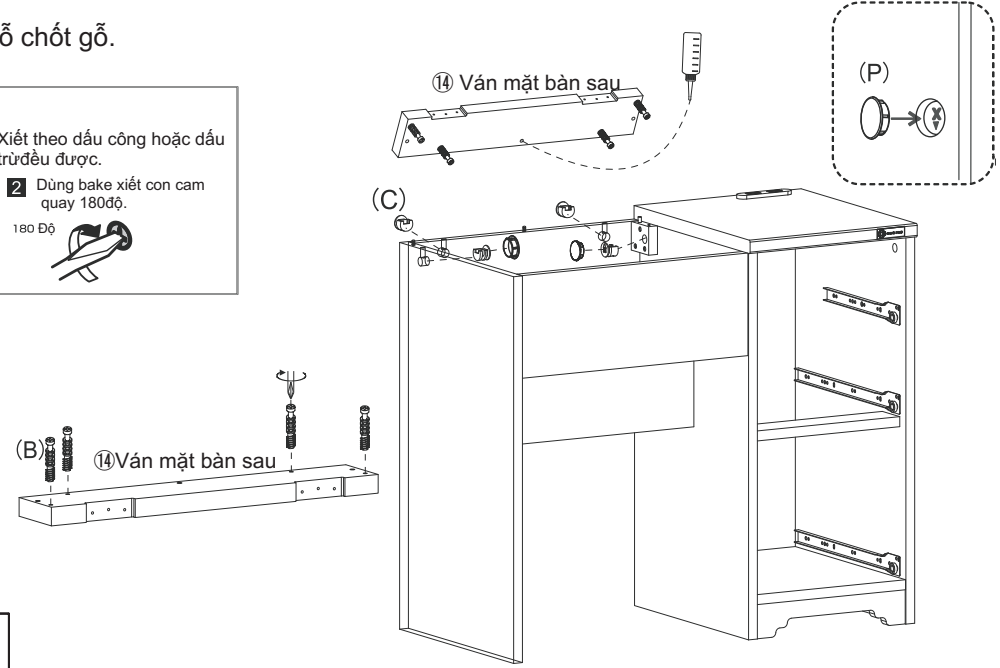

(P) Núm đẩy con cam x2

STEP  
17

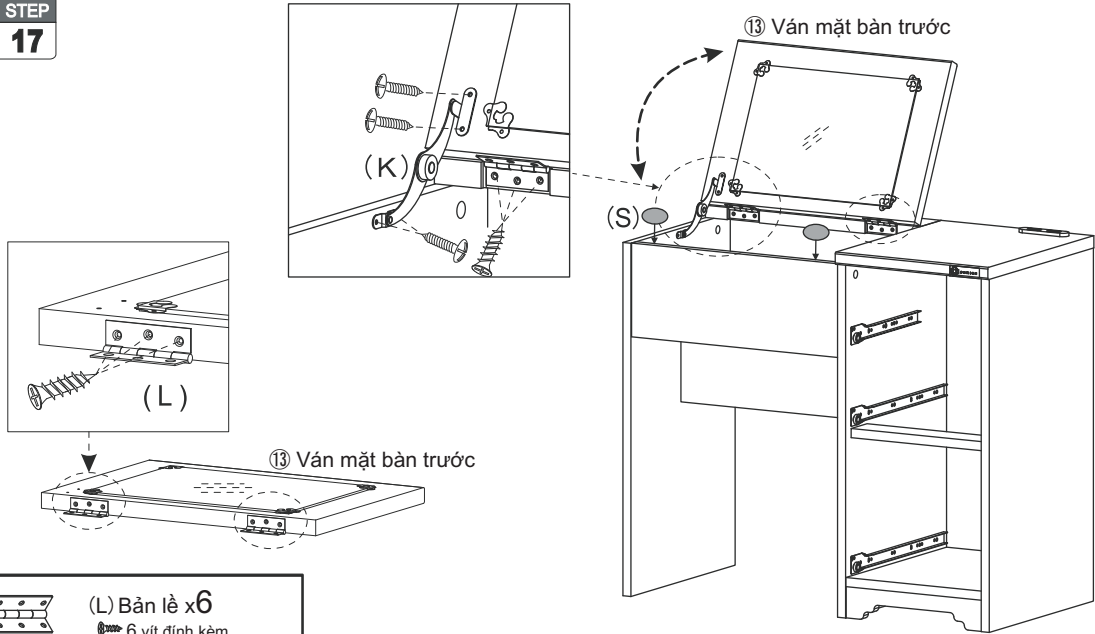

(L) Bản lề x6  
6 vít đính kèm

(K) Bật xoay định vị x1  
4 vít đính kèm

(S) Miếng đệm mặt kiếng x2

STEP  
18

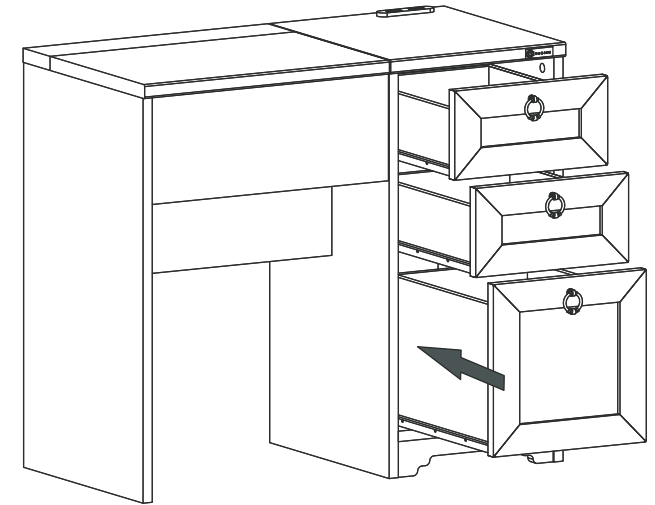

STEP  
19

※ Chú ý kẹt tay!

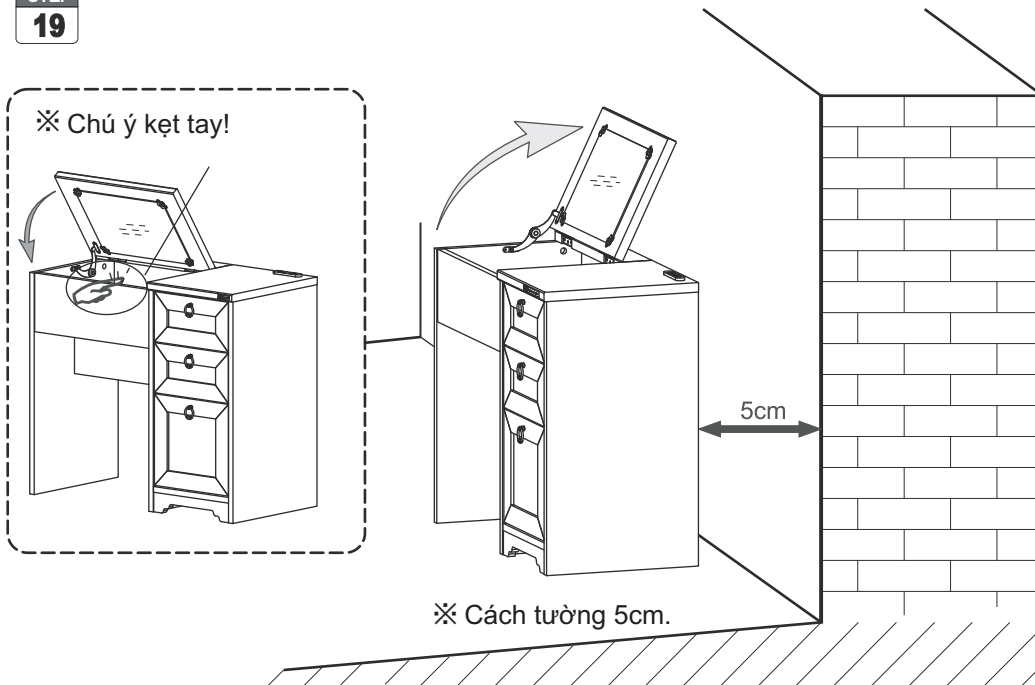

※ Cách tường 5cm.

STEP  
20

※ Bỏ keo vào lỗ chốt gỗ.

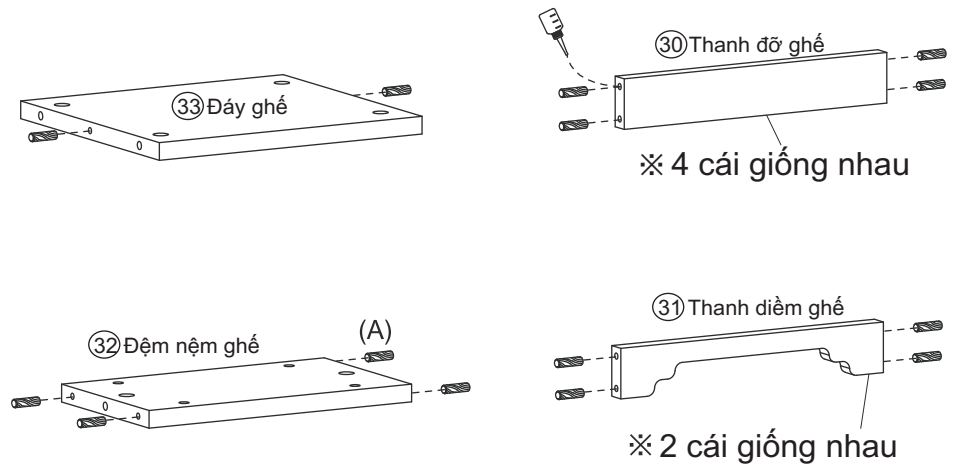

(A) Chốt gỗ x30

**STEP**  
**21**

Chú ý cách gắn bolt!

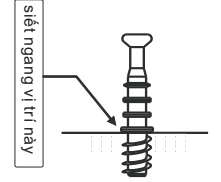

Cần siết chặt bolt, nếu không sẽ bị hờ sau khi lắp.

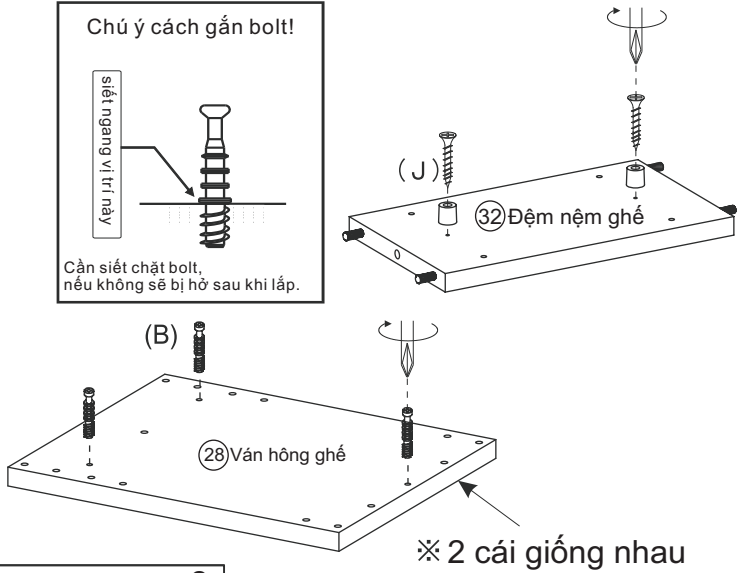

(J) Nút định vị x2  
1 vít đính kèm

(B) Bolt x6

**STEP**  
**22**

※Bỏ keo vào lỗ chốt gỗ.

※Cách gắn cam

- Sử dụng bake lớn
- Xiết theo dấu công hoặc dấu trừ đều được.

1 Vị trí khuyết khớp với bolt, ấn xuống

2 Dùng bake xiết con cam quay 180 độ.

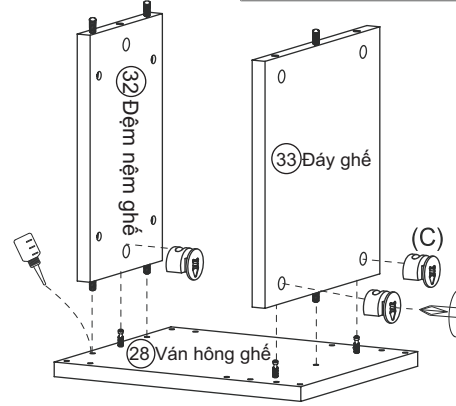

(C) Con Cam x3

**STEP**  
**23**

※Bỏ keo vào lỗ chốt gỗ.

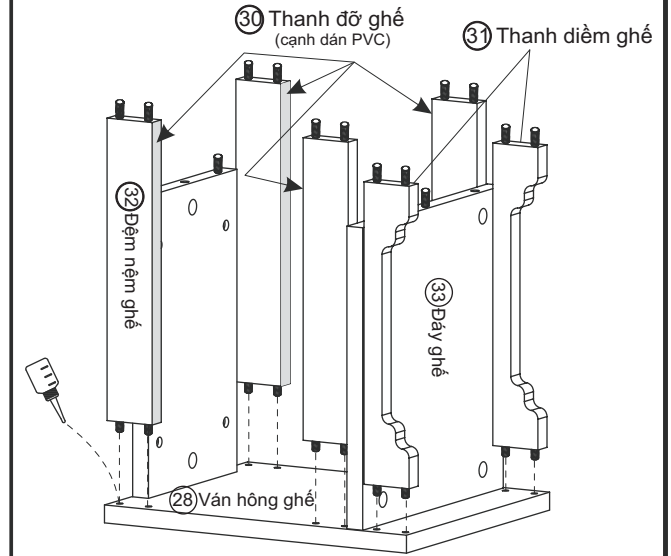

**STEP**  
**24**

※Bỏ keo vào lỗ chốt gỗ.

※Cách gắn cam

- Sử dụng bake lớn
- Xiết theo dấu công hoặc dấu trừ đều được.

1 Vị trí khuyết khớp với bolt, ấn xuống

2 Dùng bake xiết con cam quay 180 độ.

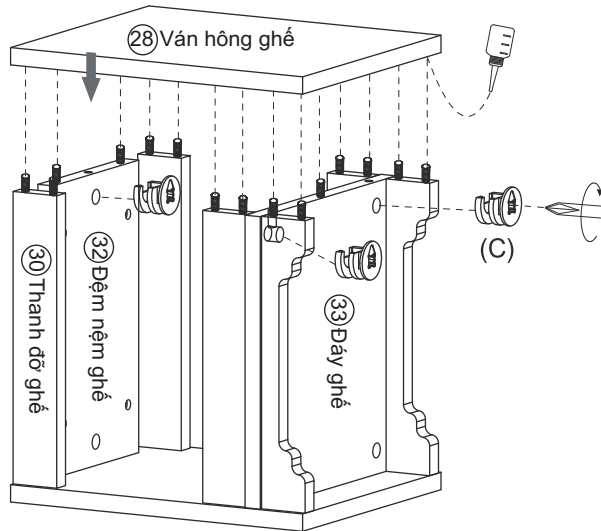

(C) Con Cam x3

**STEP**  
**25**

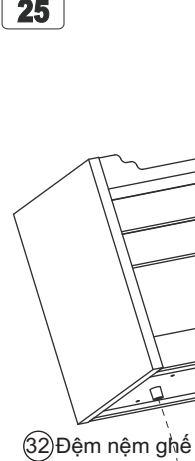

(M) Vít bắt ghế x4

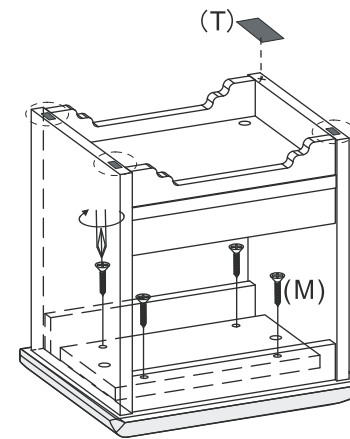

(T) Nhung dán chân x4

