



RO90-90F

CERISE
www.satosangyo.com

HƯỚNG DẪN LẮP RÁP SẢN PHẨM

180331KA1

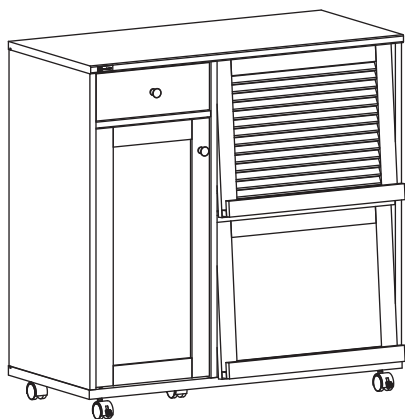
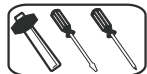
**Trước khi lắp ráp hãy
đọc kỹ các chú ý!**Cần từ 2 người trở lên
để lắp ráp.Dụng cụ dùng để lắp ráp
(nếu có thể, dùng búa cao su)Nếu dùng búa thì cần gỗ lên
miếng gỗ đệm, tránh gõ trực tiếp
lên sản phẩm.

TEM CHẤT LƯỢNG SẢN PHẨM

- **Kích thước sản phẩm:** Dài x Rộng x Cao
900 x 410 x 900 /mm
- **Chất liệu bề mặt:** Dán giấy

● **Chú ý sử dụng:**

- Tránh đặt sản phẩm tiếp xúc với ánh nắng mặt trời, những nơi tỏa nhiệt và các dụng cụ phát nhiệt.
- Nên sử dụng những chất tẩy rửa trung tính để lau chùi vết bẩn.
- Tránh giẫm đạp lên sản phẩm.
- Kiểm tra tình trạng lỏng ốc theo định kỳ (1~2 tháng một lần).

● **Chú ý đặt để:**

- Tránh đặt sản phẩm ở nơi có độ ẩm cao.
- Sản phẩm khi đặt trên chiếu và thảm dày sẽ có xu hướng nghiêng, để bảo đảm tính an toàn cần đặt ở vị trí bảo đảm trên mặt phẳng.
- Tránh đặt sản phẩm ở những nơi có trực tiếp ánh sáng mặt trời vì sẽ có hiện tượng biến đổi hình dạng và màu sắc.
- Tránh đặt ở những nơi có độ ẩm cao, khô vì sẽ xuất hiện vết nứt trên bề mặt sản phẩm.

BẢNG KIỂM TRA

HÃY KIỂM TRA TOÀN BỘ PHỤ KIỆN Ở DƯỚI TRƯỚC KHI TIẾN HÀNH LẮP RÁP SẢN PHẨM!

(Chi tiết phụ kiện)

Hình phụ kiện	Tên	SL	Kiểm tra	Hình phụ kiện	Tên	SL	Kiểm tra
	(A) Chốt gỗ	4			(Q) Miếng dán lỗ vít	6	
	(B) Bolt	21			(R) Thanh trượt 3 tầng 7 vít đi kèm	2	
	(C) Con Cam	19			(S) Dây điện 2 vít đi kèm	1	
	(D) Con cam dùng cho ngăn kéo	2			(T) Bút xoay cửa 2 vít đi kèm	4	
	(E) Chai Keo	1			(U) Bánh xe có khóa	2	
	(F) Vít	10			(V) Bánh xe không khóa	3	
	(G) Miếng cao su lỗ dây điện	1			(W) Vít bánh xe có khóa	20	
	(H) Bút nhựa sau cửa	12			(X) Thanh trượt ngăn kéo	2	
	(I) Vít bát nhựa sau cửa	12			(Y) Vít thanh trượt ngăn kéo	4	
	(J) Chốt đỡ kệ	12			(Z) Bạc đạn nhựa đầu vít	2	
	(K) Vít tay nắm	6			(AA) Nam châm 1 vít đi kèm	1	
	(L) Khóa lục giác	1			(AB) Vít răng thưa	1	
	(M) Vòng đệm nhựa	4			(AC) Chốt xoay cửa (có định)	1	
	(N) Bạc đạn nhựa	4			(AD) Chốt xoay cửa (di động)	1	
	(O) Tay nắm 1 vít đi kèm	2			(AE) Đầu chốt xoay cửa	1	
	(P) Nhung đệm cửa tủ	4					

Mọi thắc mắc về sản phẩm vui lòng liên hệ:



Sato Sangyo Vietnam co., Ltd
Lot D-8H-CN & Lot D-8G-CN
DE6 Street, My Phuoc 3 Industrial park, Ben Cat District, Binh Duong Province - Vietnam.
Điện thoại: (84) 274 3767600
Thời gian làm việc: 8:00 ~ 16:00 (trừ chủ Nhật, ngày lễ)

MADE IN VIETNAM

(Chi tiết dùng cho tủ)

Tên	SL	Kiểm tra
① Ván nóc	1	
② Ván đáy	1	
③ Ván ngang(to)	1	
④ Ván ngang(nhỏ)	1	
⑤ Ván di chuyển(to)	1	
⑥ Ván di chuyển(nhỏ)	2	
⑦ Ván hông trái	1	
⑧ Ván hông phải	1	
⑨ Ván giữa	1	
⑩ Thanh trước kệ kéo	1	
⑪ Ván kệ kéo	1	
⑫ Ván sau(bên trái)	1	
⑬ Ván sau(trên bên phải)	1	
⑭ Ván sau(dưới bên phải)	1	
⑮ Thanh ngang	1	
⑯ Cửa gấp xuống(trên)	1	
⑰ Cửa gấp xuống(dưới)	1	
⑱ Thanh dài	2	
⑲ Cửa	1	

(Chi tiết dùng cho ngăn kéo)

Tên	SL	Kiểm tra
⑳ Ván trước	1	
㉑ Ván sau	1	
㉒ Ván hông trái	1	
㉓ Ván hông phải	1	
㉔ Ván đáy	1	

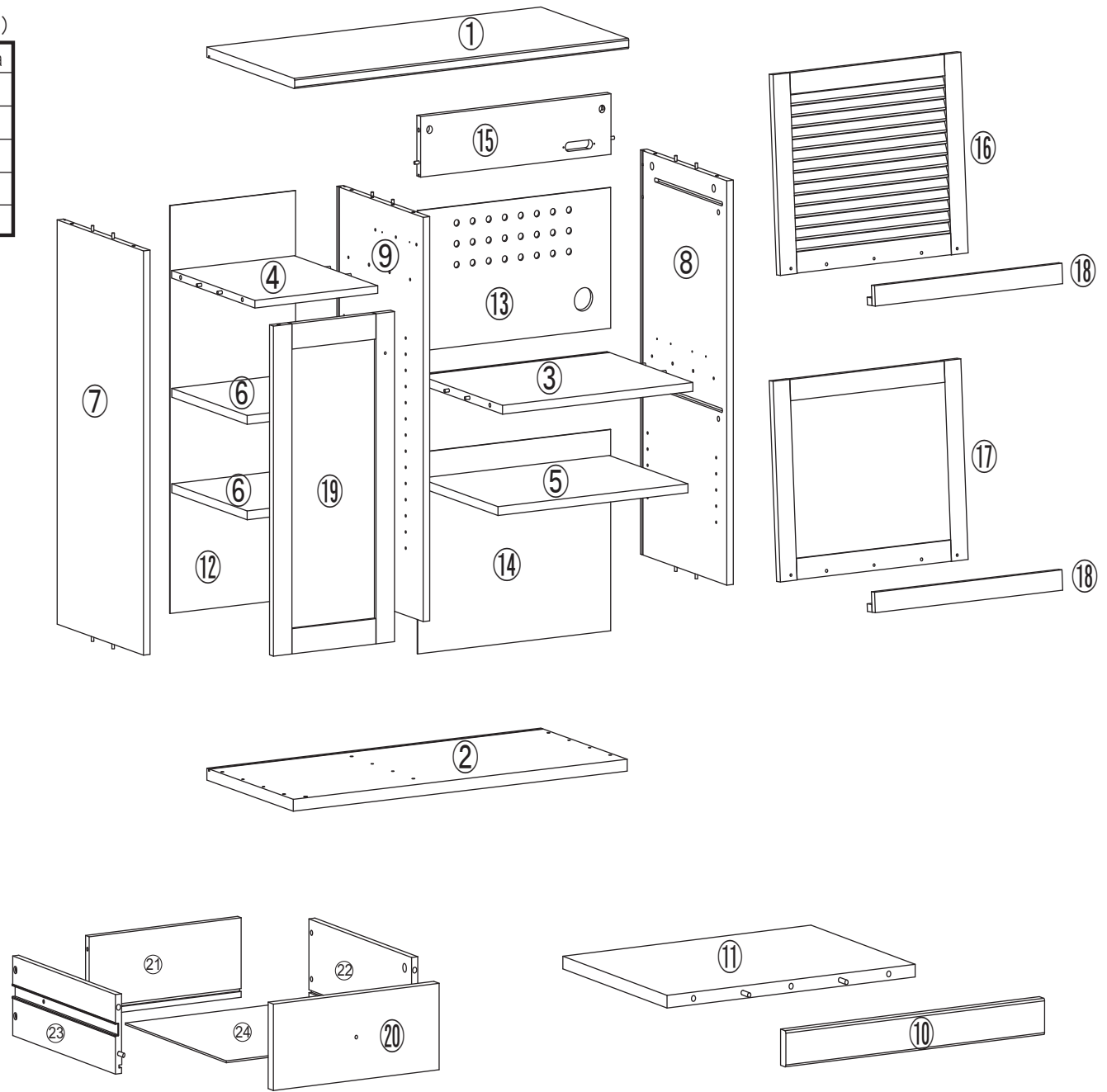

STEP
1

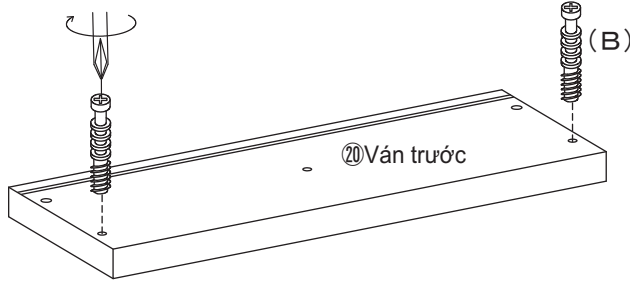

Chú ý cách gắn bolt!

siết ngang vị trí này

Cần siết chặt bolt, nếu không sẽ bị hờ sau khi lắp.

STEP
2

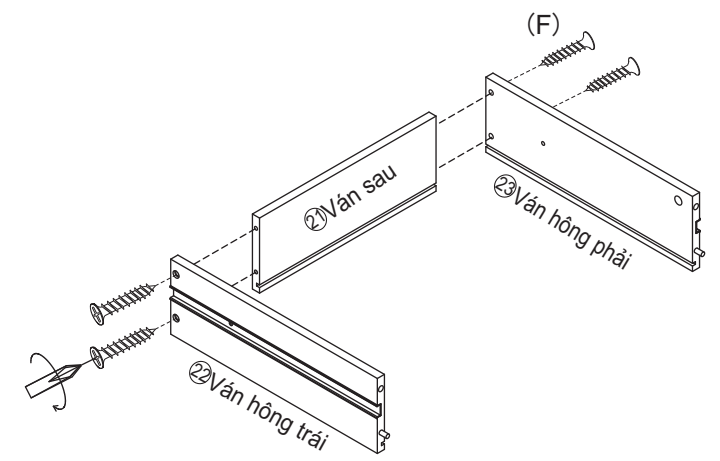

(B) Bolt x 2

(F) Vít x 4

STEP
3

※Bỏ keo vào lỗ chốt gỗ.

※Cách gắn cam

- Sử dụng bache lớn
- Xiết theo dấu công hoặc dấu trừ đều được.

1 Vị trí khuyết khớp với bolt, ấn xuống

2 Dùng bache xiết con cam quay 180 độ.

Cam Bolt Chỗ khuyết Lỗ cam 180 Độ

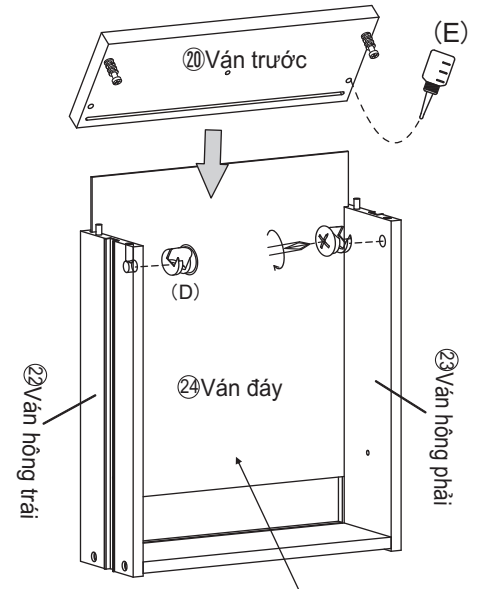

(D) Con cam dùng cho ngăn kéo x 2

STEP
4

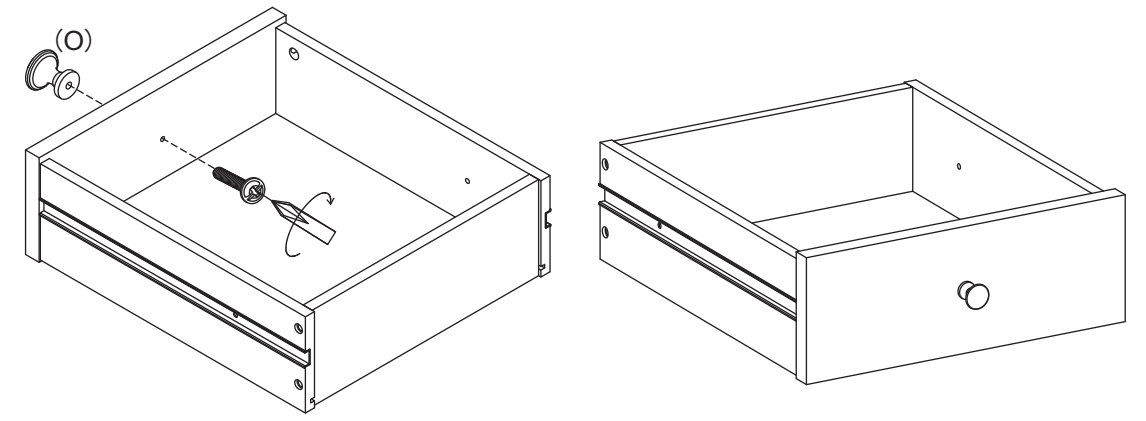

(O) Tay nắm x 1
1 vít đi kèm

STEP 5 Hãy lắp (R) Thanh trượt 3 tầng (Ngoài) vào (R) Thanh trượt ba tầng (trong) như hình bên dưới.

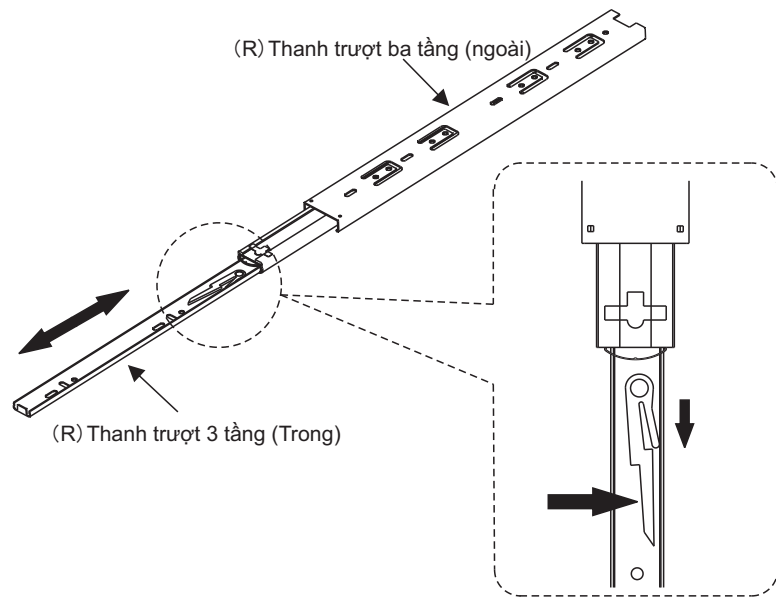

STEP 6

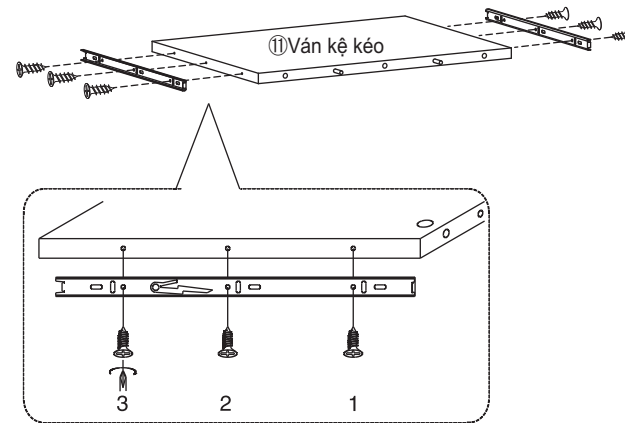

(R) Thanh trượt ba tầng (Trong) x 2
3 vít đi kèm

STEP 7 ※Bỏ keo vào lỗ chốt gỗ.

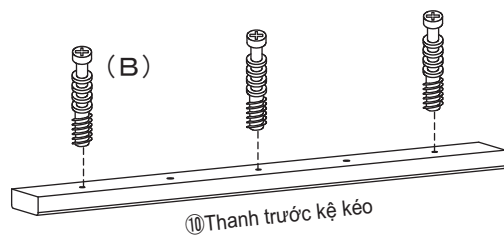

Chú ý cách gắn bolt!

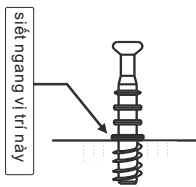

Cần siết chặt bolt, nếu không sẽ bị hờ sau khi lắp.

※Cách gắn cam

- Sử dụng bague lớn
- Xiết theo dấu công hoặc dấu trừ đều được.

1 Vị trí khuyết khớp với bolt, ấn xuống

2 Dùng bague xiết con cam quay 180 độ.



180 Độ

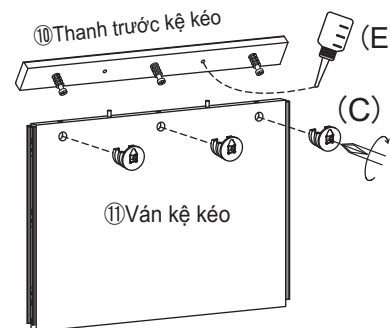
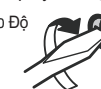

(C) Con cam x 3

(B) Bolt x 3



STEP

8

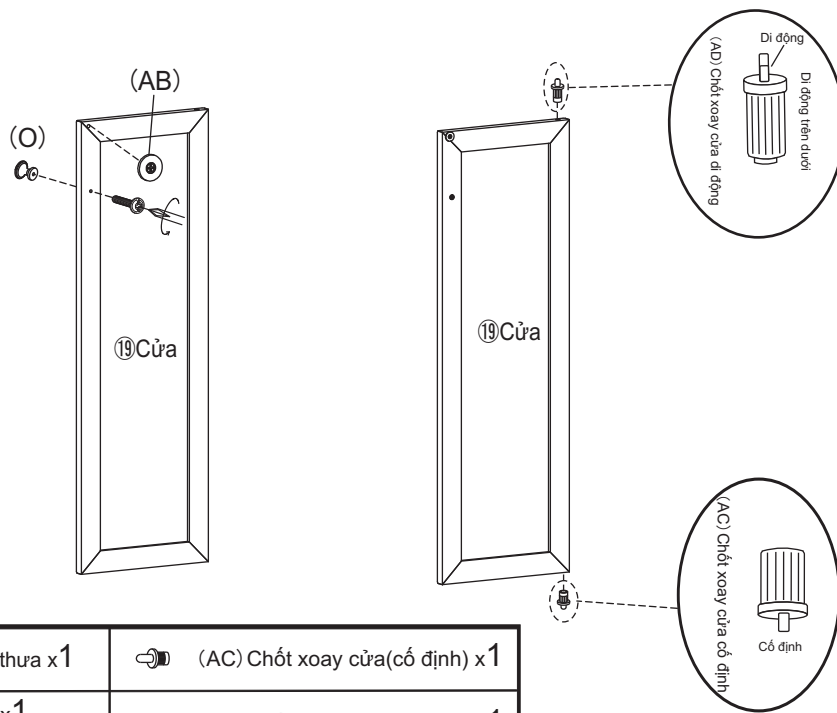

STEP

9

※Bỏ keo vào lỗ chốt gỗ.

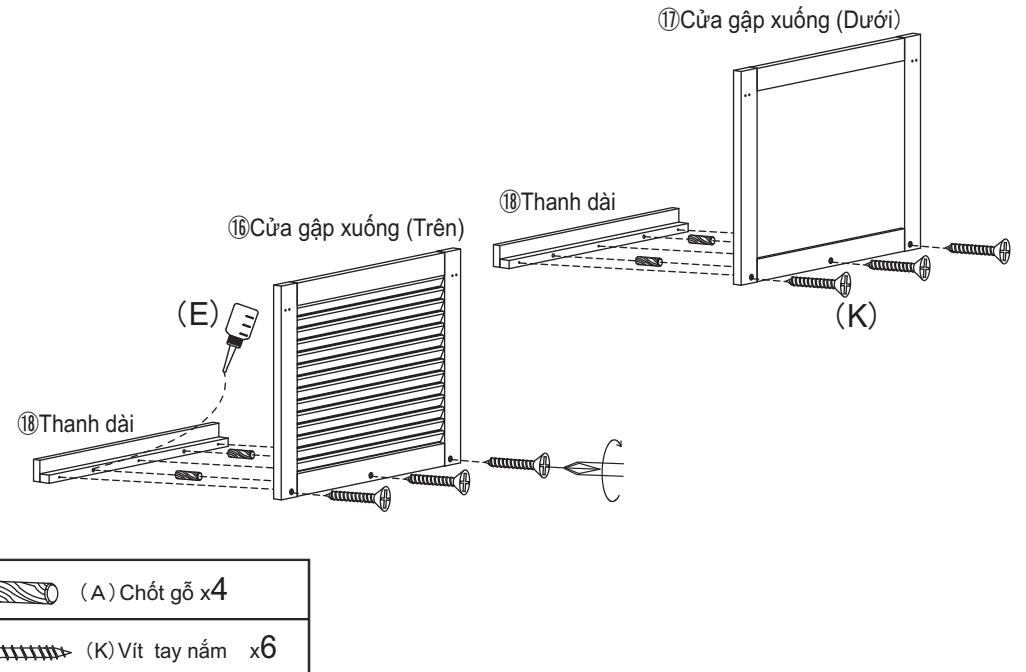

STEP

10

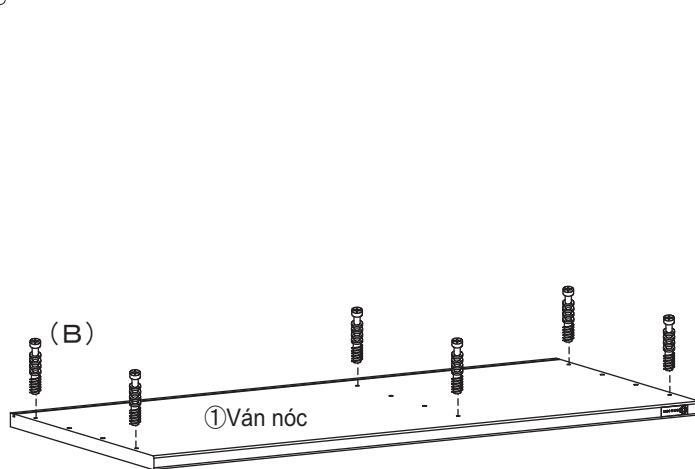

Chú ý cách gắn bolt!

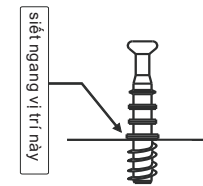
Cần siết chặt bolt,
nếu không sẽ bị hở sau khi lắp.

STEP

11

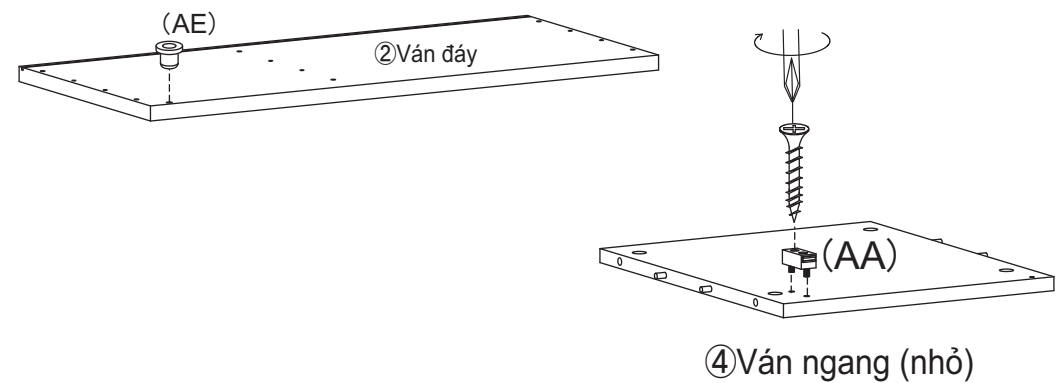

STEP
12

Đề (R) Thanh trượt 3 tầng (Ngoài) vào lỗ dưới của ⑧ Ván hông phải ,
sau đó gắn vít theo thứ tự 1-2-3.

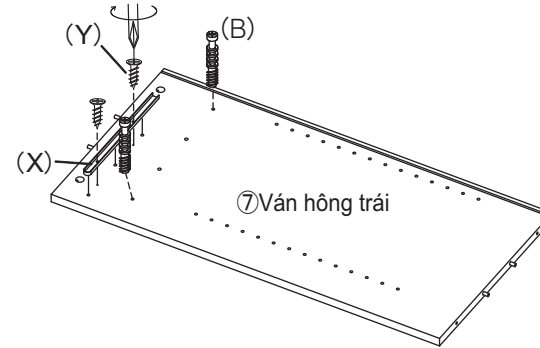
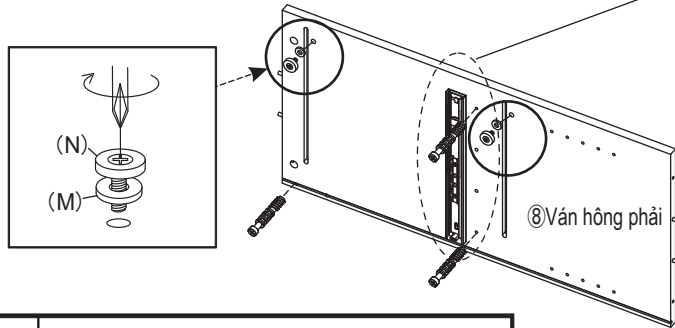
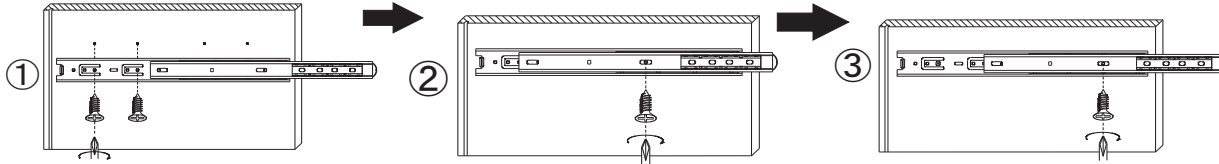

Chú ý cách gắn bolt!

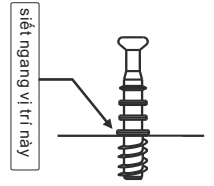

Cần siết chặt bolt,
nếu không sẽ bị hờ sau khi lắp.

(M) Vòng đệm bạc nhựa x 2

(R) Thanh trượt (Trong) x 1
4 vít đi kèm

(N) Bạc đạn nhựa x 2

(X) Thanh trượt ngăn kéo x 1

(Y) Vít dùng cho thanh trượt ngăn kéo x 2

(B) Bolt x 5

STEP
13

Đề (R) Thanh trượt 3 tầng (Ngoài) vào lỗ dưới của ⑨ Ván giữa ,
sau đó gắn vít theo thứ tự 1-2-3.

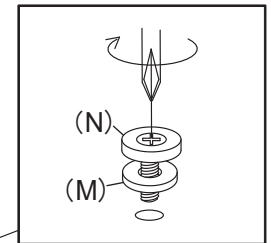
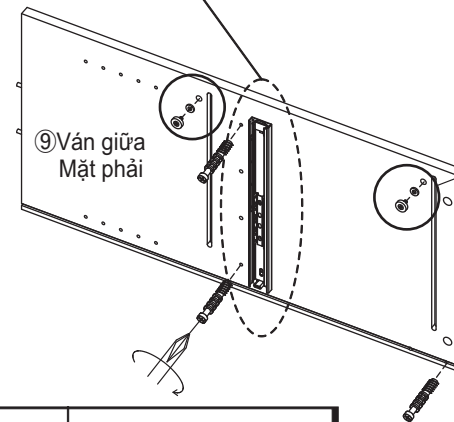
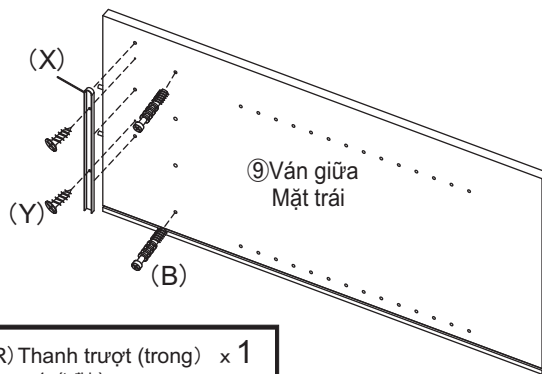
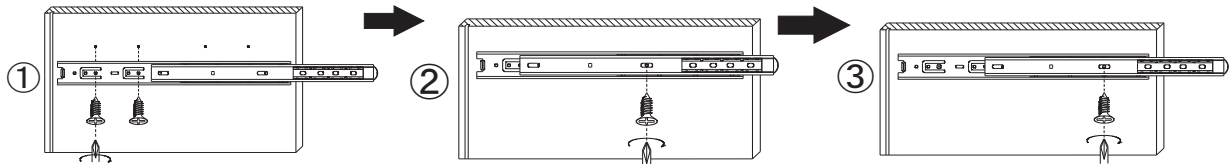

(M) Vòng đệm bạc đạn nhựa x 2

(R) Thanh trượt (trong) x 1
4 vít đi kèm

(N) Bạc đạn nhựa x 2

(X) Thanh trượt ngăn kéo x 1

(Y) Vít dùng cho thanh trượt ngăn kéo x 2

(B) Bolt x 5

STEP
14

※Bỏ keo vào lỗ chốt gỗ.

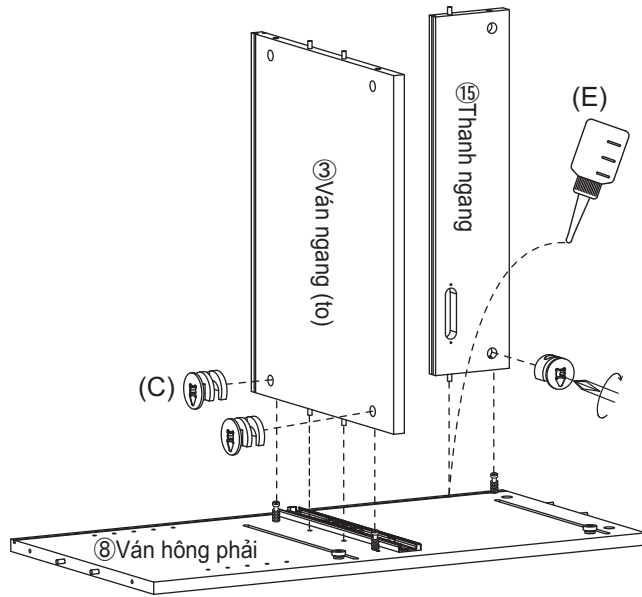

※Cách gắn cam

- Sử dụng bacle lớn
 - Xiết theo dấu công hoặc dấu trừ đều được.
- 1 Vị trí khuyết khớp với bolt, ấn xuống
 - 2 Dùng bacle xiết con cam quay 180 độ.
- Cam Bolt
Chỗ khuyết Lỗ cam
- 180 Độ

(C) Con cam x 3

STEP
15

※Bỏ keo vào lỗ chốt gỗ.

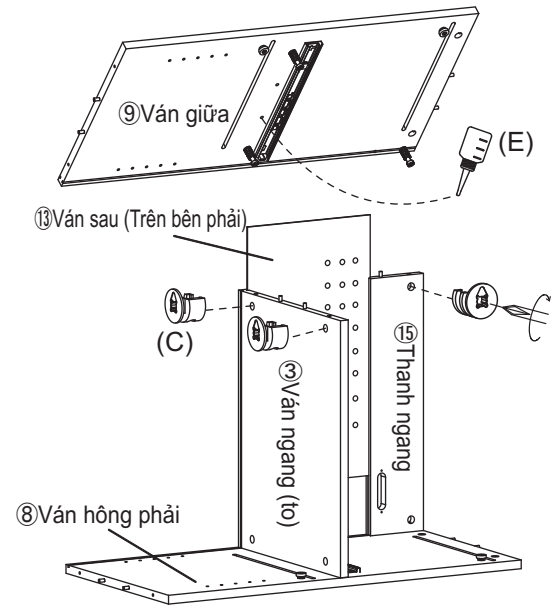

(C) Con cam x 3

STEP
16

※Bỏ keo vào lỗ chốt gỗ.

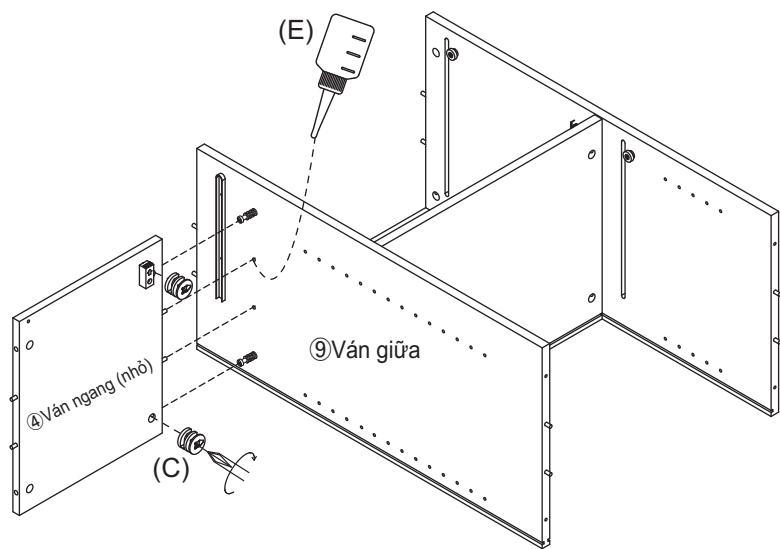

(C) Con cam x 2

STEP
17

※Bỏ keo vào lỗ chốt gỗ.

※Cách gắn cam

- Sử dụng bacle lớn
 - Xiết theo dấu công hoặc dấu trừ đều được.
- 1 Vị trí khuyết khớp với bolt, ấn xuống
 - 2 Dùng bacle xiết con cam quay 180 độ.
- Cam Bolt
Chỗ khuyết Lỗ cam
- 180 Độ

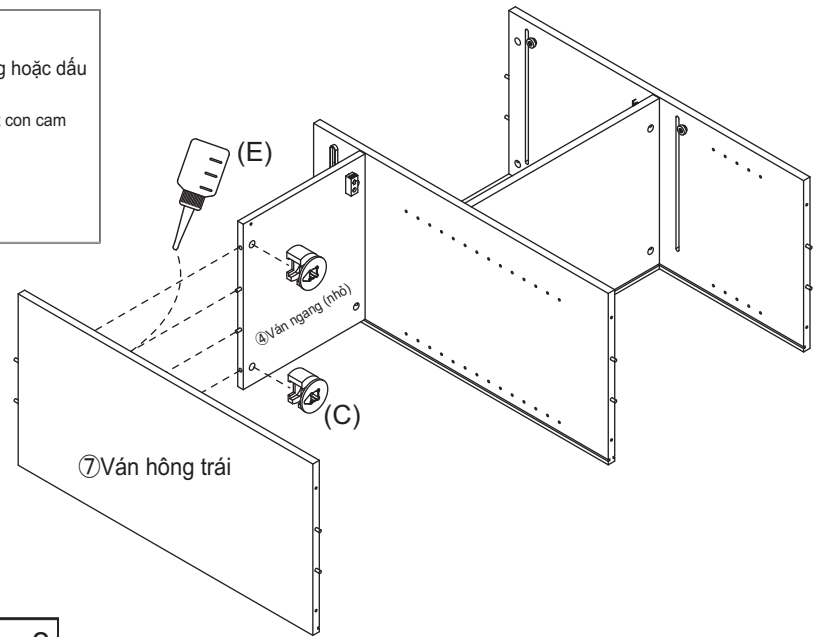

(C) Con cam x 2

STEP
18

※Bỏ keo vào lỗ chốt gỗ.

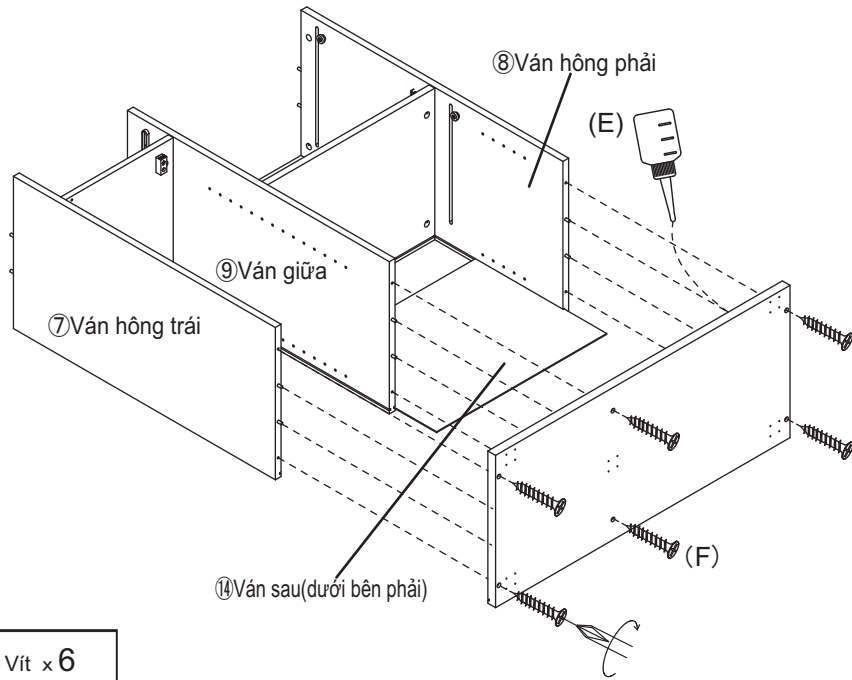

(F) Vít x 6

STEP
19

※Bánh xe có khóa được ráp ở phía trước.

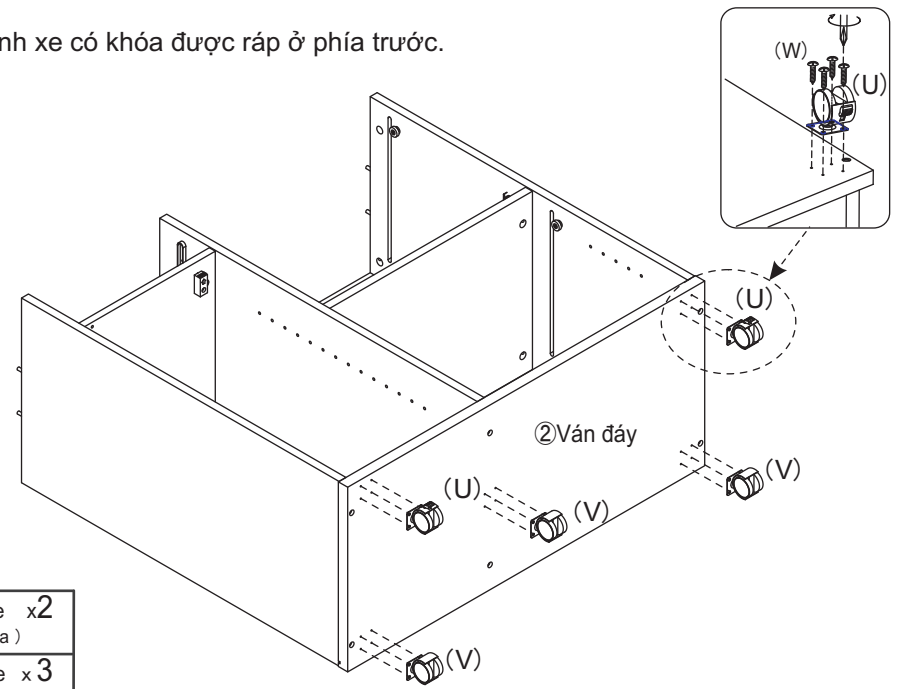

(U) Bánh xe x 2
(Có khóa)

(V) Bánh xe x 3
(Không khóa)

(W) Vít dùng cho bánh xe x 20

STEP
20

※Bỏ keo vào lỗ chốt gỗ.

※Cách gắn cam

- Sử dụng bẻ lớn
- Xiết theo dấu công hoặc dấu trừ đều được.

1 Vị trí khuyết khớp với bolt, ấn xuống

2 Dùng bẻ xiết con cam quay 180 độ.

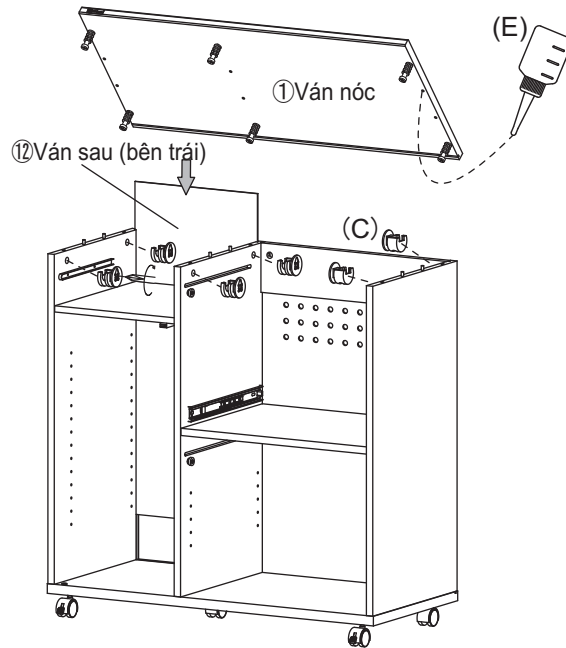

(C) Con cam x 6

STEP
21

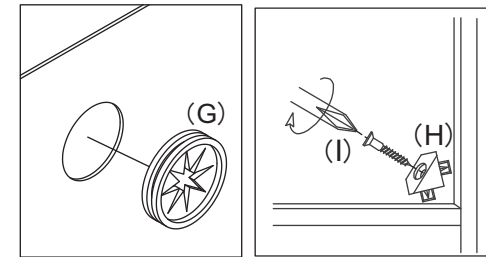
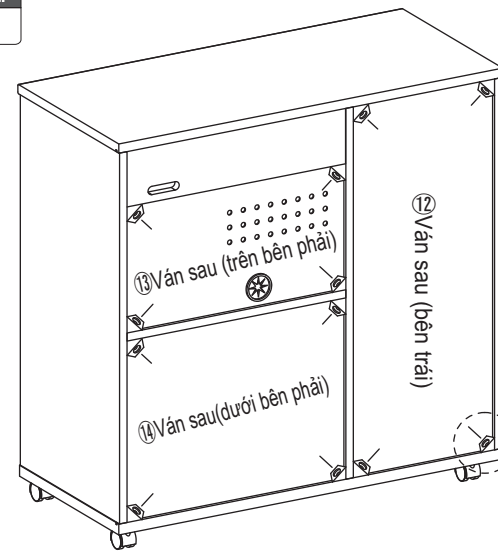

Cách bắt bát nhựa sau tủ

1. Lắp mạnh từ mặt vào góc của tấm ván sau, ghép phần sườn của bát nhựa vào rãnh của tấm ván sau đến khi nào không nhìn thấy.
2. Tiếp theo bắt vít mạnh đến khi nào cứng.

Chú ý : Nếu bắt vít gỗ quá mạnh có thể làm tròn vít và hư.

(G) Miếng cao su lỗ dây điện x 1

(H) Bát nhựa sau tủ x 12

(I) Vít bắt nhựa sau tủ x 12

STEP
22

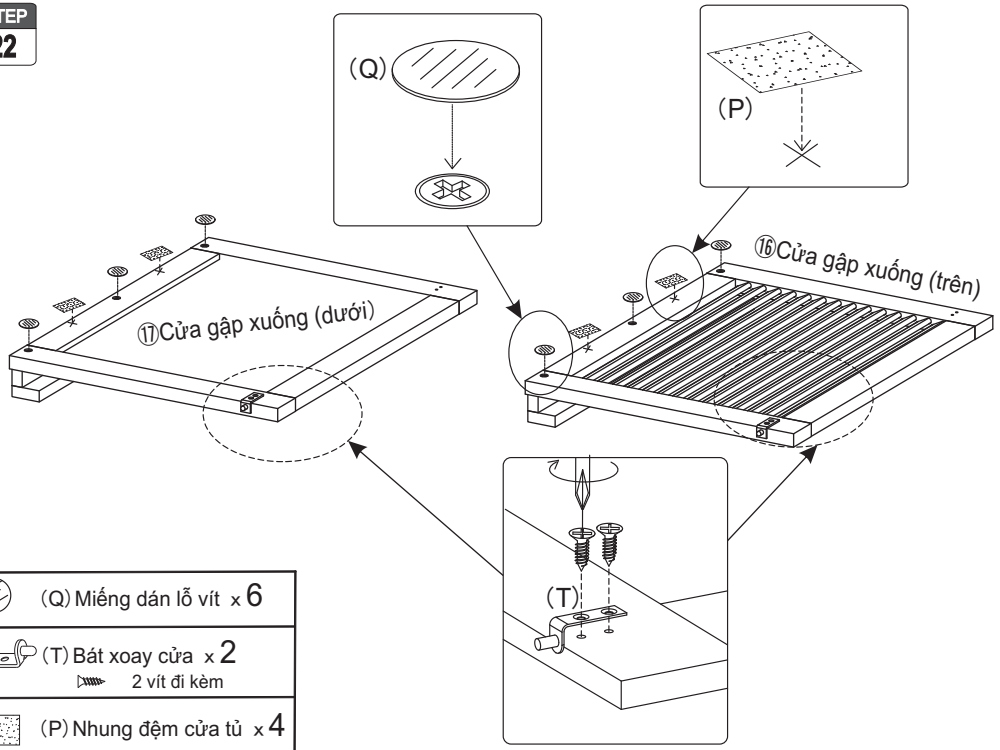

(Q) Miếng dán lỗ vít x 6

(T) Bát xoay cửa x 2
2 vít đi kèm

(P) Nhung đệm cửa tủ x 4

STEP
23

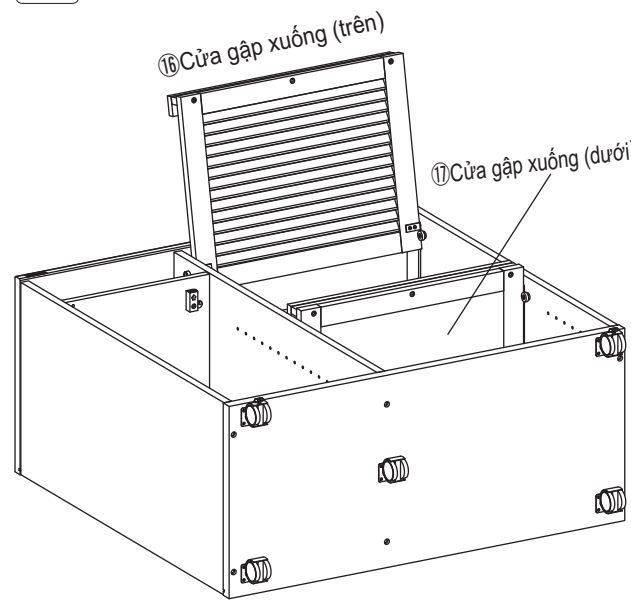

(T) Bát xoay cửa x 2
2 vít đi kèm

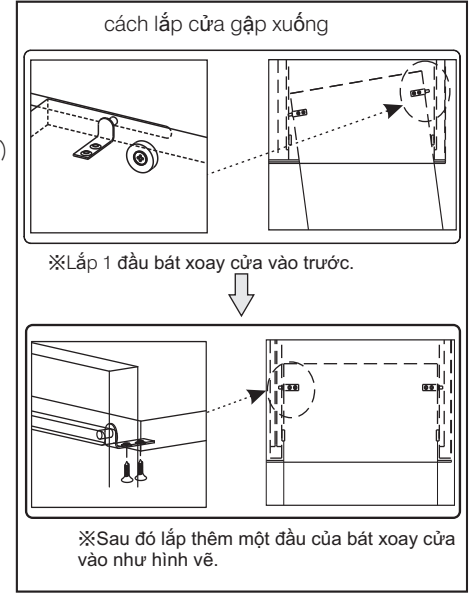

STEP
24

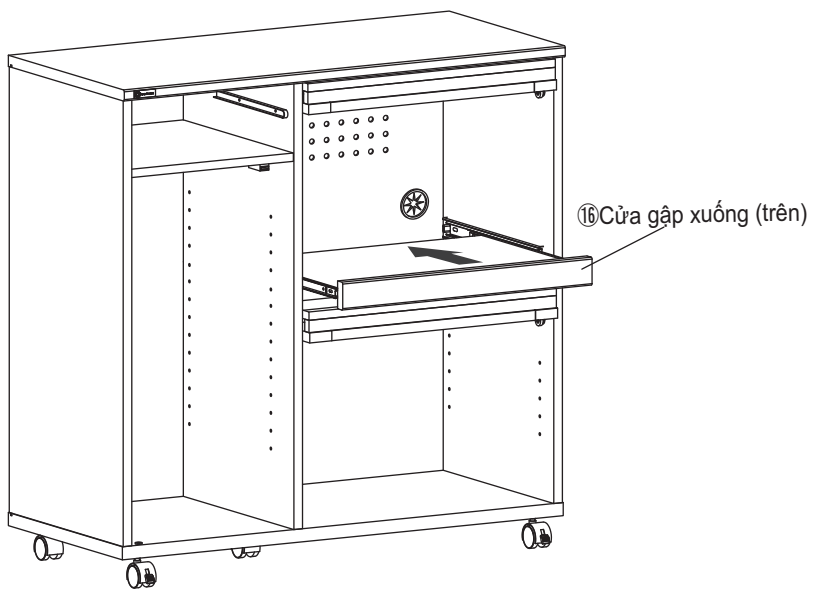

STEP
25

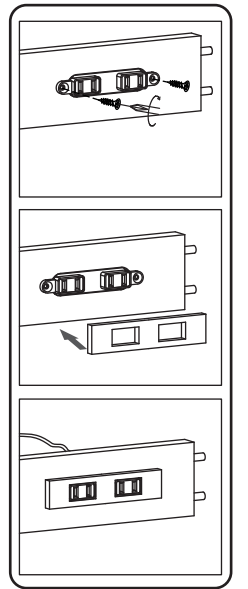
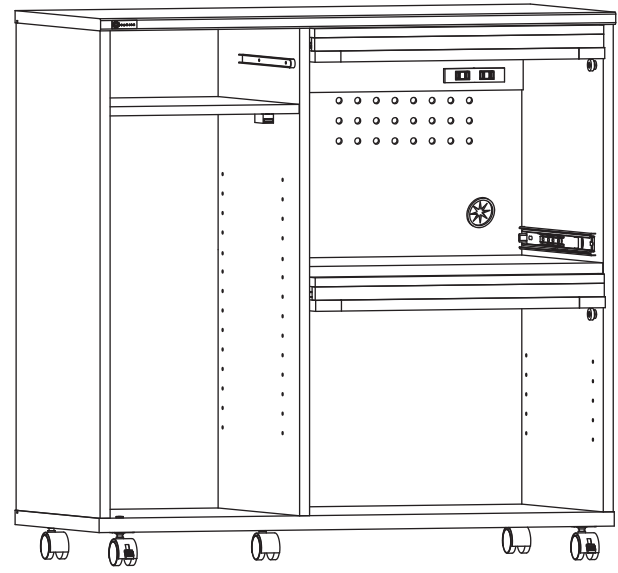

(S) Dây điện x 1
2 vít đi kèm

STEP
26

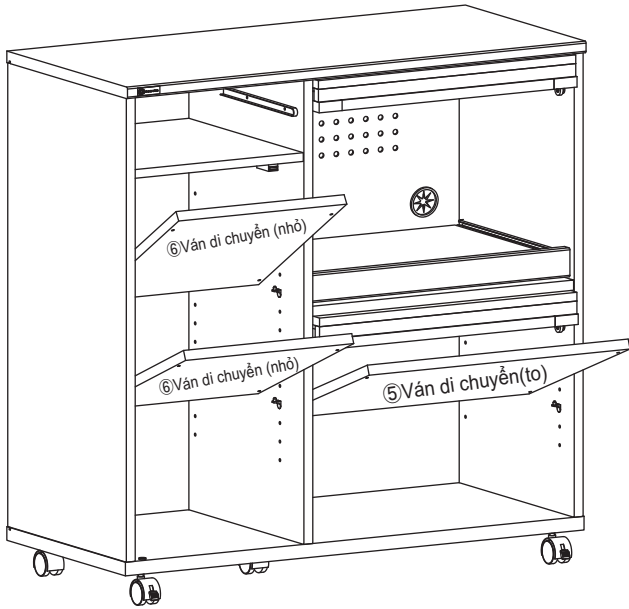

(J) Chốt đỡ cửa x12

STEP
27

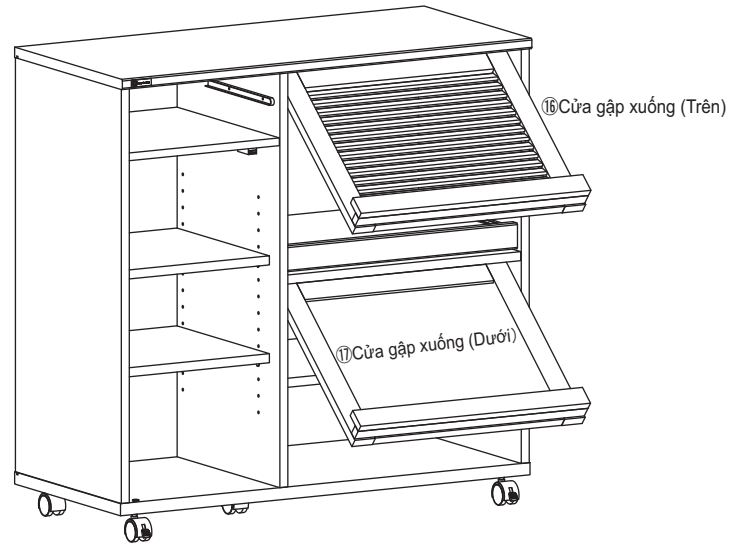

STEP
28

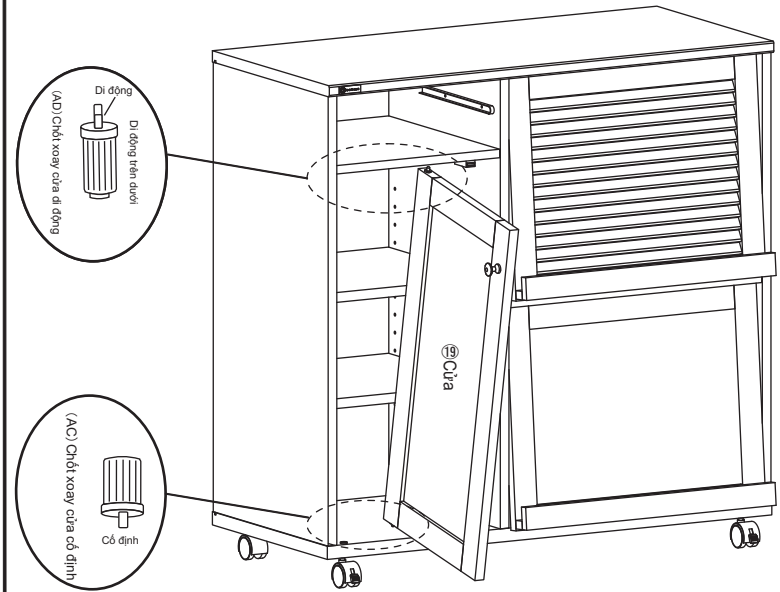

STEP
29

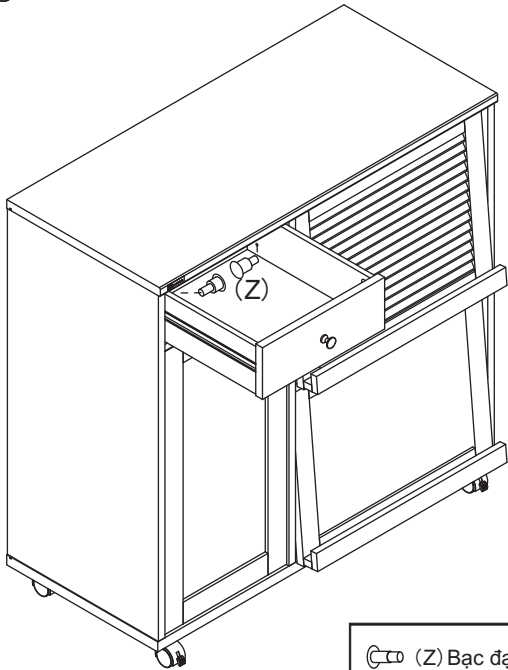

(Z) Bạc đạn nhựa đầu vít x2

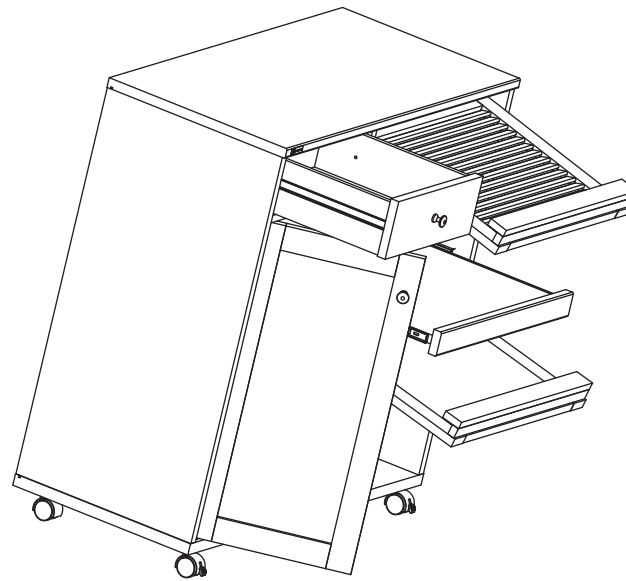

Hãy chú ý khi chuyển tủ mà cửa,ngăn kéo,cửa gấp xuống, không đóng có thể gây hư hại cho tủ.

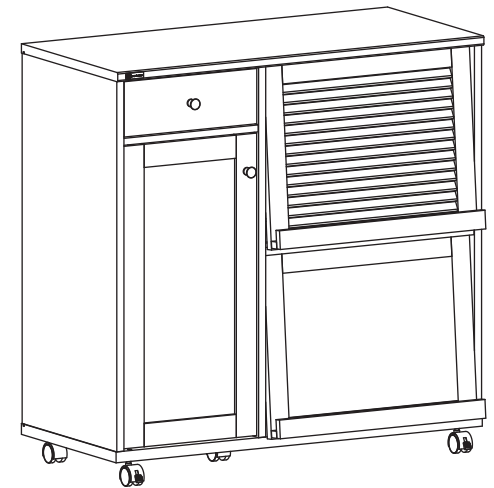

Hoàn thành

18.03.31 RO90-90F(10-10)