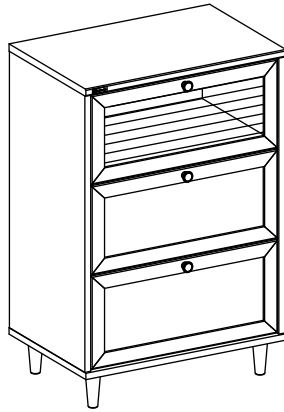

CERISE
www.satosangyo.com

PW90-60H WH

HƯỚNG DẪN LẮP RÁP SẢN PHẨM

160808KA1

**Trước khi lắp ráp hãy
đọc kỹ các chú ý!**Cần từ 2 người trở lên
để lắp ráp.Dụng cụ dùng để lắp ráp
(nếu có thể dùng búa cao su)Nếu dùng búa thì cần gỗ lên
miếng gỗ đệm, tránh gõ trực tiếp
lên sản phẩm.

TEM CHẤT LƯỢNG SẢN PHẨM

● **Kích thước sản phẩm:** Dài x Rộng x Cao
600 398 902 /mm

● **Chất liệu bề mặt:** Dán giấy

● **Chú ý sử dụng:**

- Tránh đặt sản phẩm tiếp xúc với ánh nắng mặt trời, những nơi tỏa nhiệt và các dụng cụ phát nhiệt.
- Nên sử dụng những chất tẩy rửa trung tính để lau chùi vết bẩn.
- Tránh giẫm đạp lên sản phẩm.
- Kiểm tra tình trạng lỏng ốc theo định kỳ (1~2 tháng một lần).

● **Chú ý đặt để:**

- Tránh đặt sản phẩm ở nơi có độ ẩm cao.
- Sản phẩm khi đặt trên chiếu và thảm dày sẽ có xu hướng nghiêng, để bảo đảm tính an toàn cần đặt ở vị trí bảo đảm trên mặt phẳng.
- Tránh đặt sản phẩm ở những nơi có trực tiếp ánh sáng mặt trời vì sẽ có hiện tượng biến đổi hình dạng và màu sắc.
- Tránh đặt ở những nơi có độ ẩm cao, khô vì sẽ xuất hiện vết nứt trên bề mặt sản phẩm.

Mọi thắc mắc về sản phẩm vui lòng liên hệ:

SatoSangyo
www.satosangyo.com

Sato Sangyo Vietnam co., Ltd
Lot D-8H-CN & Lot D-8G-CN
DE6 Street, My Phuoc 3 Industrial park, Ben Cat District, Binh Duong Province - Vietnam.
Điện thoại: (84) 274 3767600
Thời gian làm việc: 8:00 ~ 16:00 (trừ chủ Nhật, ngày lễ)

MADE IN VIETNAM

BẢNG KIỂM TRA

HÃY KIỂM TRA TOÀN BỘ PHỤ KIỆN Ở DƯỚI TRƯỚC KHI TIẾN HÀNH LẮP RÁP SẢN PHẨM!

(Chi tiết phụ kiện)

Hình phụ kiện	Tên	SL	Kiểm tra
	(A) Bolt	12	
	(B) Cam	6	
	(C) Cam dùng cho ngăn kéo	6	
	(D)Chai keo	1	
	(E) Vít	16	
	(F) Bát nhựa sau tủ	4	
	(G) Vít bát nhựa sau tủ	4	
	(H) Tay nắm 2 vít đi kèm	3	
	(I)Bát sắt chân tủ 3 vít đi kèm	4	
	(J) Nhung dán	4	
	(K) Bát sắt	2	
	(L) Vít bát sắt(bát tường)	2	
	(M) Vít bát sắt(bát tủ)	4	

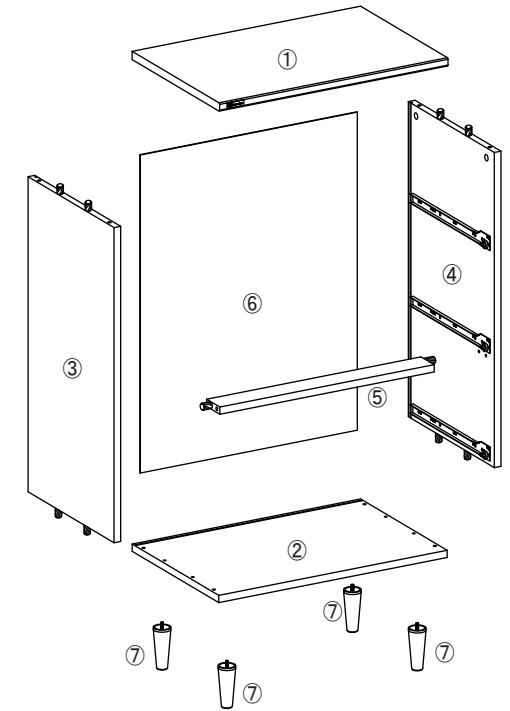

(Chi tiết dùng cho tủ)

Tên	SL	Kiểm tra
① Ván nóc	1	
② Ván đáy	1	
③ Ván hông trái	1	
④ Ván hông phải	1	
⑤ Thanh ngang trước	1	
⑥ Ván sau	1	
⑦ Chân	4	

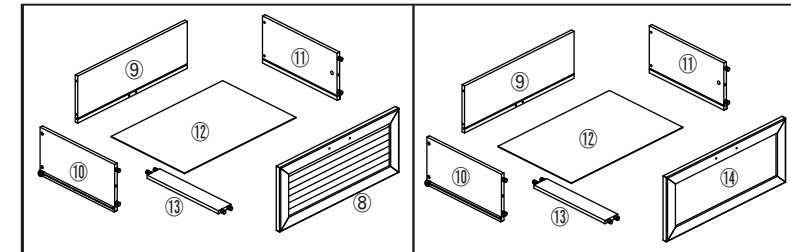

(Chi tiết dùng cho ngăn kéo)

Tên	SL	Kiểm tra
⑧ Ván trước(trên)	1	
⑨ Ván sau	3	
⑩ Ván hông trái	3	
⑪ Ván hông phải	3	
⑫ Ván đáy	3	
⑬ Thanh ngang	3	
⑭ Ván trước(giữa)	1	
⑮ Ván trước (dưới)	1	

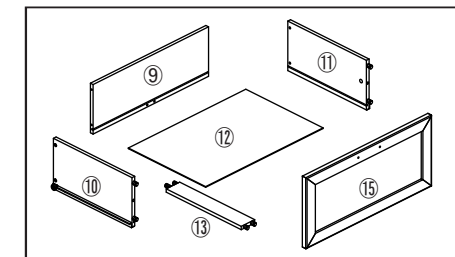

STEP 1

Chú ý cách gắn bolt!

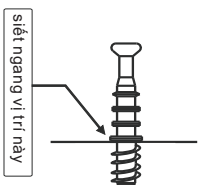

Cần siết chặt bolt, nếu không sẽ bị hở sau khi lắp.

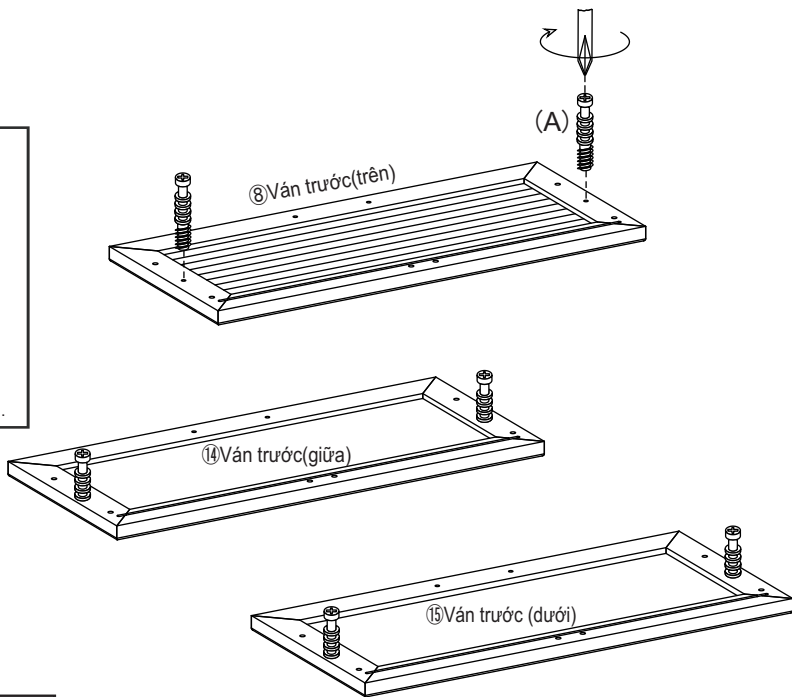

(A) Bolt x 6

STEP 2

※Bỏ keo vào lỗ chốt cửa.

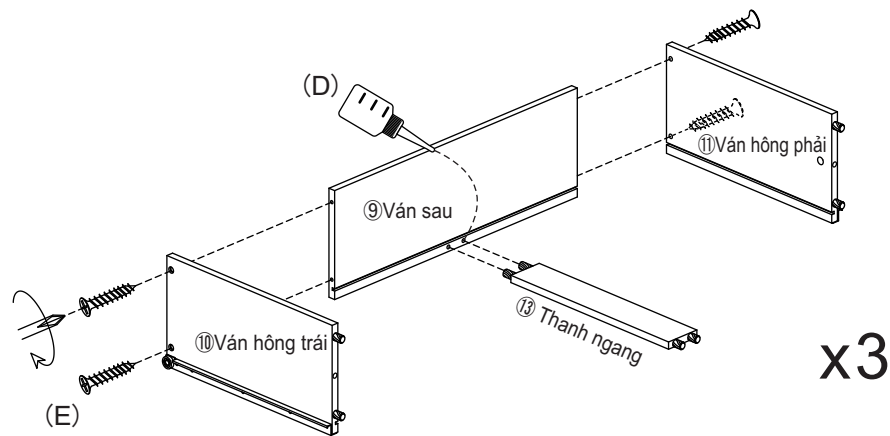

※Làm tương tự 3 cái.

(E) Vít x 12

STEP 3

※Bỏ keo vào lỗ chốt cửa.

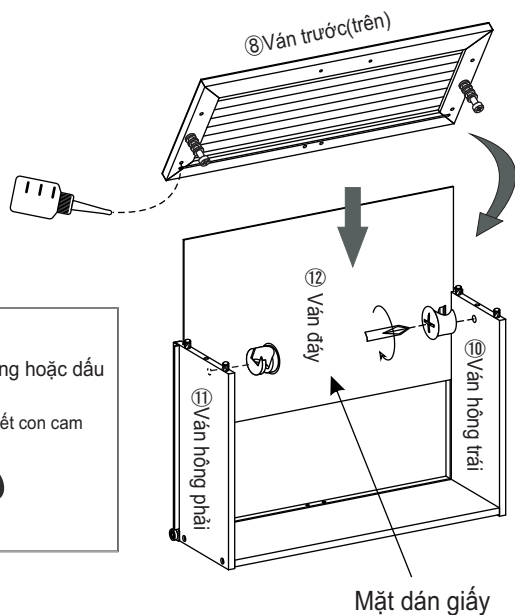

※Cách gắn cam

● Sử dụng bache lớn

● Xiết theo dấu công hoặc dấu trừ đều được.

1 Vị trí khuyết khớp với bolt, ấn xuống

2 Dùng bache xiết con cam quay 180 độ.

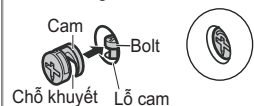

180 Độ

Mặt dán giấy

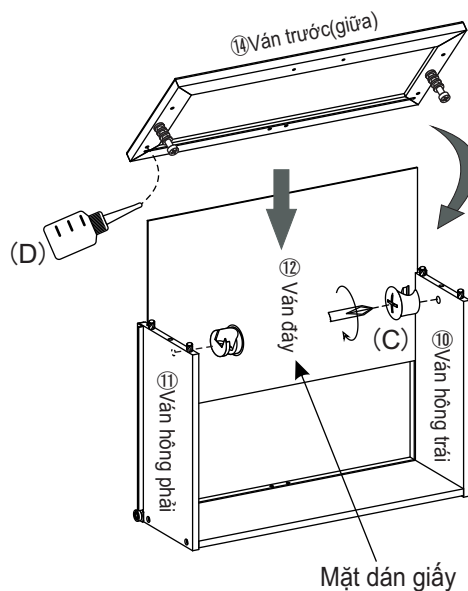

Mặt dán giấy

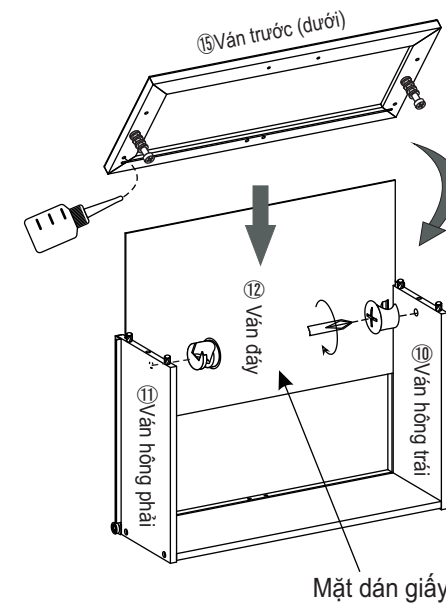

Mặt dán giấy

(C) Cam dùng cho ngăn kéo x 6

STEP
4

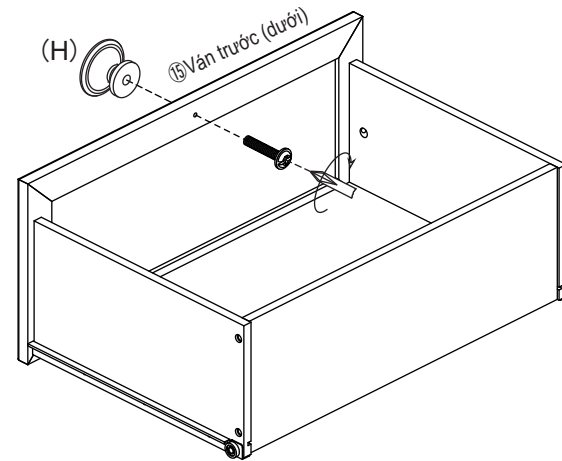
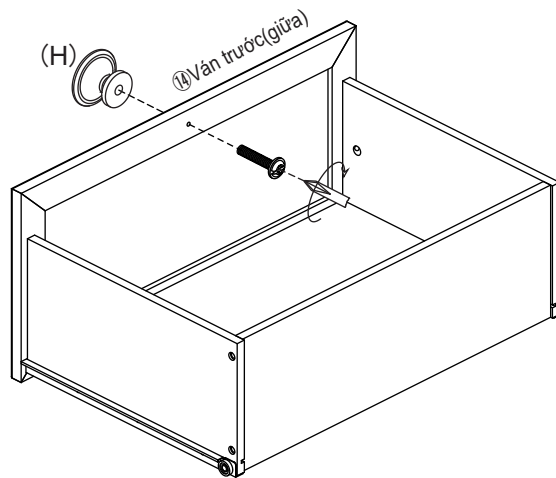
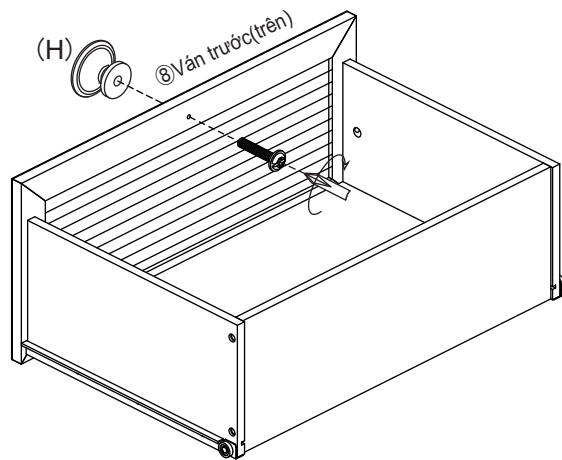

(H) Tay nắm x 3
← 1 vít đi kèm

STEP
5

Chú ý cách gắn bolt!

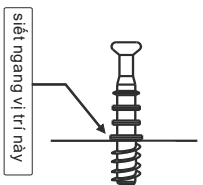

Cần siết chặt bolt,
nếu không sẽ bị hờ sau khi lắp.

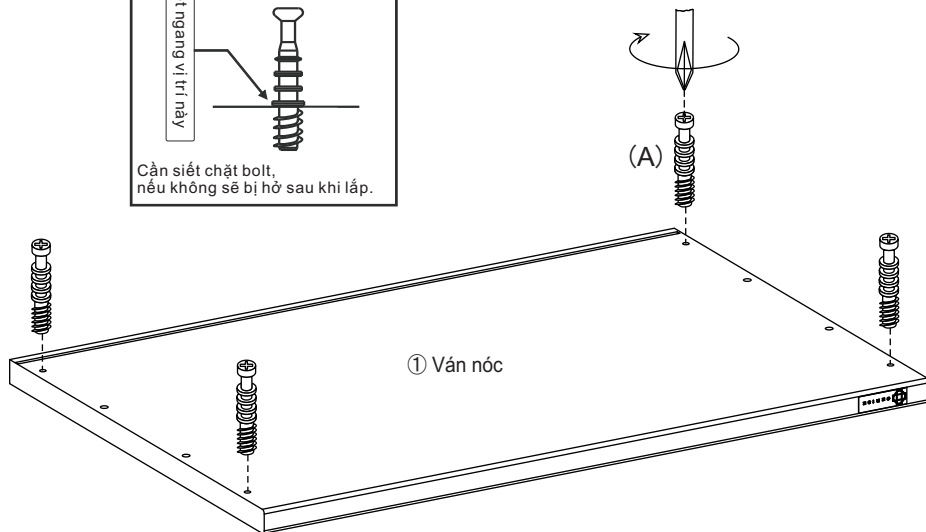

STEP
6

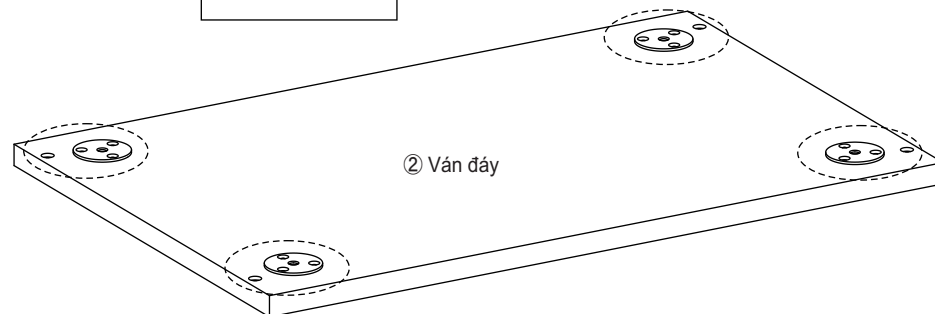
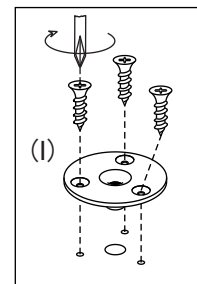

(I) Bát sắt chân tủ x 4
← 3 vít đi kèm

STEP 7

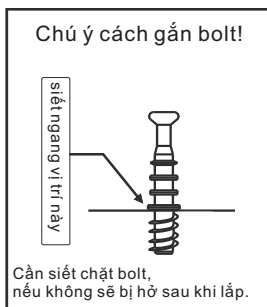
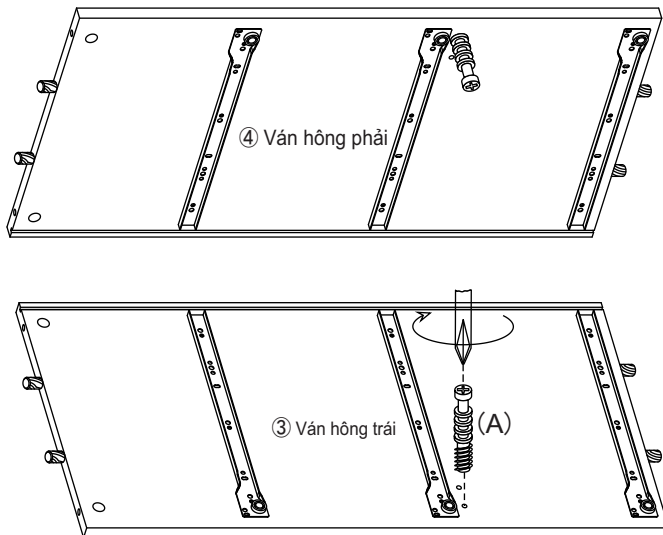

(A) Bolt x 2

STEP 8

※Bỏ keo vào lỗ chốt cửa.

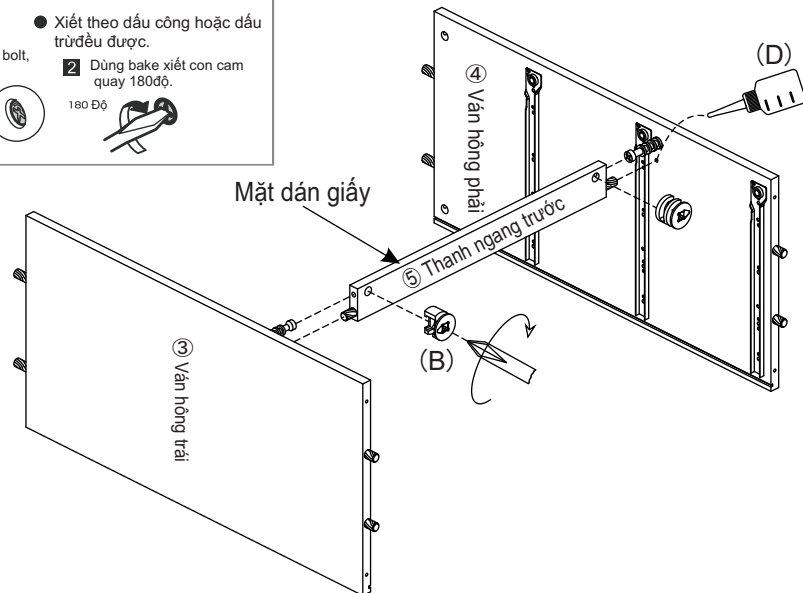
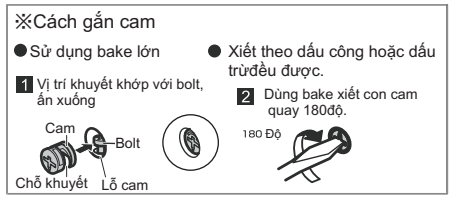

(B) Cam x 2

STEP 9

※Bỏ keo vào lỗ chốt cửa.

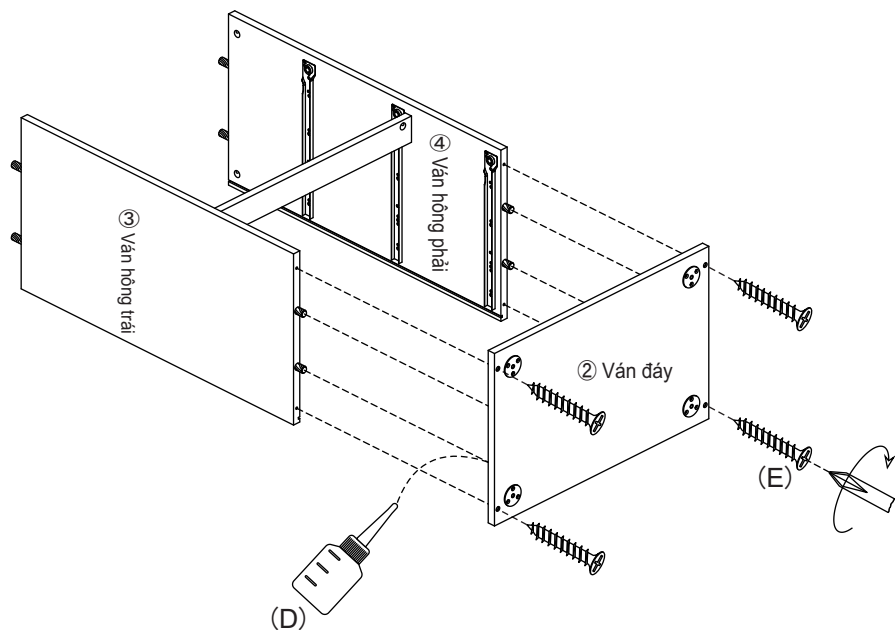

(E) Vít x 4

STEP 10

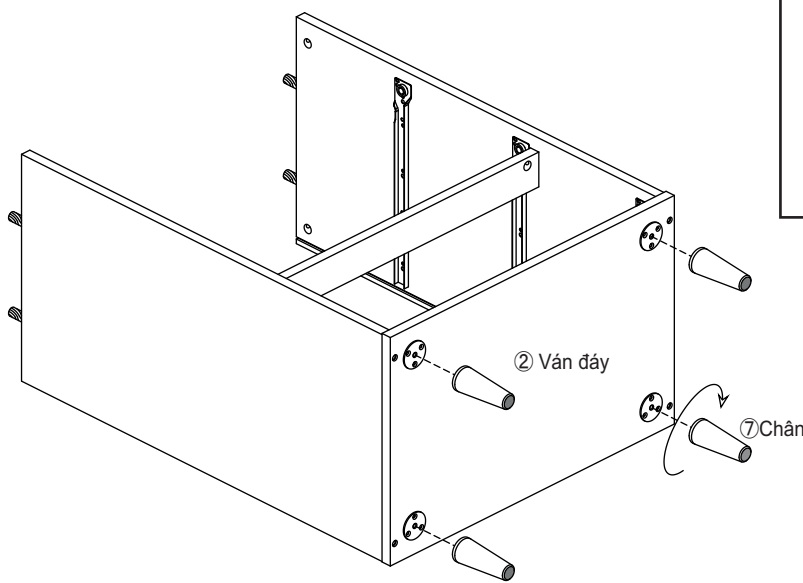

(J) Nhung dán x 4

STEP
11

※Bỏ keo vào lỗ chốt cửa.

※Cách gắn cam

● Sử dụng bẻ lớn

● Xiết theo dấu công hoặc dấu trừ đều được.

1 Vị trí khuyết khớp với bolt, ấn xuống

2 Dùng bẻ xiết con cam quay 180 độ.

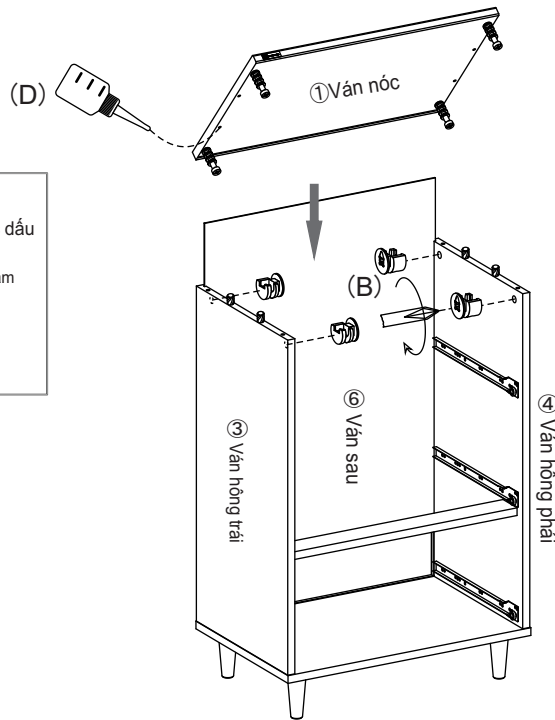

(B) Cam x 4

STEP
12

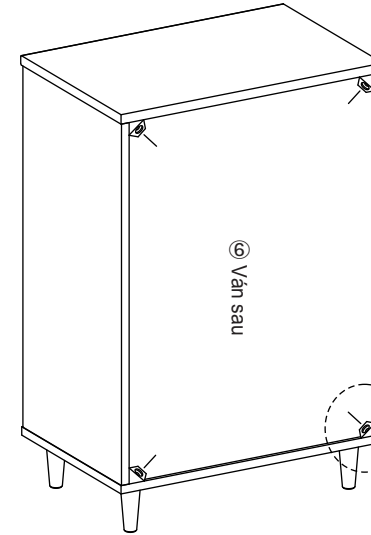

Vì lỗ vít không có sẵn, hãy bắt vít theo ý bạn muốn.

1. Lắp mạnh từ mặt vào góc của tấm ván sau, ghép phần sừng của bát nhựa vào rãnh của tấm ván sau đến khi nào không nhìn thấy.
2. Tiếp theo bắt vít mạnh đến khi nào cứng.

Chú ý : Nếu bắt vít gỗ quá mạnh có thể làm tròn vít và hư.

(F) Bát nhựa sau tủ x 4

(G) Vít bát nhựa sau tủ x 4

STEP
13

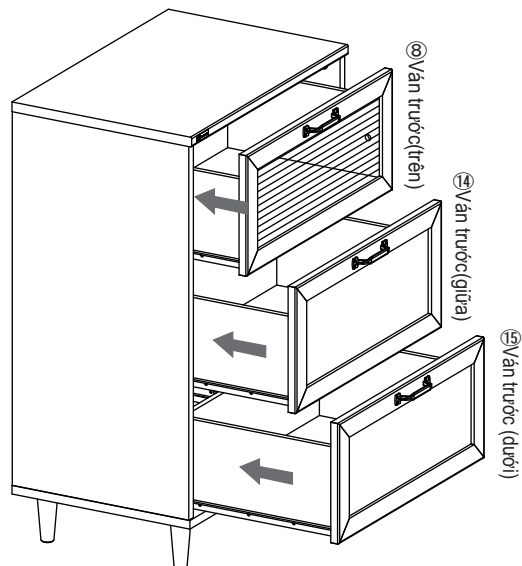

STEP
14

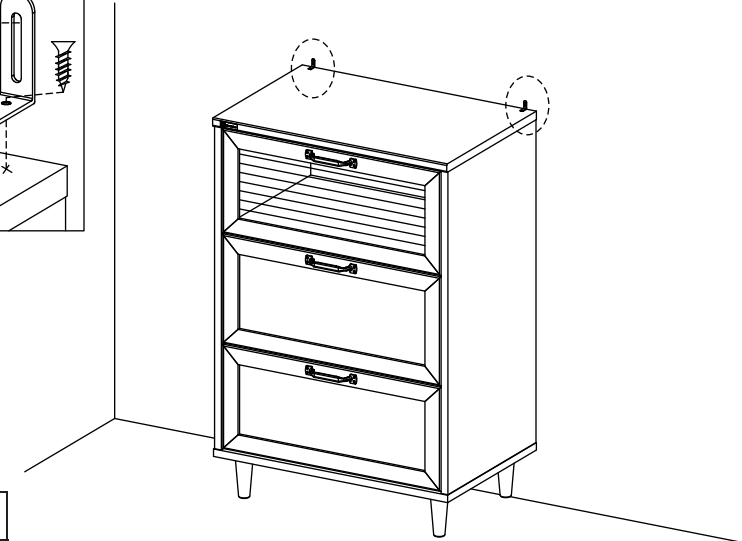
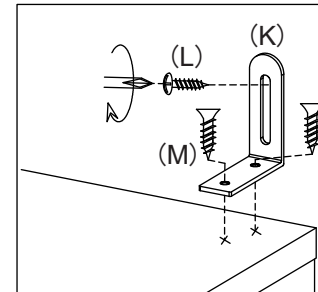

(K) Bát sắt x 2

(L) Vít bắt sắt (bắt tường) x 2

(M) Vít bắt sắt (bắt tủ) x 4