



TỦ TIVI BY48-100L

HƯỚNG DẪN LẮP RÁP SẢN PHẨM

170915KAI

Trước khi lắp ráp hãy
đọc kỹ các chú ý!

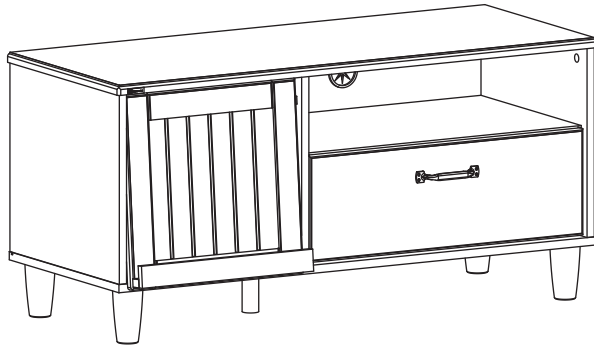

Cần từ 2 người trở lên
để lắp ráp.



Dụng cụ dùng để lắp ráp
(nếu có thể, dùng búa cao su)



Nếu dùng búa thì cần gõ lên
miếng gỗ đệm, tránh gõ trực tiếp
lên sản phẩm.

TEM CHẤT LƯỢNG SẢN PHẨM

- **Kích thước sản phẩm:** Dài x Rộng x Cao
800 400 1000 /mm
- **Chất liệu bề mặt:** Dán giấy
- **Chú ý sử dụng:**
 - Tránh đặt sản phẩm tiếp xúc với ánh nắng mặt trời, những nơi tỏa nhiệt và các dụng cụ phát nhiệt.
 - Nên sử dụng những chất tẩy rửa trung tính để lau chùi vết bẩn.
 - Tránh giẫm đạp lên sản phẩm.
 - Kiểm tra tình trạng lỏng ốc theo định kỳ (1~2 tháng một lần).
- **Chú ý đặt để:**
 - Tránh đặt sản phẩm ở nơi có độ ẩm cao.
 - Sản phẩm khi đặt trên chiếu và thảm dày sẽ có xu hướng nghiêng, để bảo đảm tính an toàn cần đặt ở vị trí bảo đảm trên mặt phẳng.
 - Tránh đặt sản phẩm ở những nơi có trực tiếp ánh sáng mặt trời vì sẽ có hiện tượng biến đổi hình dạng và màu sắc.
 - Tránh đặt ở những nơi có độ ẩm cao, khô vì sẽ xuất hiện vết nứt trên bề mặt sản phẩm.

Mọi thắc mắc về sản phẩm vui lòng liên hệ:



Sato Sangyo Vietnam co., Ltd
Lot D-8H-CN & Lot D-8G-CN
DE6 Street, My Phuoc 3 Industrial park, Ben Cat District, Binh Duong Province - Vietnam.
Điện thoại: (84) 274 3767600
Thời gian làm việc: 8:00 ~ 16:00 (trừ chủ Nhật, ngày lễ)

MADE IN VIETNAM

BẢNG KIỂM TRA

HÃY KIỂM TRA TOÀN BỘ PHỤ KIỆN Ở DƯỚI TRƯỚC KHI TIẾN HÀNH LẮP RÁP SẢN PHẨM!

(Chi tiết phụ kiện)

Hình phụ kiện	Tên	SL	Kiểm tra	Hình phụ kiện	Tên	SL	Kiểm tra
	(A) Bolt	12			(L) Tay nắm 2 vít đi kèm	1	
	(B) Con cam	10			(M) Miếng dán lỗ vít	3	
	(C) Con cam ngăn kéo	2			(N) Vít	10	
	(D) Miếng dán lỗ cam	2			(O) Chốt đỡ kệ	4	
	(E) Bát nhựa sau tủ	8			(P) Nhung dán	2	
	(F) Vít bát nhựa sau tủ	8			(Q) Vòng đệm	2	
	(G) Chai keo	1			(R) Bạc đạn nhựa	2	
	(H) Đầu lục giác	1			(S) Chốt xoay cửa 4 vít đi kèm	2	
	(I) Miếng đệm nhựa	2			(T) Vít thanh chữ L	3	
	(J) Nhung dán chân(nhỏ)	1			(U) Miếng cao su lỗ dây điện	2	
	(K) Nhung dán chân(to)	4			(V) Chốt gỗ	2	

(Chi tiết dùng cho tủ)

Tên	SL	Kiểm tra
① Ván nóc	1	
② Ván đáy	1	
③ Ván hông trái	1	
④ Ván hông phải	1	
⑤ Ván đứng	1	
⑥ Ván ngang	1	
⑦ Kệ di động	1	
⑧ Ván sau(nhỏ)	1	
⑨ Ván sau(to)	1	
⑩ Cửa	1	
⑪ Thanh chữ L	1	
⑫ Chân(to)	4	
⑬ Chân(nhỏ)	1	

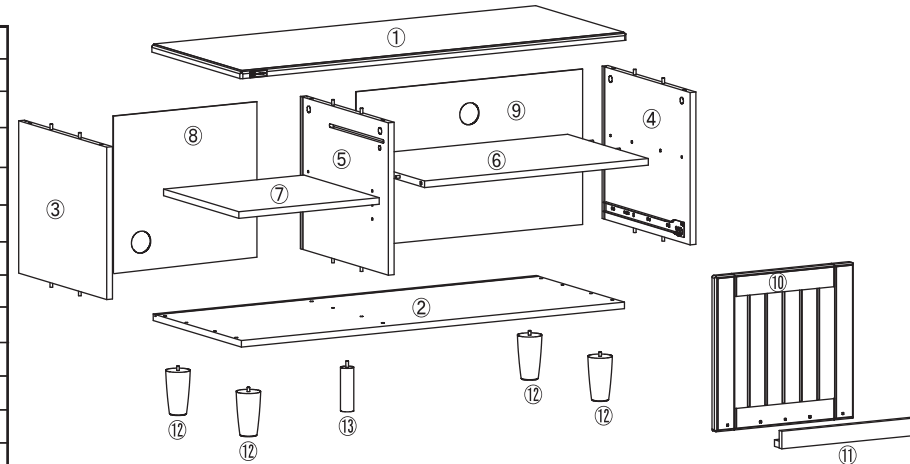

(Chi tiết dùng cho ngăn kéo)

Tên	SL	Kiểm tra
⑭ Ván trước	1	
⑮ Ván sau	1	
⑯ Ván hông trái	1	
⑰ Ván hông phải	1	
⑱ Ván đáy	1	
⑲ Thanh chịu lực	1	

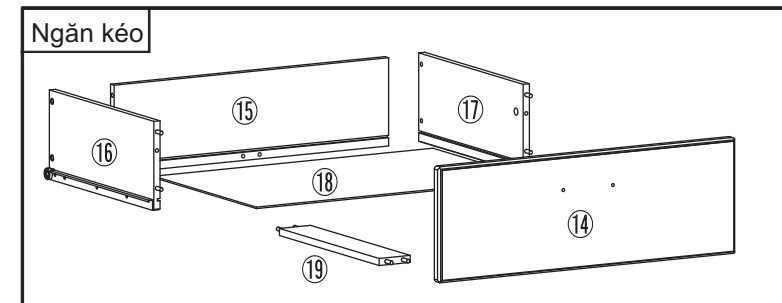

STEP 1

Chú ý cách gắn bolt!

siết ngang vị trí này

Cần siết chặt bolt, nếu không sẽ bị hờ sau khi lắp.

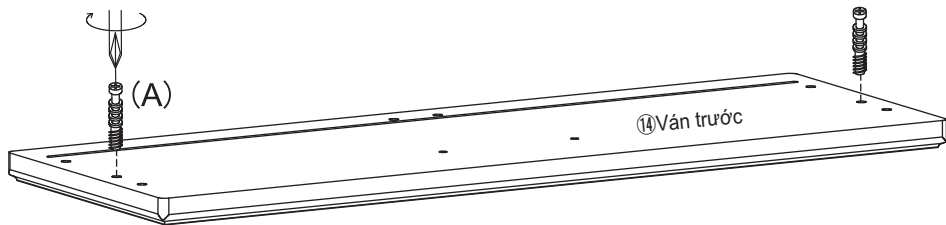

(A) Bolt x2

STEP 2

※Bỏ keo vào lỗ chốt gỗ.

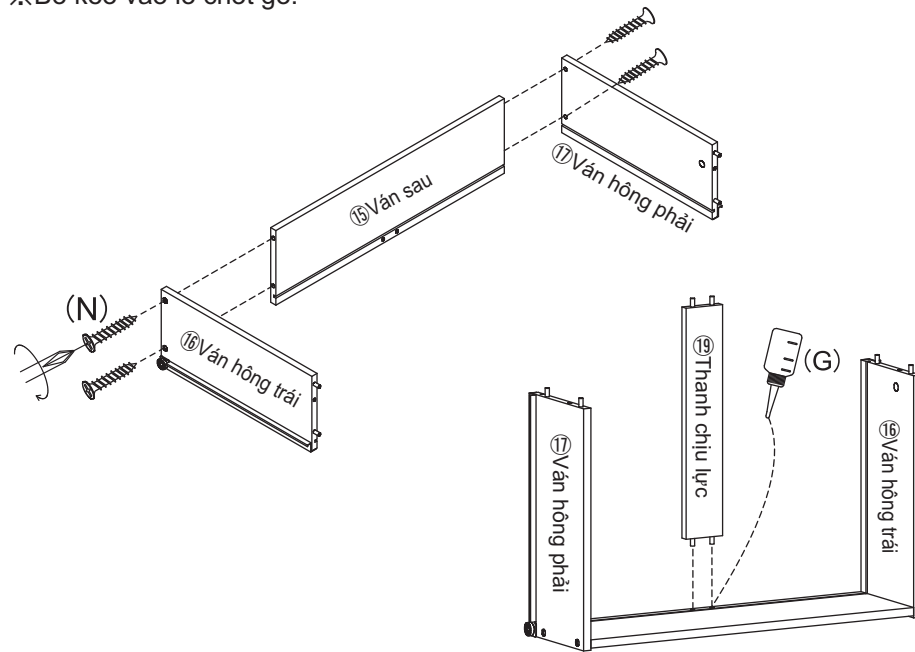

(N) Vit x4

STEP 3

※Bỏ keo vào lỗ chốt gỗ.

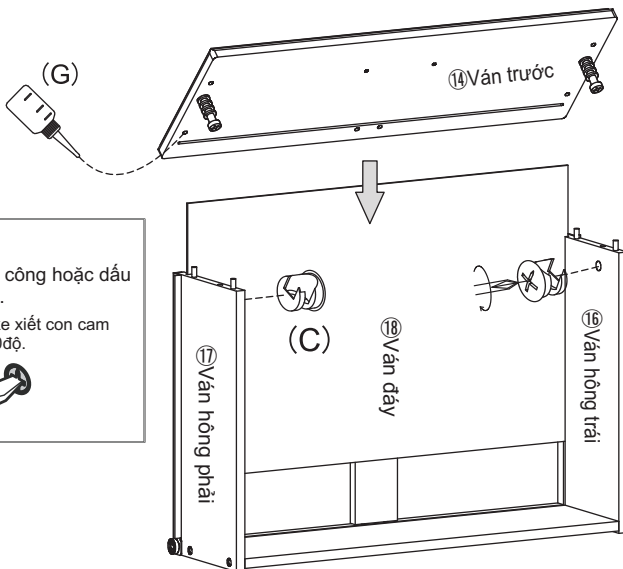

※Cách gắn cam

- Sử dụng bẻ lớn
- Xiết theo dấu công hoặc dấu trừ đều được.

1 Vị trí khuyết khớp với bolt, ấn xuống

2 Dùng bẻ xiết con cam quay 180 độ.

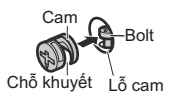

(C) Con cam ngăn kéo x2

STEP 4

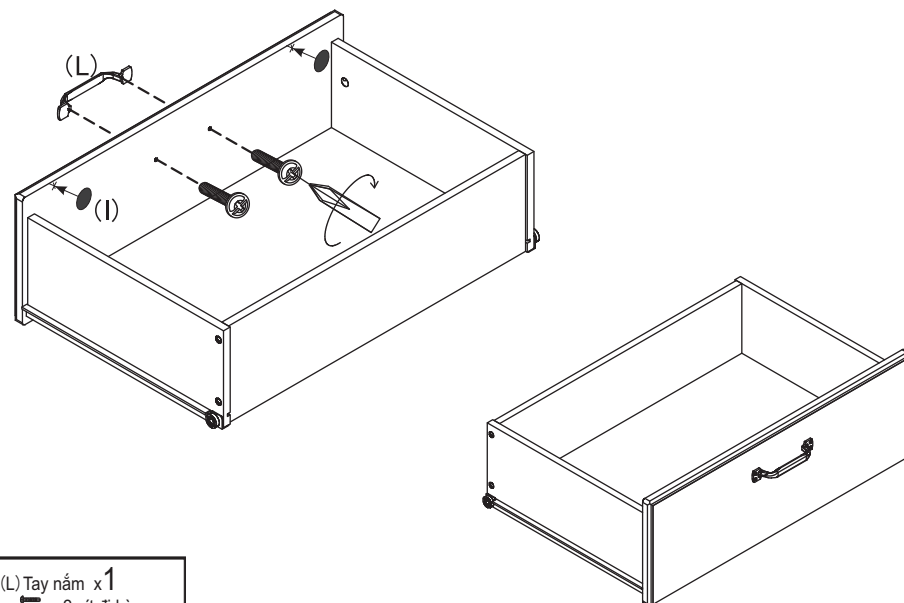

(L) Tay nắm x1
2 vít đi kèm

(I) Miếng đệm nhựa x2

STEP
5

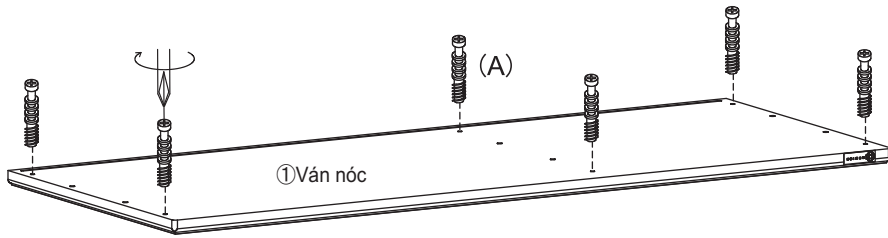

(A) Bolt x6

STEP
7

※Bỏ keo vào lỗ chốt gỗ.

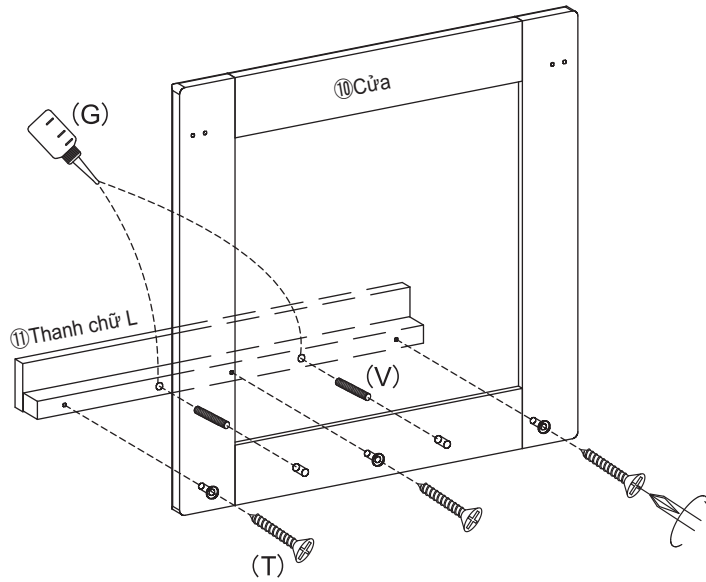

(T) Vít thanh chữ L x3 (V) Chốt gỗ x2

STEP
6

Chú ý cách gắn bolt!

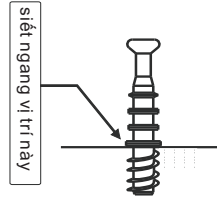

Cần siết chặt bolt, nếu không sẽ bị hở sau khi lắp.

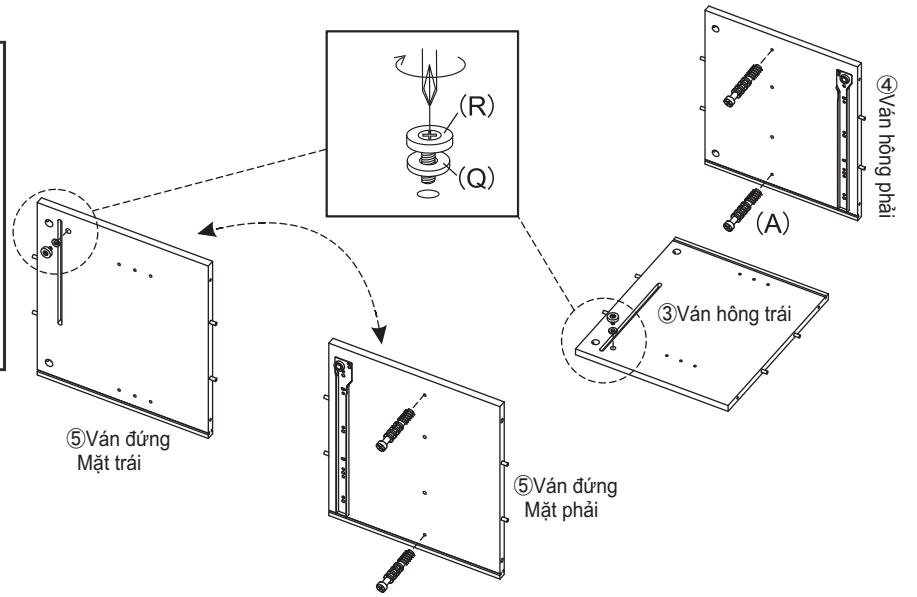

(Q) Vòng đệm x2

(R) Bạc đạn nhựa x2 (A) Bolt x4

STEP
8

※Bỏ keo vào lỗ chốt gỗ.

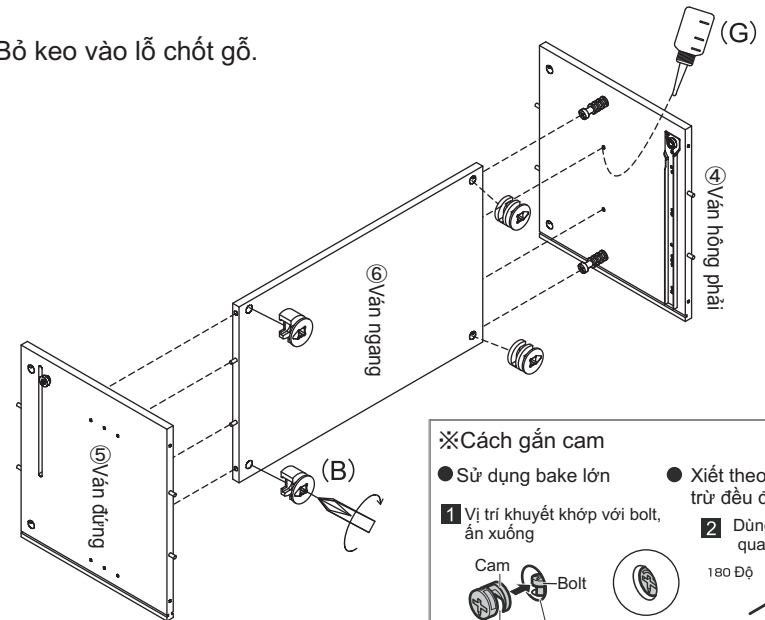

※Cách gắn cam

● Sử dụng bẻ lớn ● Xiết theo dấu công hoặc dấu trừ đều được.

1 Vị trí khuyết khớp với bolt, ấn xuống

2 Dùng bẻ xiết con cam quay 180 độ.



(B) Con cam x4

18.01.11 BY48-100L(3-6)

STEP
9

※Bỏ keo vào lỗ chốt gỗ.

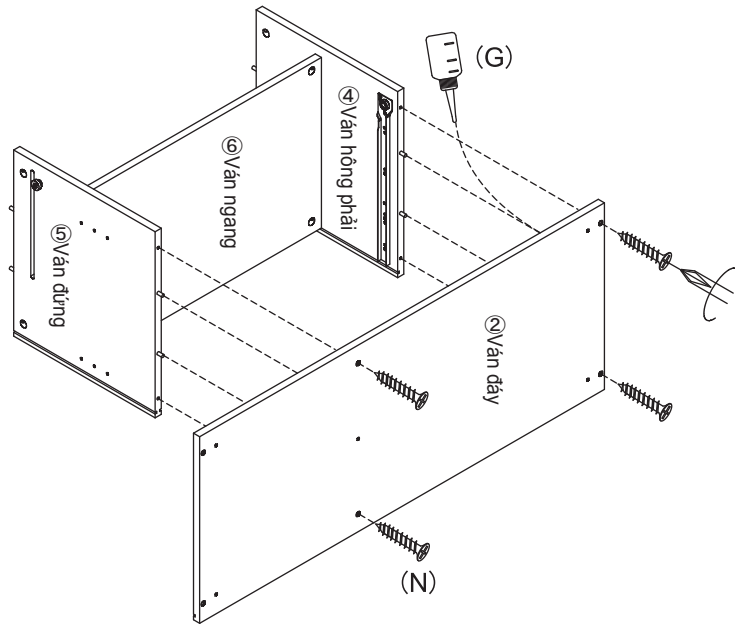

(N) Vít x4

STEP
10

※Bỏ keo vào lỗ chốt gỗ.

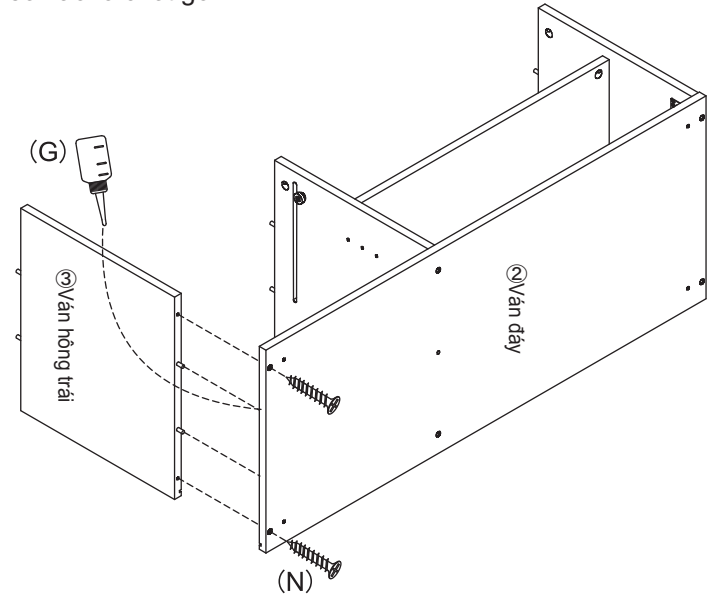

(N) Vít x2

STEP
11



Bỏ keo vào chân như hình ở trên.

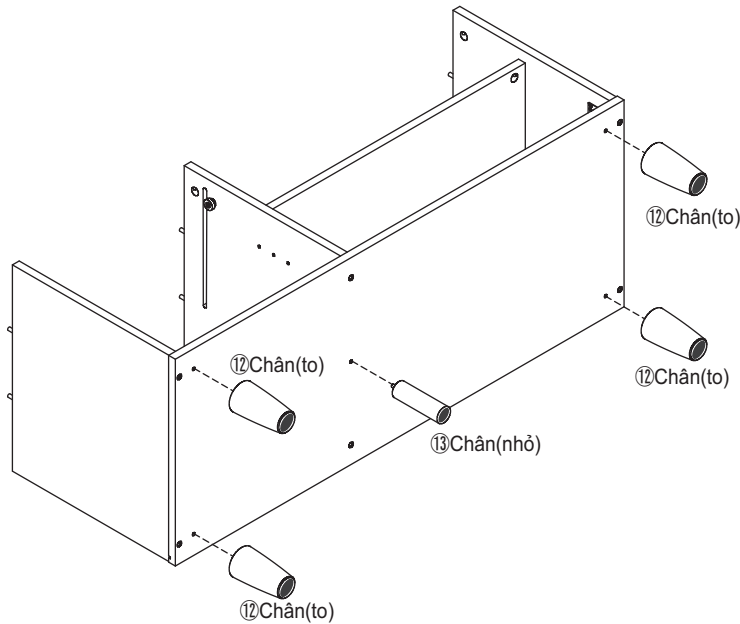
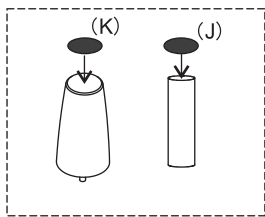

(J) Nhung dán chân (nhỏ) x1

(K) Nhung dán chân (to) x4

STEP
12

※Bỏ keo vào lỗ chốt gỗ.

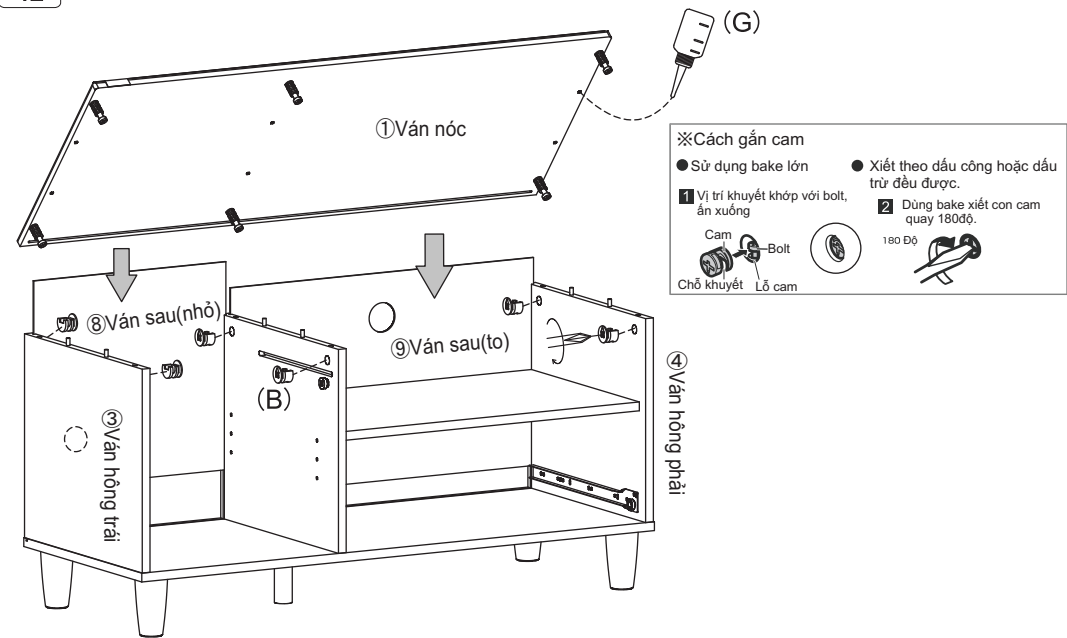

※Cách gắn cam

- Sử dụng bẻAKE lớn
- Xiết theo dấu công hoặc dấu trừ đều được.

- 1 Vị trí khuyết khớp với bolt, ấn xuống.
- 2 Dùng bẻAKE xiết con cam quay 180 độ.

Cam Bolt Chỗ khuyết Lỗ cam 180 Độ

(B) Con cam x6

STEP
13

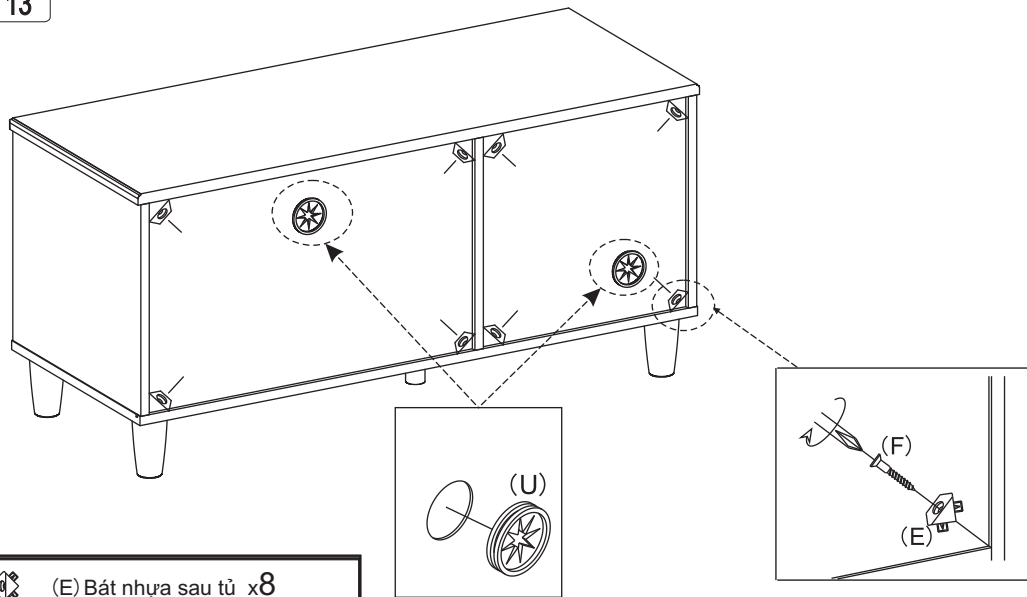

(E) Bát nhựa sau tủ x8

(F) Vít bát nhựa sau tủ x8

(U) Miếng cao su lỗ dây điện x2

STEP
14

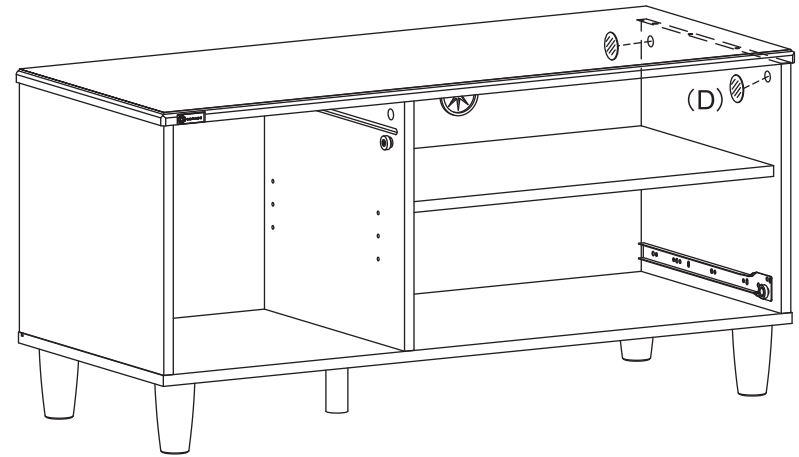

(D) Miếng dán lỗ cam x2

STEP
15

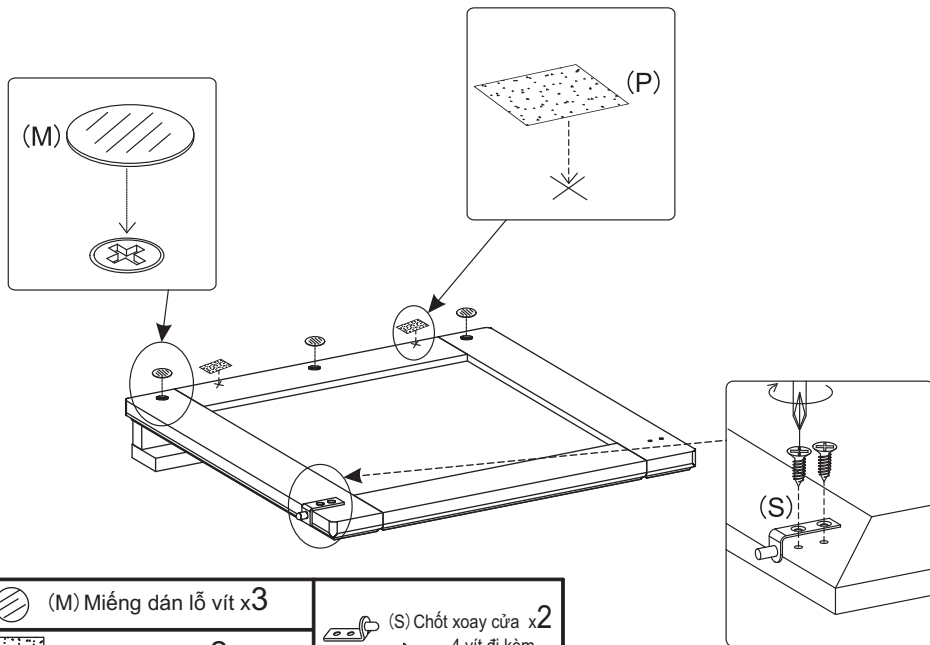

(M) Miếng dán lỗ vít x3

(P) Nhung dán x2

(S) Chốt xoay cửa x2
4 vít đi kèm

CÁCH GẮN CHỐT ĐỖ KỆ

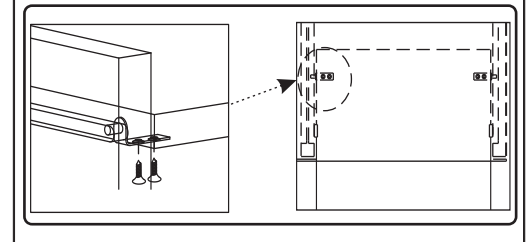
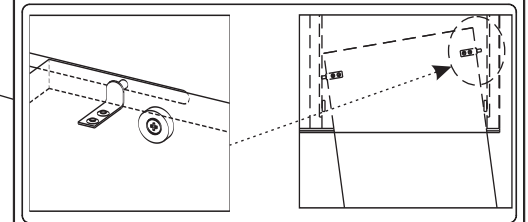

STEP
16

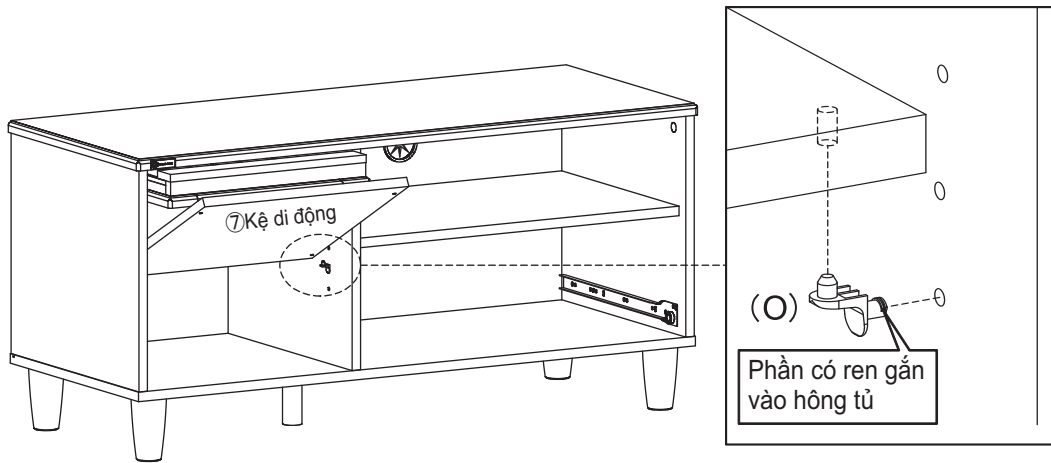

 (O) Chốt đỡ kệ x4

STEP
17

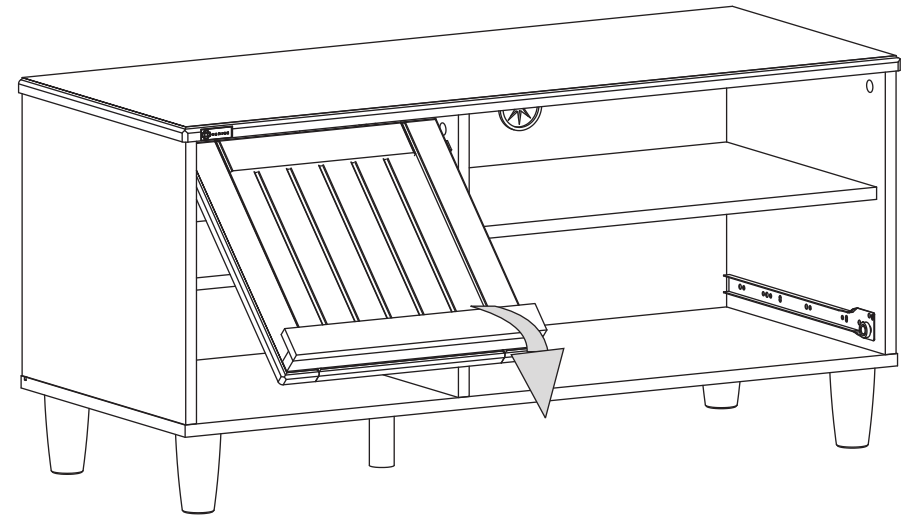

STEP
18

※Nếu bỏ vật nặng vào ngăn kéo có thể làm tủ bị đổ./

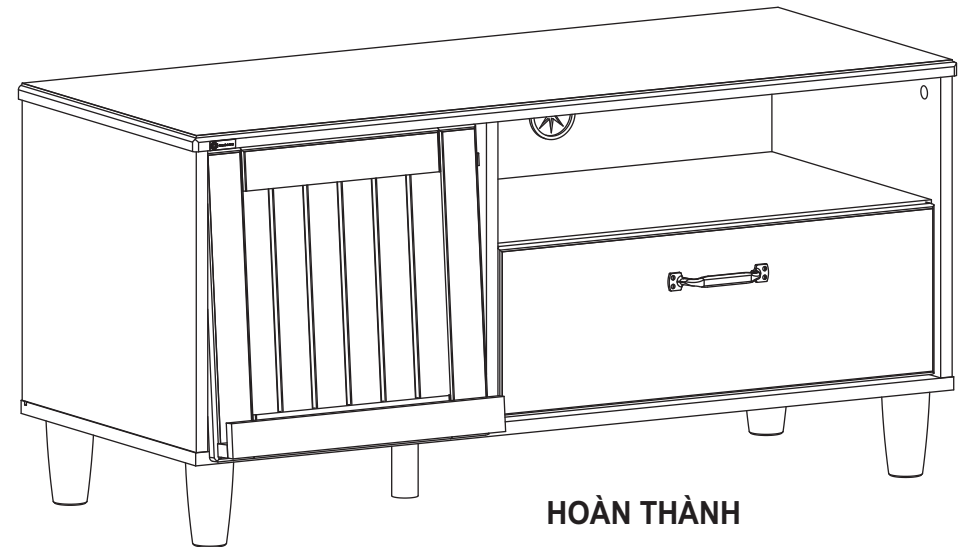
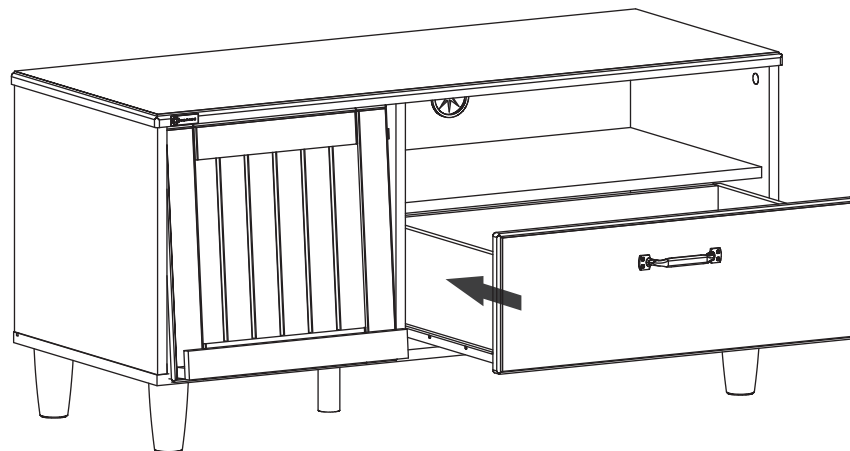

HOÀN THÀNH