

CÔNG TY TNHH NỘI THẤT 190

Địa chỉ: Km91st - QL5 Mới - Hùng Vương - Hồng Bàng - Hải Phòng

Điện thoại: 031 3589 180 - Fax: 031 3589 181.

TỦ SẮT 20 NGĂN

KI HIỆU TS-08

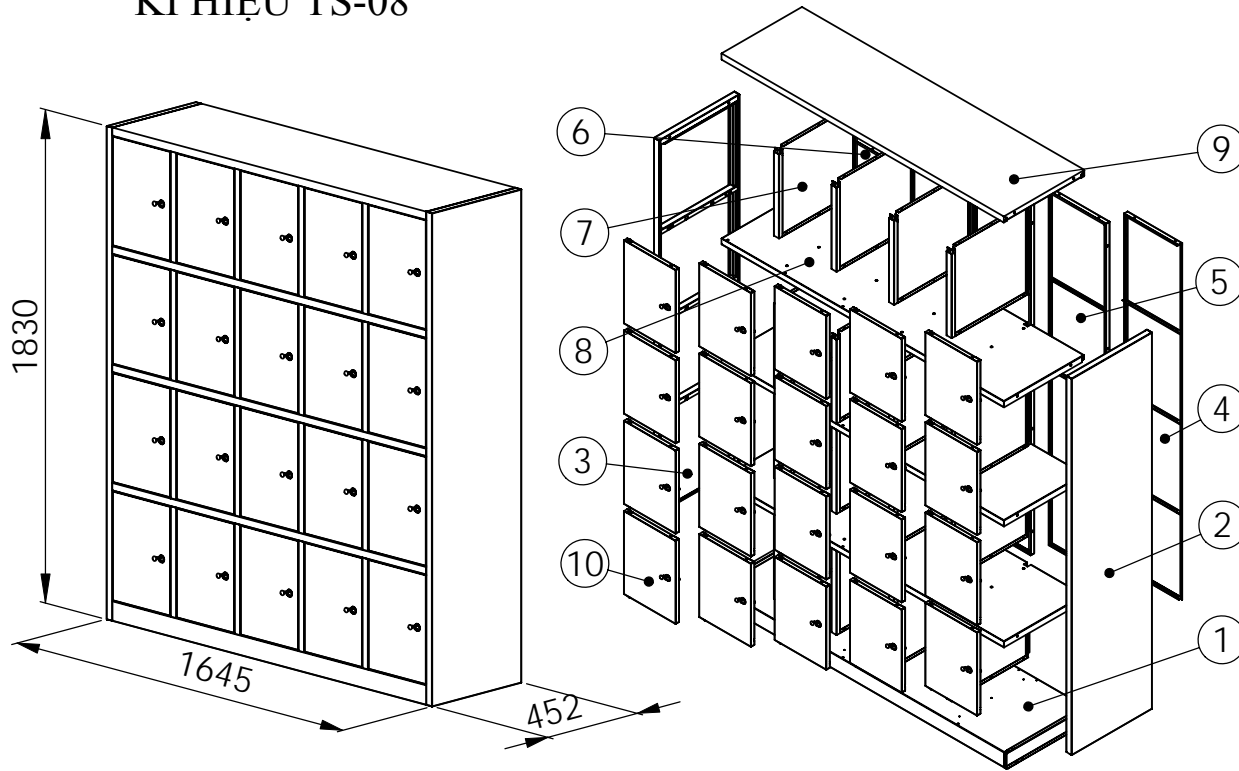

Tủ “ TS-08 ” có kích thước cơ bản 1830x1645x452. Tủ chia làm 12 ngăn. Mỗi ngăn được khoá bằng mỗi khoá riêng biệt

Bảng kê chi tiết tấm			
Stt	S.l	Tên gọi	Hình vẽ
1	1	Tấm đế	
2	1	Thành bên phải	
3	1	Thành bên trái	
4	1	Mặt sau phải	
5	3	Mặt sau giữa	
6	1	Mặt sau trái	
7	16	Ngăn giữa	
8	3	Ngăn chia	
9	1	Tấm Nóc	
10	20	Cửa tủ	

Bảng kê chi phụ kiện				Stt	S.l	Tên gọi	Hình vẽ
Stt	S.l	Tên gọi	Hình vẽ				
1	4	Đế nhựa		5	40	Giảm chấn	
2	20	Bản lề cố định		6	20	Khoá còng cong	
3	20	Bản lề lò xo		7	32	Vít bulông M6	
4	20	Tay nắm cửa		8	158	Vít M4	

Bước 1

Đặt chi tiết 1 lên nền phẳng. Lắp lần lượt 2 và chi tiết 3 theo hướng từ trên xuống (chiều mũi tên) . Chú ý chi tiết 2 là chi tiết có thêm phần chặn cánh cửa và được lắp ở phía bên phải theo hướng nhìn từ trước ra sau. Dùng 2 vít M4 mỗi phía nối các chi tiết, vị trí như hình vẽ

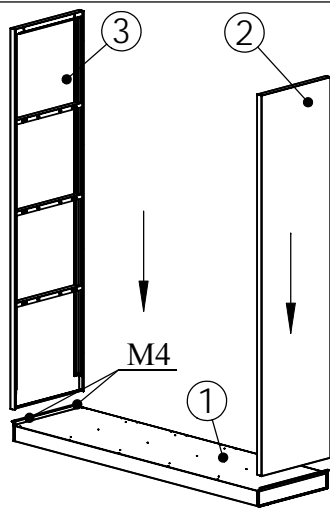

Bước 2

Lắp chi tiết 4,5&6 vào vị trí như hình vẽ dùng vít M4 cố định trước chi tiết 4&6 với các chi tiết 1,2 &3.Sau đó đẩy chi tiết 5 vào lựa cho các chi tiết này nằm trên cùng mặt phẳng. Dùng bulông M6 nối giữa các chi tiết 5,chi tiết 5 với 4 và 5 với 6. Sau đó dùng vít M4 nối chi tiết 5 với chi tiết 1

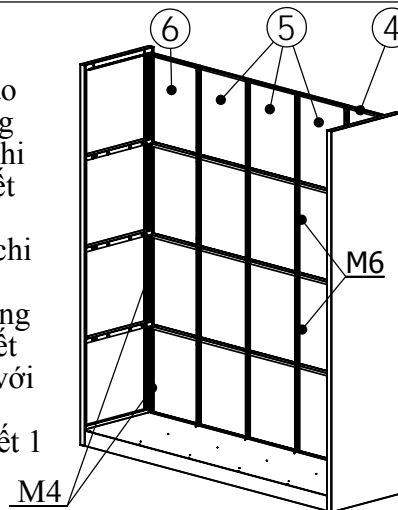

Bước 3

Lắp 4 chi tiết 7 vào vị trí như hình vẽ (đẩy chi tiết 7 từ ngoài vào trong) Sau đó dùng 5 vít M4 để định vị mỗi chi tiết 7 lên tủ. Chú ý chỉ vặn nhẹ vít M4. sau khi lắp xong tủ thì mới xiết chặt vít M4 ở bước này

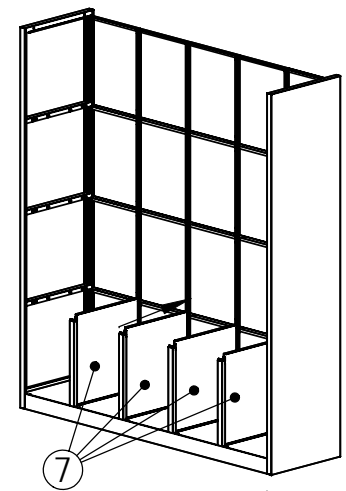

Bước 4

Lắp chi tiết 8 vào vị trí như hình vẽ, Đẩy chi tiết 8 từ ngoài vào trong sau đó từ trên xuống. Lựa cho cạnh của chi tiết 7 cắm vào lỗ trên chi tiết 8, Sau đó dùng vít M4 bắt chi tiết 7 và 8 ở cạnh trước.tiếp theo lần lượt bắt các vít M4 với các chi tiết ở mặt sau. Dùng bulông M6 bắt với 2 mặt bên của tủ

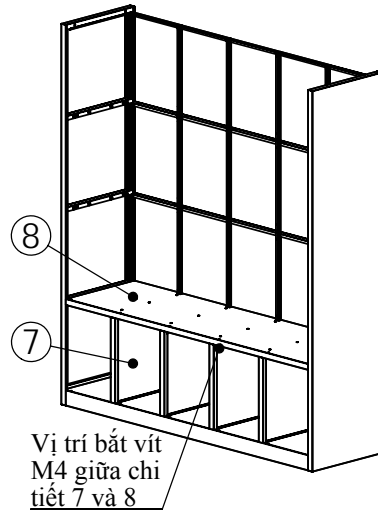

Bước 5

Tiếp tục lắp các chi tiết 7 như ở bước 3. Rồi lắp chi tiết 8 như ở bước 4. Thực hiện lần lượt như thế cho các tầng và ngăn còn lại ta được các ngăn tủ như hình vẽ

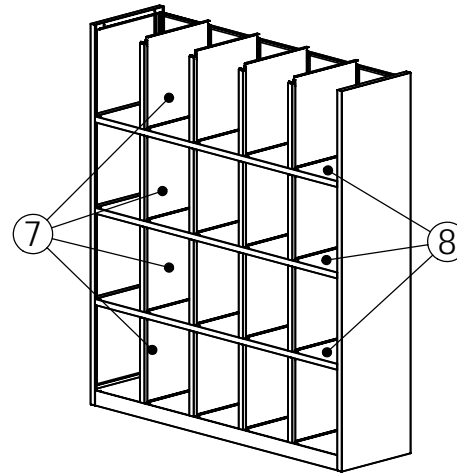

Bước 6

Lắp chi tiết 9 như hình vẽ, theo từ trên xuống. Lựa cho cạnh chi tiết 7 vào lỗ chi tiết 9. Dùng vít M4 bắt chi tiết 9 với chi tiết 7. Sau đó dùng 6 vít M4 cố định chi tiết 9 với chi tiết 4,5&6 Dùng 4 vít bulông M6 nối chi tiết 8 với chi tiết 2 và 3

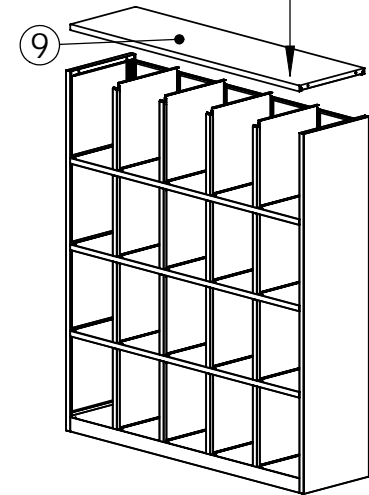

Bước 7

Lắp khóa và tay nắm vào cửa (chi tiết 10). Lắp khóa vặn chặt bulông, sau đó lắp thanh chốt vào khóa .Tiếp đến lắp tay nắm, đẩy tay nắm từ dưới lên. Dùng bulông M4 vặn chặt tay nắm . Cuối cùng lắp bản lề lò xo và bản lề cố định như hình vẽ. mỗi cửa lắp 1 bản lề cố định và 1 bản lề lò xo

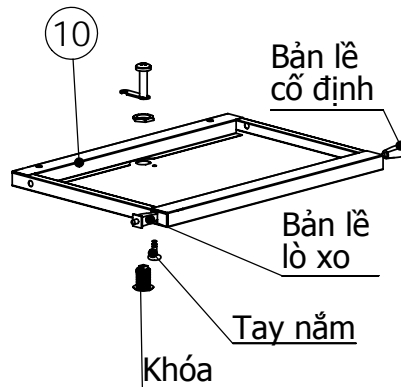

Bước 8

Lắp cửa (chi tiết 10) vào tủ như hình vẽ. Lựa cho bản lề cố định vào phía lỗ dưới sau đó ấn bản lề lò xo ở phía trên xuống và đẩy cửa vào sao cho chốt bản lề khớp vào lỗ phía trên. Lần lượt lắp như vậy cho cả 20 cửa tủ của 20 ngăn tủ

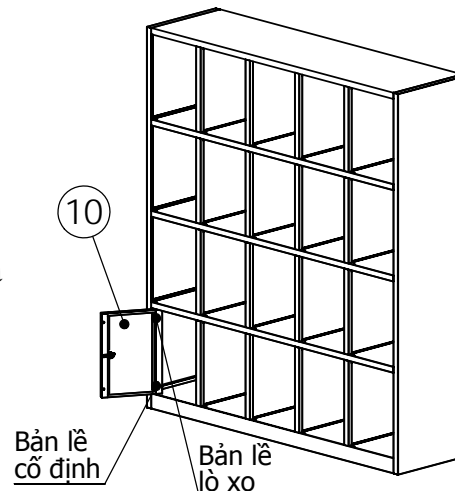

Bước 9

Sau khi lắp xong 20 cửa tủ, lần lượt đóng mở thử từng cửa 1 nếu cửa tủ nào còn bị kẹt thì nới lỏng vít ở chi tiết 7 và dịch các ngăn này sao cho cửa có thể đóng vào và mở ra được dễ dàng. Sau khi tắt cả các cửa đã đóng mở dễ dàng xiết chặt lại tất cả các vít và bulông

