



Công ty Cổ phần nội thất 190
Km89 -QL 5 - Hùng Vương - Hồng Bàng - HP

HƯỚNG DẪN LẮP RÁP GHẾ XOAY : GX - 304

TIỆN LỢI - TIN CẬY - THỜI TRANG

TÊN CHI TIẾT:

- 1 - Bánh xe = 5 chiếc
- 2 - Chân nhôm 350
- Piston D100
- 3 - Chân Mạ 350
- Piston D85
- 4 - Ống 2 đoạn = 1 bộ

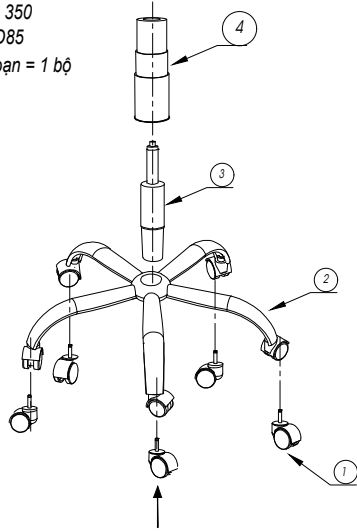

BƯỚC: 1

- 1 - Lắp 5 chiếc bánh xe vào chân ghế.
- 2 - Lắp Piston vào chân ghế.
- 3 - Lắp ống 2 đoạn vào Piston

Lưu ý: - Khi lắp Piston vào ghế, nhớ bỏ lớp đệm màu đỏ trên đầu của piston ra ngoài, thì Piston mới điều chỉnh hành trình lên và xuống được.
- Không được tháo bỏ nút màu trắng của piston.

1

TÊN CHI TIẾT:

- 5 - Tựa lưng ghế
- 6 - Ke lưng ghế (Đã bắt trực tiếp vào lưng ghế)
- 7 - Vít M8 x 16 = 3 chiếc
- 8 - Bát đỡ
- 9 - Vít M6 x 20 = 4 chiếc.
- 10 - Vít M6 x 25 = 6 chiếc.
- 11 - Nút vặn cụm loxo
- 12 - Đệm ngồi.
- 13 - Tay ghế = 2 chiếc.

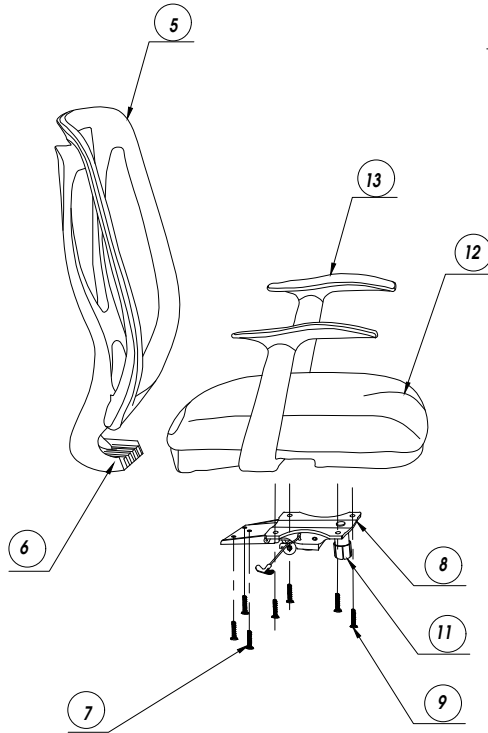

2

BƯỚC: 2

- 1 - Lắp cụm bát đỡ vào ke lưng của ghế bằng 03 vít M8 x 16.
- 2 - Lắp cụm bát đỡ đã bắt vào tựa lưng, vào đệm ngồi bằng 4 vít M6 x 20.
- 3 - Lắp tay vào đệm ngồi của ghế bằng 3 vít M6 x25/1 tay.

Lưu ý: - Khi lắp cụm bát đỡ, cụm lò xo bát nằm phía trước.

3

Phía sau ← → Phía trước

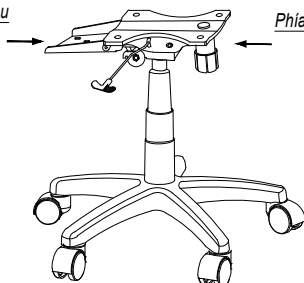

CỤM CHÂN GHẾ

