



CÔNG TY CỔ PHẦN NỘI THẤT 190

Địa chỉ: Km89 - QL5 Mới - Thôn Mỹ Tranh -
Xã Nam Sơn- Huyện An Dương- TP Hải Phòng
Điện thoại: 031 3589 180 - Fax: 031 3589 181.

HƯỚNG DẪN LẮP RÁP GHẾ QUỖ GX19

TIỆN LỢI - TIN CẬY - THỜI TRANG

STT	TÊN CHI TIẾT	ẢNH	SỐ LƯỢNG
1	Chân sao 350		1
2	Ga líp 85 và ống bao		1
3	Bánh xe		5
4	LƯNG GHẾ		1
5	TAY GHẾ		2
6	BẠC ĐỆM TAY		4
7	VÍT BẮT TAY M8 X 55		4
8	Cụm bát		1
9	Vít M6x18		4

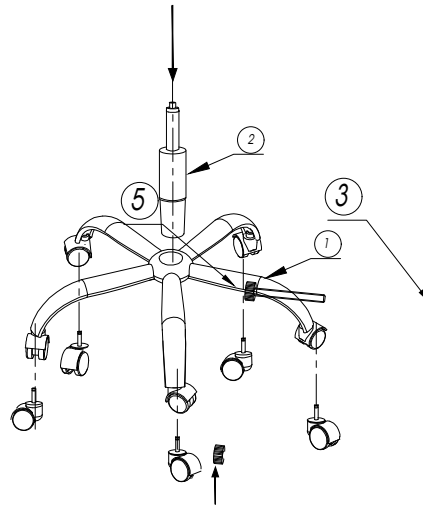

BƯỚC: 1

- 1 - Lắp 5 chiếc bánh xe vào chân sao.
- 2 - Lắp Pitston và ống bao vào chân sao.

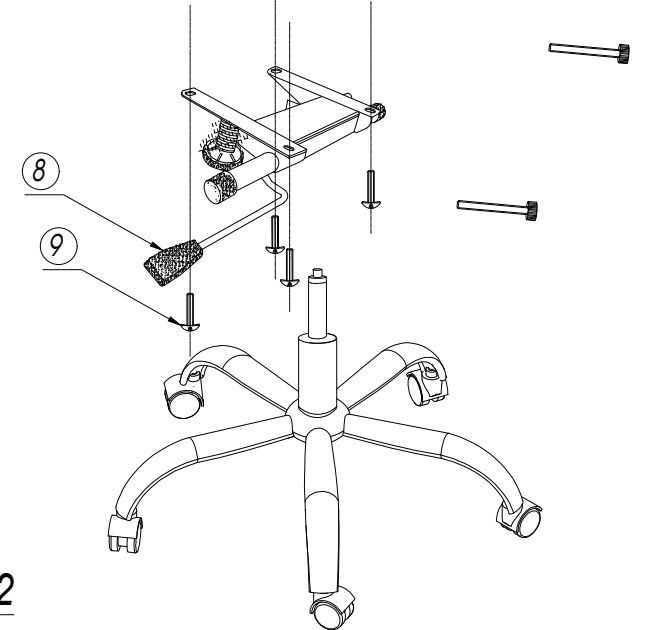
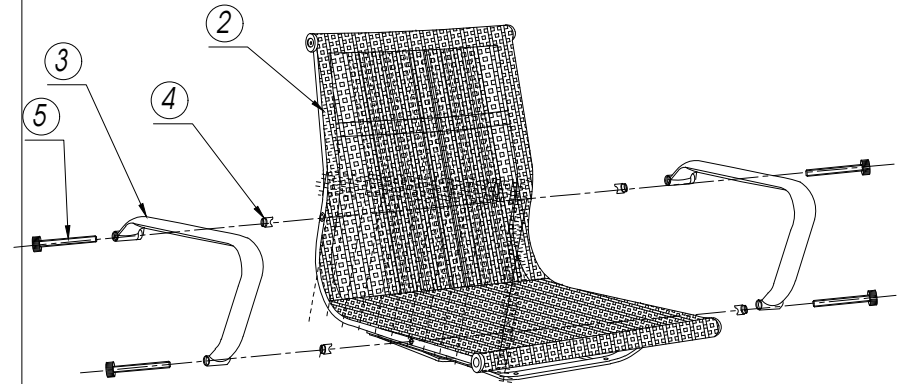

BƯỚC: 2

- 1 - Bắt vít ren M8 x 55 = 4 chiếc vào tay ghế thông qua 4 bạc.
- 2 - Bắt cụm bát đỡ vào phần đệm ngồi của ghế bằng vít M6 x 18 = 4 chiếc.

Lưu ý:

- Khi lắp Pitston vào ghế, nhớ bỏ lắp đậy màu đỏ trên đầu của pitston ra ngoài, thì Pitston mới điều chỉnh hành trình lên và xuống được.
- Không được tháo bỏ nút màu trắng của pits ton.