

TÊN CHI TIẾT:

1

- 1 - Bánh xe PA 01 = 5 chiếc
- 2 - Chân PP 325= 1 chiếc
- 3 - Pitston D100 = 1 chiếc
- 4 - Ống 3 đoạn = 1 bộ

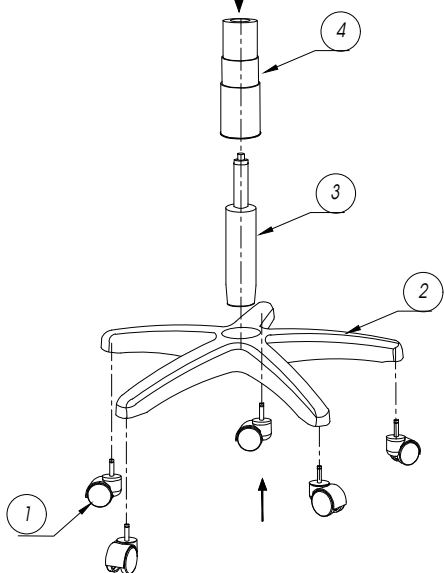

BƯỚC: 1

- 1 - Lắp 5 chiếc bánh xe vào chân ghế.
- 2 - Lắp Pitston vào chân ghế.
- 3 - Lắp ống 3 đoạn vào Pitston .

Lưu ý:

- Khi lắp Pitston vào ghế, nhớ bỏ nắp đậy màu đỏ trên đầu của pitston ra ngoài, thì Pitston mới điều chỉnh hành trình lên và xuống được.
- Không được tháo bỏ nút màu trắng của pits ton.

TÊN CHI TIẾT:

- 5 - Lưng ghế.
- 6 - Tay nhựa.
- 7- 4 Vít M6x35
- 8 - 4 Long đen 6 x13mm
- 9 - Bịt đầu nhựa

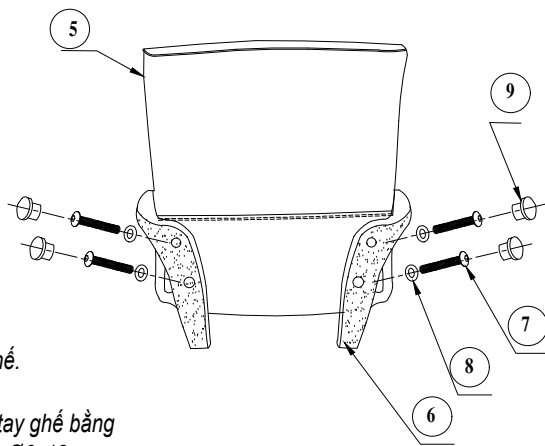

BƯỚC: 2

- BẮT Lưng ghế vào tay ghế.

- 1- Gá lồng lưng ghế vào tay ghế bằng 4 vít M6x35 và 4 long đen Ø6x13mm.
- 2- Sau khi gá được cả 4 vít rồi bắt chặt cả 4 vít và bịt nắp nhựa vào đầu mũ vít

2

TÊN CHI TIẾT:

- 10 - Lưng và tay ghế
- 11 - Mặt ngồi ghế
- 12- 4 Vít M6x35
- 13 - 4 Long đen 6 x16mm
- 14 - Cùm bát đỡ = 1 chiếc.
- 15 - Vít M6 x 18 = 4 chiếc

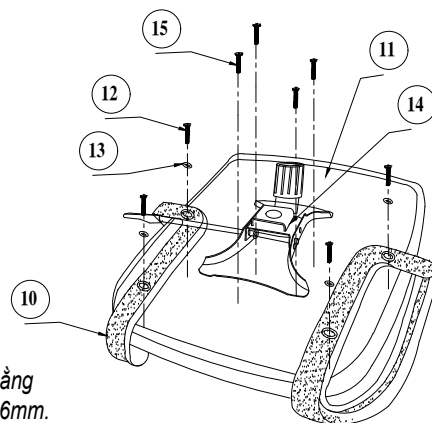

BƯỚC: 3

- 1 - Gá lồng Tay ghế vào mặt ngồi bằng 4 vít M6x35 và 4 long đen Ø6x16mm.
- 2- Sau khi gá được cả 4 vít rồi bắt chặt cả 4 vít.
- 3 - Gá lồng bát vào mặt ngồi bằng 4 vít M6 x 18.
- 4 - Bắt chặt cả 4 vít .

3

Lưu ý: - Khi lắp cùm bát đỡ, cùm lò xo bát nằm phía trước.

4

TÊN CHI TIẾT:

- 1 - Cùm Mặt ngồi.
- 2 - Cùm Chân ghế.

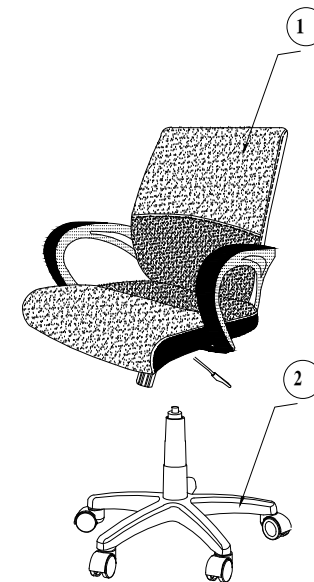

BƯỚC: 4

- 1 - Đặt cùm Mặt ngồi lên cùm chân đã lắp trước.
- 2 - Kiểm tra tất cả các bánh xe đã tiếp xúc với mặt đất chưa.
- 3 - Kiểm tra ngòai lên điều chỉnh cần gạt lên xuống ghế.
- 4 - Ghế có chức năng ngả thư giãn.

