

TÊN CHI TIẾT:

- 1 - Bánh xe = 5 chiếc
- 2 - Chân PP325= 1 chiếc
- 3 - Pitston D100 = 1 chiếc
- 4 - Ống 3 đoạn = 1 bộ

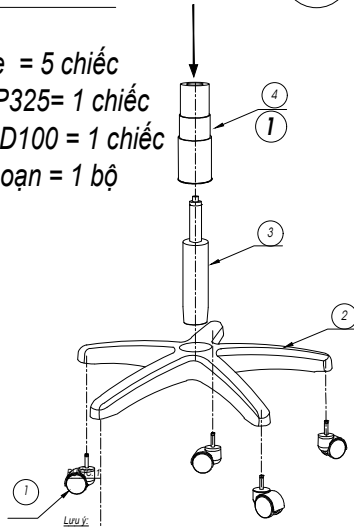

BƯỚC: 1

- 1 - Lắp 5 chiếc bánh xe vào chân ghế.
- 2 - Lắp Pitston vào chân ghế.
- 3 - Lắp ống 3 đoạn vào Pitston

Lưu ý:

TÊN CHI TIẾT:

- 5 - Cụm bát đỡ = 1 chiếc.
- 6 - Ốc M6 x 16 = 6 chiếc
- 7 - Đệm ghế = 1 chiếc

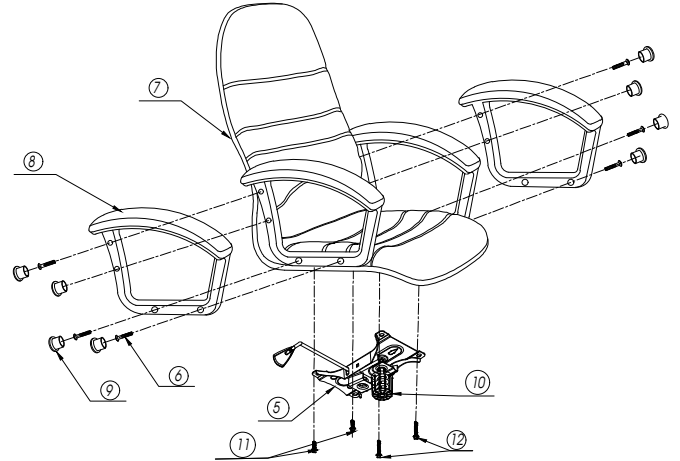

BƯỚC: 2

- 1 - Lắp cụm bát đỡ vào phần đệm ngồi của ghế bằng 02 vít M6 x 18 và 02 vít M6 x 25.
- 2 - Lắp 6 vít ren M6x16 vào tay ghế, sau đó vặn chặt vào đai ốc đã được hàn trên khung ghế.
- 4 - Lắp 8 nút bịt tay vào tay ghế.

Lưu ý:

- Khi lắp cụm bát đỡ, cụm lò xo (cụm gập gù) phải ở phía trước đầu đệm ngồi của ghế.

Phía sau

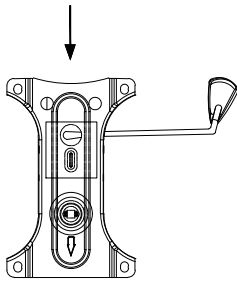

Phía trước

CỤM BÁT ĐỖ

Phía sau

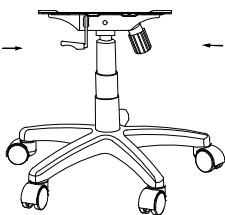

Phía trước

CỤM CHÂN GHẾ

Phía sau

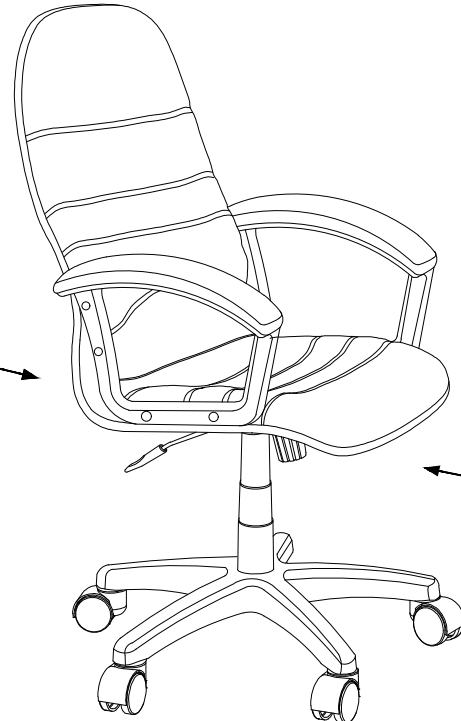

Phía trước

BƯỚC: 3

- 1 - Đặt ghế vào cụm chân ghế.
- 2 - Kiểm tra và siết chặt toàn bộ ốc lắp ghép của ghế.
- 3 - Ngồi thử và vặn điều chỉnh cụm lò xo cho phù hợp với người sử dụng

Lưu ý: