

**TÊN CHI TIẾT:**

- 1 - Bánh xe PA 01 = 5 chiếc
- 2 - Chân PP 280= 1 chiếc
- 3 - Pitston D120 = 1 chiếc
- 4 - Ống 3 đoạn = 1 bộ

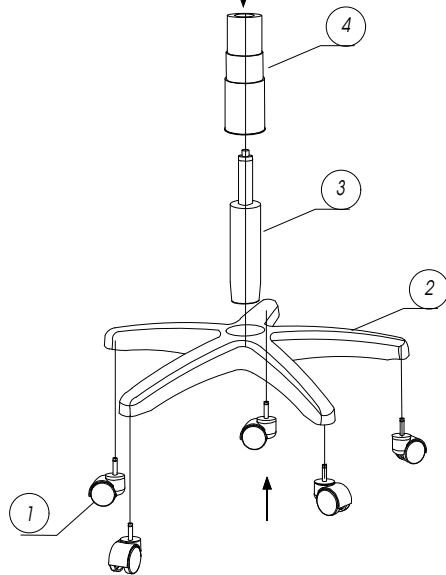

**BƯỚC: 1**

- 1 - Lắp 5 chiếc bánh xe vào chân ghế.
- 2 - Lắp Pitston vào chân ghế.
- 3 - Lắp ống 3 đoạn vào Pitston .

**Lưu ý:**

- Khi lắp Pitston vào ghế, nhớ bỏ lắp đậy màu đỏ trên đầu của pitston ra ngoài, thì Pitston mới điều chỉnh hành trình lên và xuống được.
- Không được tháo bỏ nút màu trắng của pits ton.

**TÊN CHI TIẾT:**

- 1 - Mặt nhựa.
- 2 - Bát sắt.
- 3- 4 Vít Ø 5x32

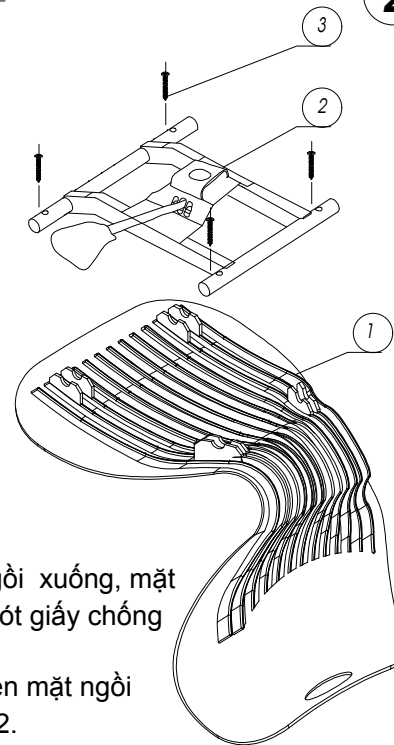

**BƯỚC 2:**

1. Đặt úp mặt ngồi xuống, mặt ngồi phải được lót giấy chống xước.
2. Bát chặt Bát lên mặt ngồi bằng 4 vít Ø5x32.

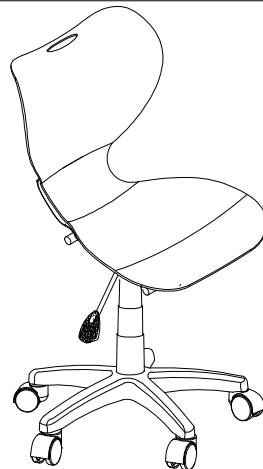

**3**

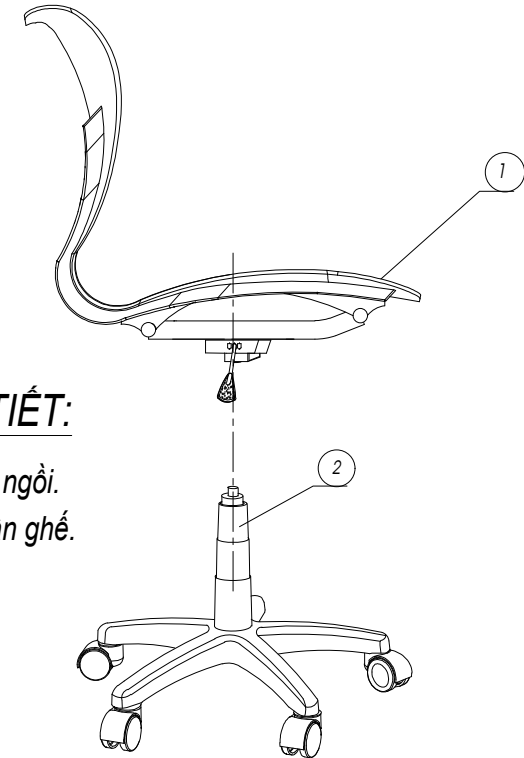

**TÊN CHI TIẾT:**

- 1 - Cụm Mặt ngồi.
- 2 - Cụm Chân ghế.

**BƯỚC: 3**

- 1 - Đặt cụm Mặt ngồi lên cụm chân đã lắp trước.
- 2 - Kiểm tra tất cả các bánh xe đã tiếp xúc với mặt đất chưa.
- 3 - Kiểm tra ngồi lên điều chỉnh cần gạt lên xuống ghế.