

TÊN CHI TIẾT:

- 1 - Bánh xe = 5 chiếc
- 2 - Chân mạ 325 = 1 chiếc
- 3 - Pitston D100 = 1 chiếc
- 4 - Ống 3 đoạn = 1 bộ

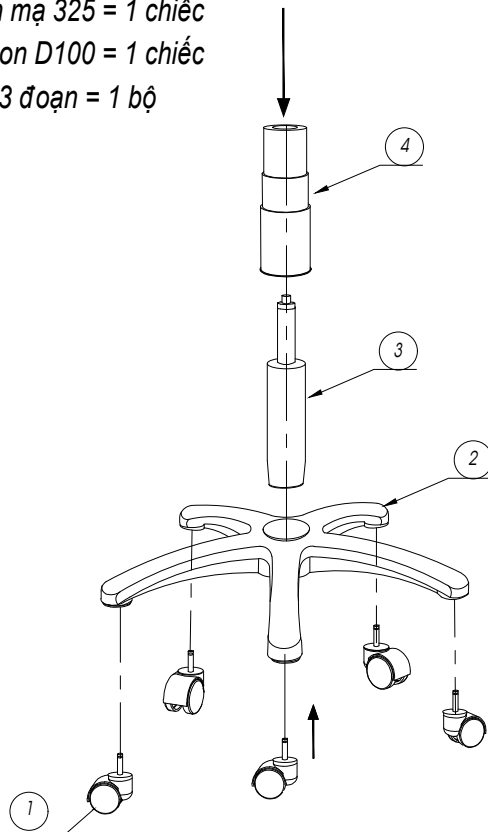

- BƯỚC: 1**
- 1 - Lắp 5 chiếc bánh xe vào chân ghế.
 - 2 - Lắp Pitston vào chân ghế.
 - 3 - Lắp ống 3 đoạn vào Pitston

LƯU Ý:

- Khi lắp Pitston vào ghế, nhớ bỏ lắp đậy màu đỏ trên đầu của pitston ra ngoài, thì Pitston mới điều chỉnh hành trình lên và xuống được.
- Không được tháo bỏ nút màu trắng của pits ton.

TÊN CHI TIẾT:

- 5- Vít M6 x 20 = 10 chiếc
- 6 - Cùm bát đỡ = 1 chiếc.
- 7 - Tay ghế = 1 đôi
- 8 - Tựa lưng ghế = 1 chiếc .
- 9 - Đệm ngồi = 1 chiếc

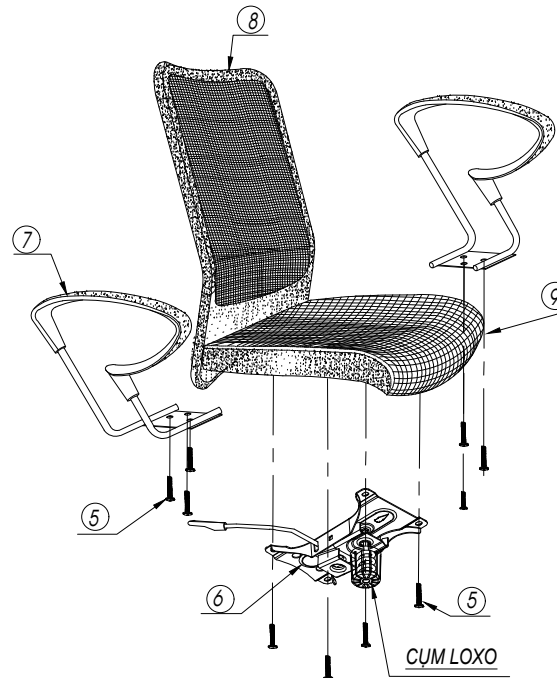

BƯỚC: 2

- 1 - Bắt vít ren M6 x 20 = 6 chiếc vào tay ghế.
- 2 - Bắt cùm bát đỡ vào phần đệm ngồi của ghế bằng vít M6 x 20 = 4 chiếc.

Lưu ý:

- Khi lắp cùm bát đỡ, cùm lò xo bắt bát nằm phía trước.

2

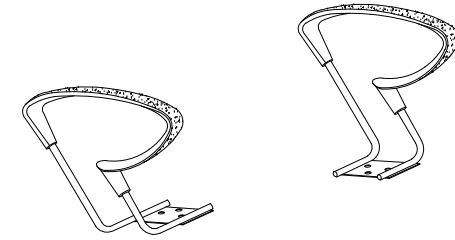

TAY GHẾ

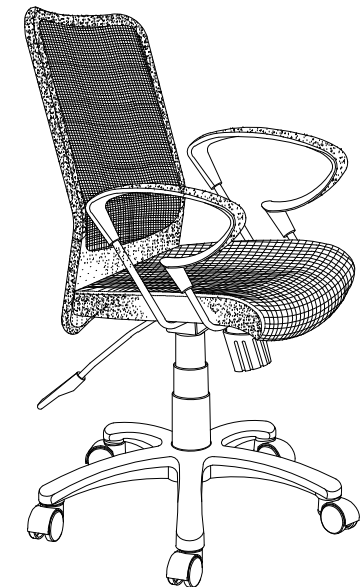

BƯỚC: 3

- 1 - Đặt ghế vào cụm chân ghế.
- 2 - Kiểm tra và siết chặt toàn bộ ốc lắp ghép của ghế.
- 3 - Ngồi thử và vận điều chỉnh cụm lò xo cho phù hợp với người sử dụng