

1

TÊN CHI TIẾT:

- 1 - Bánh xe MX03 = 5 chiếc
- 2 - Chân PP 280= 1 chiếc
- 3 - Pitston D120 = 1 chiếc
- 4 - Ống 3 đoạn = 1 bộ

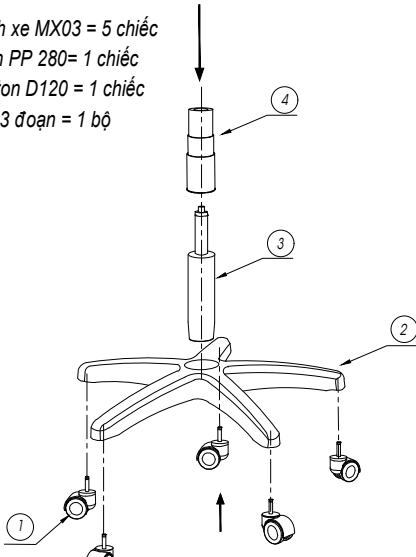

- BƯỚC 1**
- 1 - Lắp 5 chiếc bánh xe vào chân ghế.
 - 2 - Lắp Pitston vào chân ghế.
 - 3 - Lắp ống 3 đoạn vào Pitston

Lưu ý: - Khi lắp Pitston vào ghế, nhớ bỏ lắp đầy màu đỏ trên đầu của pitston ra ngoài, thì Pitston mới điều chỉnh hành trình lên và xuống được.
- Không được tháo bỏ nút màu trắng của pits ton.

2

TÊN CHI TIẾT:

- 5 - Tựa lưng
- 6 - Cán lưng tựa
- 7 - M6 x 18 = 4 chiếc
- 8 - Ốp nhựa che cán lưng phía ngoài
- 9 - Ốp nhựa che phía trong cán lưng

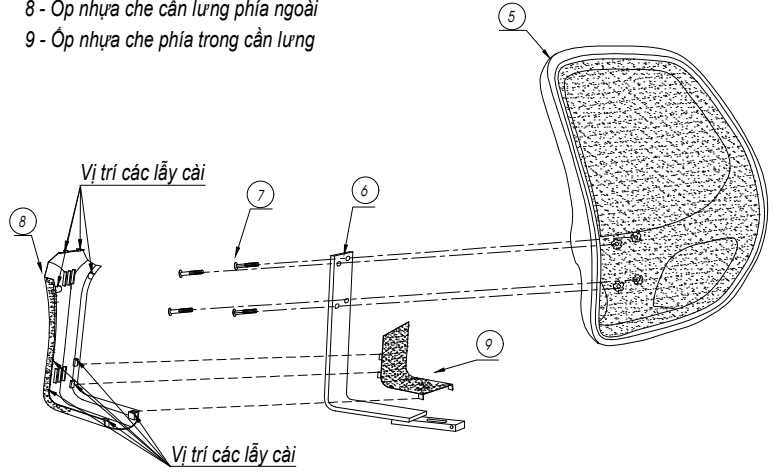

BƯỚC 2

- 1 - Lắp cán lưng vào tựa ghế bằng 04 vít M6 x 18.
- 2 - Lắp ốp nhựa che cán lưng phía ngoài vào khung tựa bằng các lẫy cài.
- 3 - Lắp ốp nhựa che phía trong cán lưng bằng lẫy cài.

Lưu ý: - Khi lắp ốp nhựa che đầu cán lưng, phải lựa cho các lẫy cài vào với nhau.
- Tránh làm gãy lẫy cài.

3

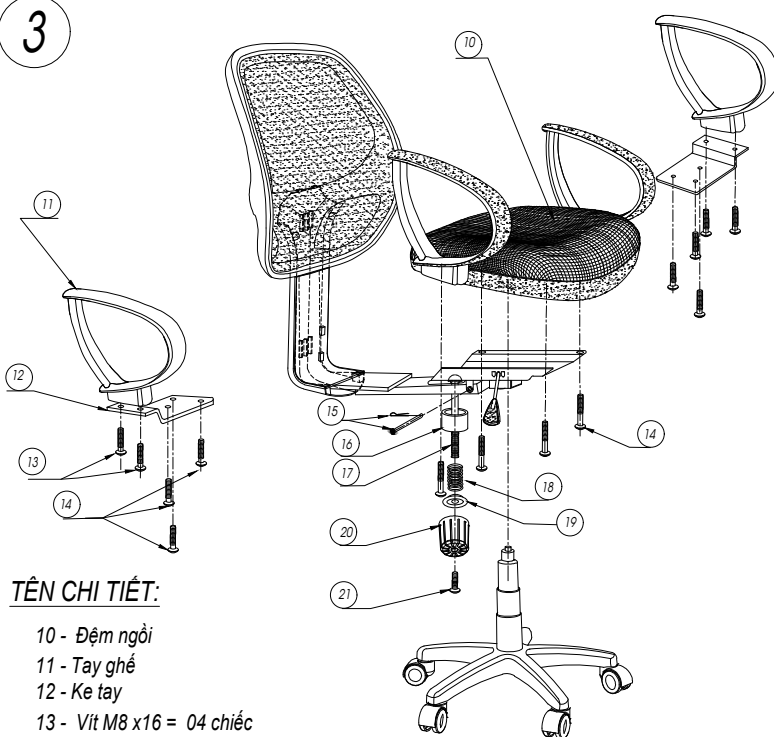

TÊN CHI TIẾT:

- 10 - Đệm ngồi
- 11 - Tay ghế
- 12 - Ke tay
- 13 - Vít M8 x16 = 04 chiếc
- 14 - M6 x 18 = 10 chiếc
- 15 - Chốt hãm cán lưng + ghim cài.
- 16 - Chụp che lò xo
- 17 - Ốc hãm cụm lò xo M10 x 118
- 18 - Lò xo
- 19 - Long đen
- 20 - Nút vận
- 21 - Vít hãm M6 x 12

BƯỚC 3

- 1 - Thực hiện các bước lắp cán lưng vào bát đỡ, lắp cụm lò xo gập gù theo hướng dẫn trên
- 2 - Lắp ke tay vào tay ghế bằng vít ren M8 x 16.
- 3 - Lắp ke tay vào đệm ngồi bằng vít ren M6 x 18.
- 4 - Bật bát đỡ vào đệm ngồi bằng 04 vít ren M6 x 18.
- 5 - Đặt cụm ghế đã lắp xong vào cụm chân ghế.
- 6 - Ngồi thử và vận điều chỉnh cụm lò xo cho phù hợp với người sử dụng.

CÁC BƯỚC THỰC HIỆN

