

TÊN CHI TIẾT:

- 1 - Bánh xe MX03 = 5 chiếc
- 2 - Chân PP 280= 1 chiếc
- 3 - Pitston D120 = 1 chiếc
- 4 - Ống 3 đoạn = 1 bộ

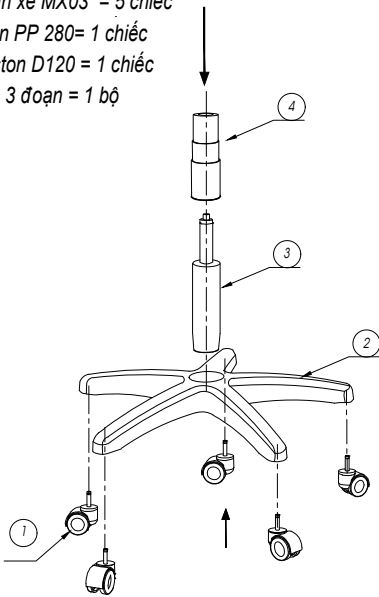

- BƯỚC: 1**
- 1 - Lắp 5 chiếc bánh xe vào chân ghế.
 - 2 - Lắp Pitston vào chân ghế.
 - 3 - Lắp ống 3 đoạn vào Pitston

Lưu ý: - Khi lắp Pitston vào ghế, nhớ bỏ lắp đậy màu đỏ trên đầu của pitston ra ngoài, thì Pitston mới điều chỉnh hành trình lên và xuống được.
- Không được tháo bỏ nút màu trắng của pitston.

TÊN CHI TIẾT:

- 5 - Tựa lưng
- 6 - Cản lưng tựa
- 7 - M6 x 20 = 4 chiếc
- 8 - Ốp nhựa che cản lưng = 01 chiếc.

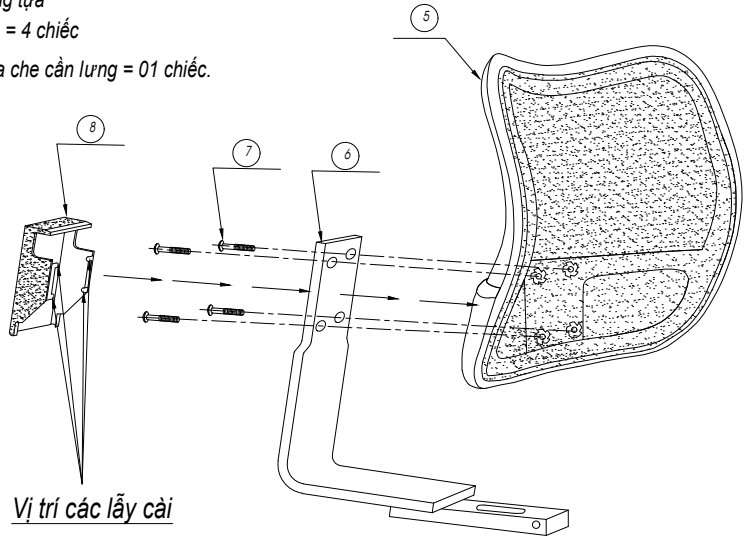

Vị trí các lẫy cài

BƯỚC: 2

- 1 - Lắp cản lưng vào tựa ghế bằng 04 vít M6 x 20.
- 2 - Lắp ốp nhựa che cản lưng

Lưu ý: - Khi lắp ốp nhựa che đầu cản lưng, phải lựa cho các lẫy cài ôm vào phía trong của tựa lưng.
- Tránh làm gãy lẫy cài.

3

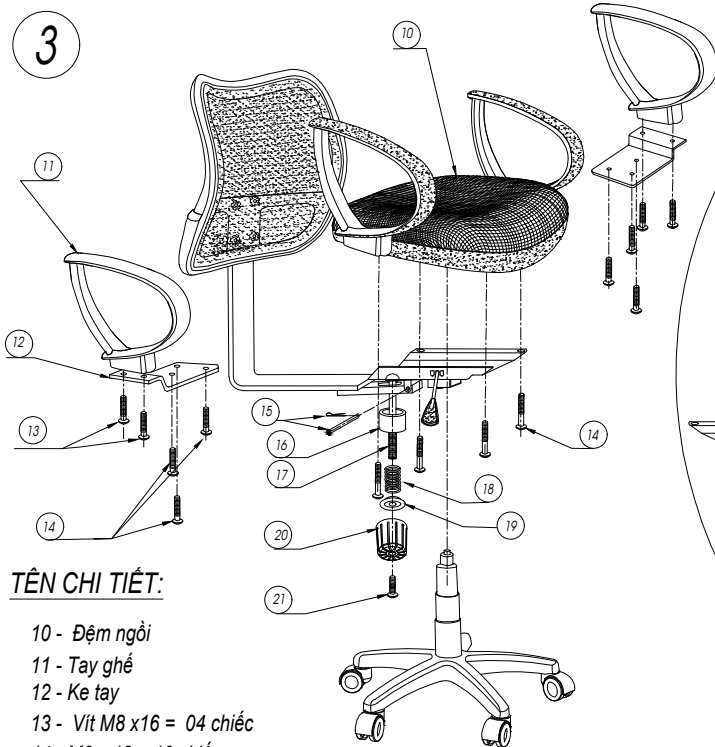

TÊN CHI TIẾT:

- 10 - Đệm ngồi
- 11 - Tay ghế
- 12 - Ke tay
- 13 - Vít M8 x16 = 04 chiếc
- 14 - M6 x 18 = 10 chiếc
- 15 - Chốt hãm cản lưng + ghim cài.
- 16 - Chụp che lò xo
- 17 - Ốc hãm cụm lò xo M10 x 118
- 18 - Lò xo
- 19 - Long đen
- 20 - Nút vận
- 21 - Vít hãm M6 x 12

BƯỚC: 3

- 1 - Thực hiện các bước lắp cản lưng vào bát đỡ, lắp cụm lò xo gập gù theo hướng dẫn trên
- 2 - Bật bát đỡ vào đệm ngồi bằng 04 vít ren M6 x 16.
- 3 - Đặt cụm ghế đã lắp xong vào cụm chân ghế.
- 4 - Ngồi thử và vận điều chỉnh cụm lò xo cho phù hợp với người sử dụng.

CÁC BƯỚC THỰC HIỆN

Cài chốt cản lưng vào bát

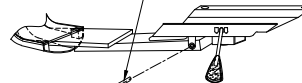

Cài ghim vào chốt cài

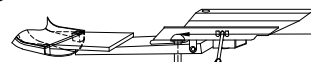
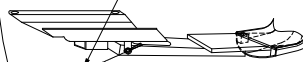

Chốt M10 x 118

Chụp nhựa che lò xo

Lò xo

Long đen sắt

Nút vận

Vít hãm M6 x 12

