

TÊN CHI TIẾT:

- 1- Bánh xe = 5 chiếc
- 2- Chân PP 280= 1 chiếc
- 3- Pitston D120 = 1 chiếc
- 4- Ống 3 đoạn = 1 bộ

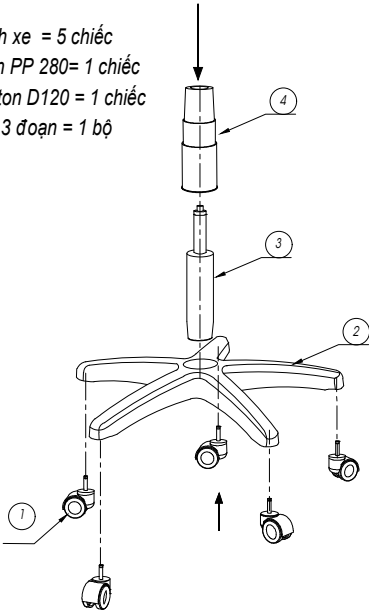

BƯỚC: 1

- 1 - Lắp 5 chiếc bánh xe vào chân ghế.
- 2 - Lắp Pitston vào chân ghế.
- 3 - Lắp ống 3 đoạn vào Pitston

LƯU Ý: - Khi lắp Pitston vào ghế, nhờ bộ lắp đậy màu đỏ trên đầu của pitston ra ngoài, thì Pitston mới điều chỉnh hành trình lên và xuống được.
- Không được tháo bỏ núm màu trắng của pitston.

TÊN CHI TIẾT:

- 5- Tựa lưng
- 6- Ốp nhựa đầu cần lưng
- 7- Ốp nhựa che cần lưng
- 8- Vít M6 x 20
- 9- Cần lưng
- 10- Ống bao cần lưng

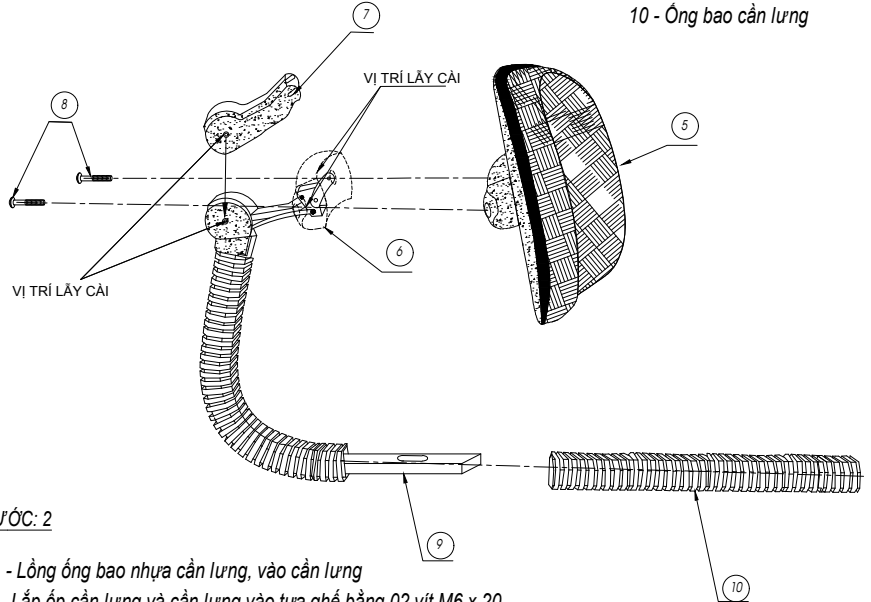

BƯỚC: 2

- 1 - Lồng ống bao nhựa cần lưng, vào cần lưng
- 2 - Lắp ốp cần lưng và cần lưng vào tựa ghế bằng 02 vít M6 x 20.
- 2 - Ốp nhựa che cần lưng phía ngoài bằng các lấy cài.

LƯU Ý: - Khi lắp ốp nhựa che đầu cần lưng, phải lựa cho các lấy cài vào với nhau.

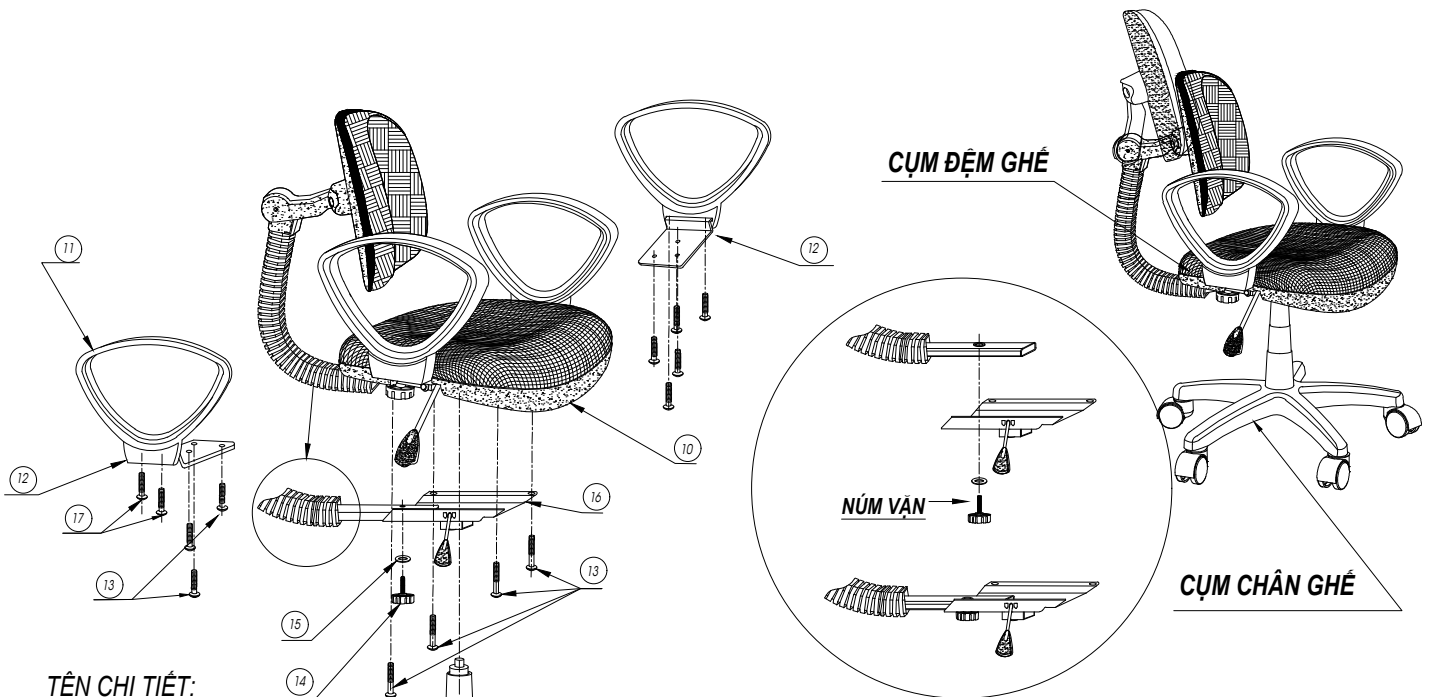

TÊN CHI TIẾT:

- 10- Đệm ngồi
- 11- Tay ghế = 02
- 12- Ke tay = 02
- 13- M6 x 18 = 10 chiếc
- 14- Núm vận giữ cần lưng
- 15- Long đen nôm vận
- 16- Bát đỡ
- 17- M6 x 16 = 04 chiếc

CỤM ĐỆM GHẾ

NÚM VẬN

CỤM CHÂN GHẾ

BƯỚC: 3

- 1 - Lắp ke tay vào tay ghế bằng vít M6 x 16.
- 2 - Lật úp mặt đệm ngồi, bắt ke tay vào đệm ngồi bằng vít M6 x 18.
- 3 - Vận nôm vận vào ốc hãm, liên kết cần lưng vào bát đỡ.
- 4 - Bắt cụm bát đỡ vào đệm ngồi bằng 04 vít M6 x 18.
- 5 - Kiểm tra và xiết chặt toàn bộ ốc vít lại.
- 6 - Đặt cụm ghế lên cụm chân đã lắp trước.