



CÔNG TY CỔ PHẦN NỘI THẤT 190
 Km89 -QL 5 mới - Mỹ tranh - Nam sơn - An dương - HP
 Điện thoại: 0313 589 180 - Fax: 0313 589 181

HƯỚNG DẪN LẮP RÁP GHẾ QUỖ: GQ - 10

TIỆN LỢI - TIN CẬY - THỜI TRANG

TÊN CHI TIẾT:

STT	TÊN CHI TIẾT	HÌNH ẢNH	SL
1	ĐỆM NGỒI		1
2	TỤA LUNG		1
3	CHÂN QUỖ		1
4	TAY		2
5	NÚT BỊT TAY		4
6	VÍT BẮT TAY (MŨ NHỎ)	M6 X 25	4
7	VÍT BẮT CHÂN	M6 X 18	4
8	VÍT BẮT TAY (MŨ TO)	M6 X 25	4

①

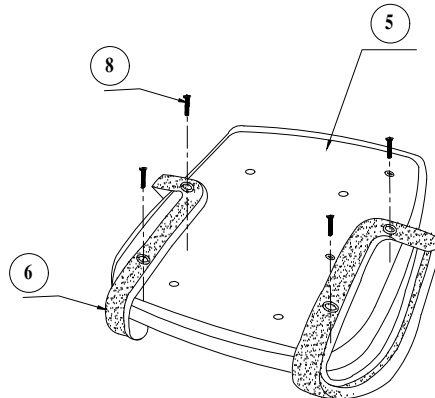

BƯỚC: 1

1 - Gá lồng Tay ghế vào mặt ngồi bằng vít M6 x 25 = 04 chiếc

③

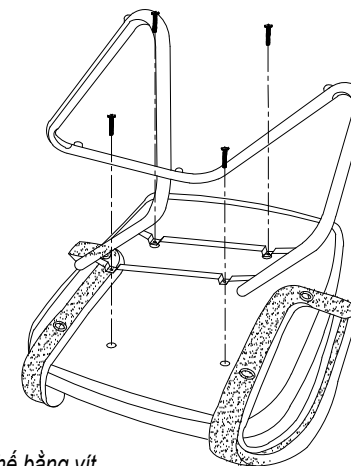

BƯỚC: 3

- Bắt chân vào đệm ghế bằng vít M6 x 25 = 4 chiếc

Vặn chặt vít bắt tay vào tựa lưng và đệm ở bước ② và bước ③

②

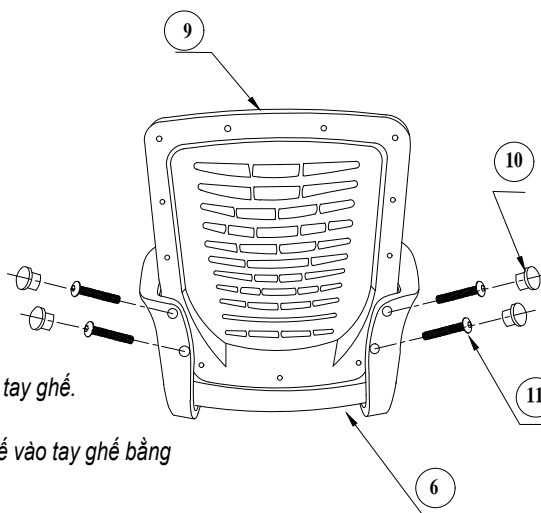

BƯỚC: 2

- Bắt Lưng ghế vào tay ghế.

1- Gá lồng lưng ghế vào tay ghế bằng 4 vít M6x25.

