



NỘI THẤT

CÔNG TY CỔ PHẦN NỘI THẤT 190

Km89 -QL 5 mới - Mỹ tranh - Nam sơn - An dương - HP

Điện thoại: 0313 589 180 - Fax: 0313 589 181

HƯỚNG DẪN LẮP RÁP GHẾ QUỖ : GQ 05

TIỆN LỢI - TIN CẬY - THỜI TRANG

TÊN CHI TIẾT:

STT	Hình ảnh	Tên chi tiết - Kích thước	Số lượng cái
01		Vít gỗ Ø 5 x 12	04
02		M6 x 32 Long đen Ø 15 x 6 x 1,2	04
03		M6 x 40	04
04		Nút bịt	04
05		Chìa lục năng 4	01
06		Tay vịn ghế	02
07		Chân ghế	01
08		Đệm ngồi	01
09		Tựa lưng ghế	01

BƯỚC: 1

1 - Lắp tay vào chân ghế.

Lưu ý:

- Gá đều 2 lõi tay vào 2 vị trí đầu ống .
- Dùng búa cao su đập nhẹ đều lần lượt tại các vị trí A B cho đến khi lõi tay xuống kích đầu mặt ống.
- Mỗi lần đập lõi tay xuống 3 đến 4mm tránh hiện tượng lệch tay gây vỡ lõi nhựa.

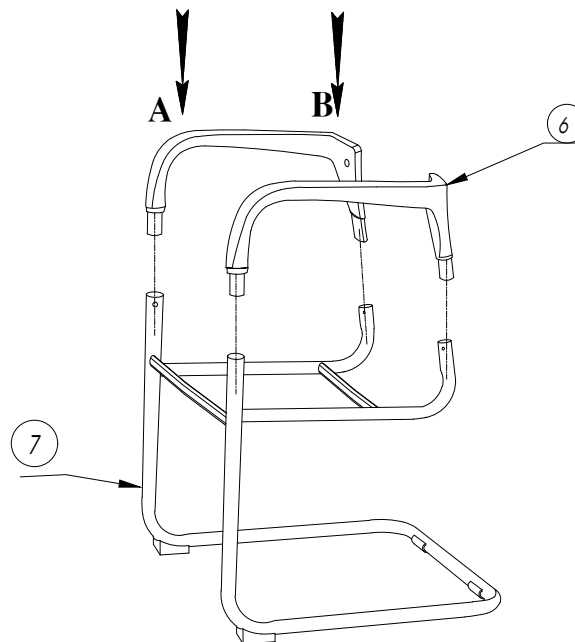

BƯỚC: 2

- 1 - Gá lồng 4 vít M6 x 32 kèm long đen Ø 15 x 6 x 1,2 liên kết tay ghế vào tựa lưng.
- 2 - Vận chặt 4 vít M6x32 liên kết giữa tay và lưng ghế.
- 3 - Sập các bạc nhựa vào 4 vị trí bắt vít tay ghế.
- 4 - Vận vít hãm Ø 4 x 12 liên kết tay ghế với chân ghế.
- 5 - Vận 4 vít M6 x 40 liên kết chân ghế với đệm ngồi.

