



Công ty Cổ phần nội thất 190
Km89 -QL 5 - Hùng Vương - Hồng Bàng - HP

HƯỚNG DẪN LẮP RÁP GHẾ PHÒNG HỌP GQ : 04

TIỆN LỢI - TIN CẬY - THỜI TRANG

* TÊN CHI TIẾT

- 1 - Vít M6 x 43 = 02 chiếc
- 2 - Núm bịt tay = 02 chiếc
- 3 - Vít M6 x 20 = 4 chiếc

- 4 - Đệm ghế
- 5 - Chân ghế.

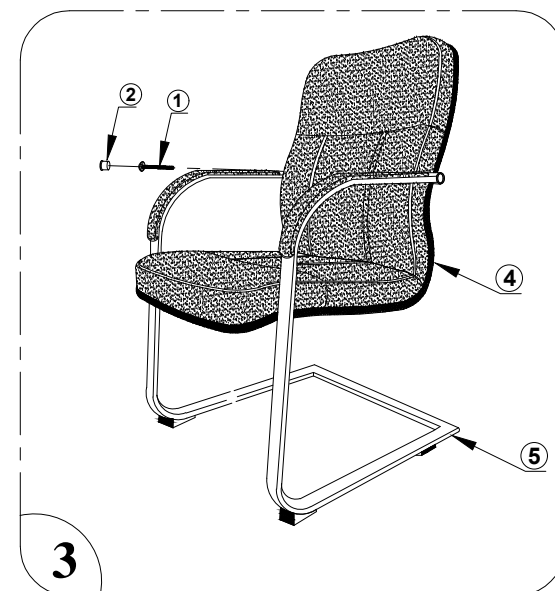
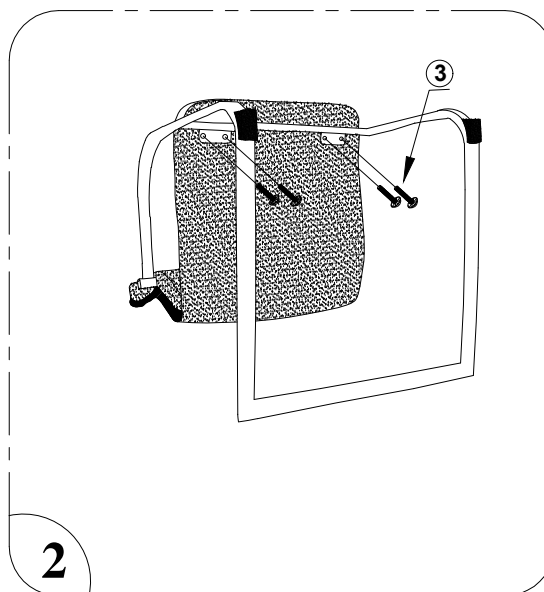
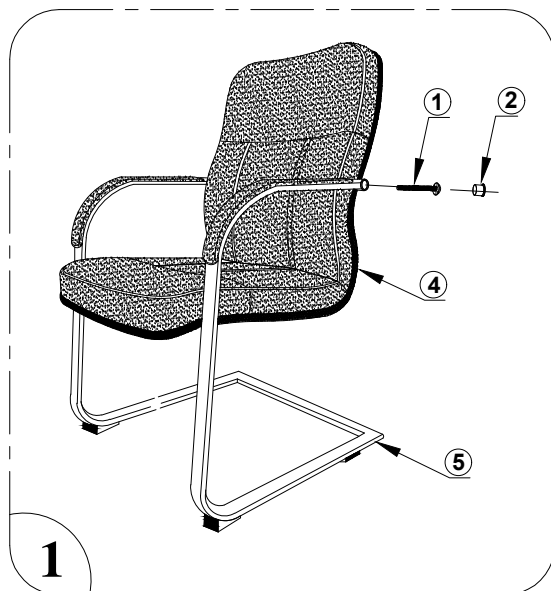

* CÁC BƯỚC THỰC HIỆN

- 1 - Gá lỏng chỉ một vít M6x43 cho 1 bên tay vào tựa lưng, tay và bạc ren lưng còn lại để tách rời tự do.
- 2- Lật ngược ghế bắt chặt 4 vít M6x20 vào mặt đệm.
- 3- Lật ghế trở lại sập bạc ren ở lưng ghế vào tay còn lại, lắp và bắt chặt các vít ở cả 2 tay rồi lắp nút bịt đầu vào.