



CÔNG TY CỔ PHẦN NỘI THẤT 190

Địa chỉ: Km91st - QL5 Mới - Hùng Vương -
Hồng Bàng - Hải Phòng
Điện thoại: 031 3589 180 - Fax: 031 3589 181.

GHÉ PHÒNG CHỜ CAO CẤP TAY MẠ

Ký Hiệu: GC01M-5

GC01M

- Ghế làm bằng thép cán nguội, mặt ghế được đột lỗ tạo sự thông mát. Chân tay và viền ghế mạ 3Ni+Cr. Bề mặt sơn tĩnh điện cao cấp và sang trọng, phù hợp cho các văn phòng và các công trình công cộng (sân bay, bệnh viện, ga tàu).

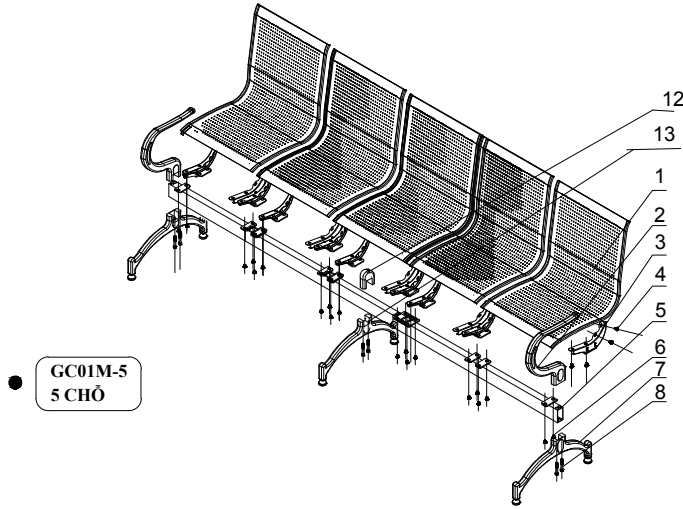

GC01M-5
5 CHỖ

STT	TÊN CHI TIẾT	ẢNH	GC01M-5 5 chỗ
1	MẶT NGỒI		5
2	TAY GHÉ		2
3	KE ĐỠ MẶT NGỒI		10
4	BU LÔNG M8X10		40
5	DẪM NGANG		1
6	BU LÔNG M8X15		20
7	CHÂN GHÉ		2
8	BU LÔNG M10X100		6
9	LỤC NĂNG 6		1
10	LỤC NĂNG 8		1
11	TAY CÔNG		1

12	CHÂN GIỮA GHÉ		1
13	GỐI CHÂN GIỮA		1

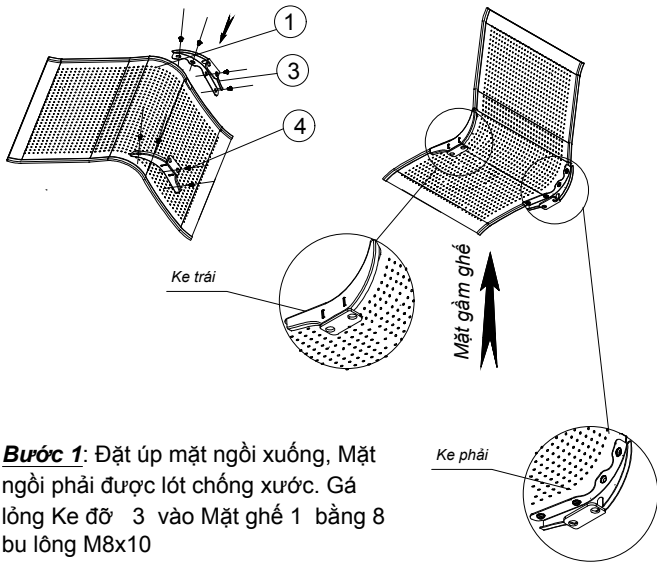

Bước 1: Đặt úp mặt ngồi xuống, Mặt ngồi phải được lót chống xước. Gá lỏng Ke đỡ 3 vào Mặt ghế 1 bằng 8 bu lông M8x10

Chú ý: Để không nhầm chiều khi lắp ke thì lưu ý khi lắp xong mã bắt vào dầm ngang của 2 ke quay vào trong.

1

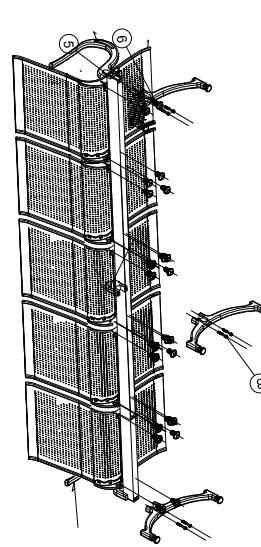

Bước 2:

- Đặt úp 2 mặt ngồi thẳng hàng được lót giấy chống xước.
- Gá lỏng Dầm lên 2 mặt ngồi bằng 8 bu lông M8x15.
- Đặt gối đỡ chân 13 vào giữa dầm rồi gá mặt ngồi vào

Bước 3:

- Đề nguyên vị trí úp mặt ghế Cài tay ghế vào vị trí như hình vẽ. Dùng búa cao su vỗ nhẹ Tay vào Dầm, dùng tô vít điều chỉnh lỗ Tay và lỗ Dầm đồng tâm.
- Gá chân vào Dầm và tay như hình vẽ. Dùng búa cao su vỗ nhẹ để chân lựa chân vào tay. Điều chỉnh tâm lỗ chân và Dầm cho đồng tâm sau đó bắt chặt bằng 4 bu lông M10x100. Kiểm tra khe hở chân và tay phải kín khít.
- Gá chân giữa 12 vào gối 13 bắt 2 bu lông M10x100 Kiểm tra khe hở chân và gối phải kín khít.

Phía trước cong

Chú ý: Khi lắp tay vào chân để ý mặt trước ghế, chân trước dài và chiều cong tay ghế về mặt trước

2

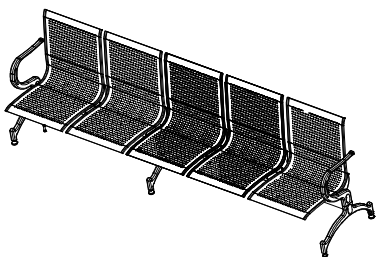

Bước 4: 1. Lật ngược ghế lên như hình, sau đó kiểm tra điều chỉnh mặt ngồi và lưng ghế thẳng hàng sau đó gá chặt để định vị.
2. Điều chỉnh mặt ghế thẳng hàng sau đó lật úp mặt ghế xuống và xiết chặt lại tất cả các ốc.

3

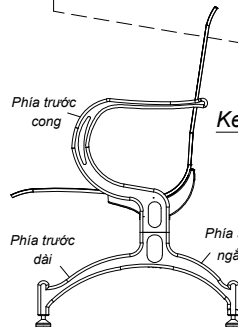

Tay phải

Ke phải

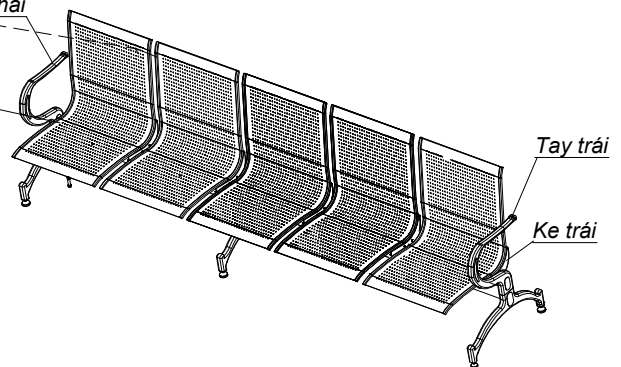

Bước 5: Lật ngược ghế lên. Điều chỉnh cân bằng ghế bằng 4 chân tăng ở chân ghế.

4