

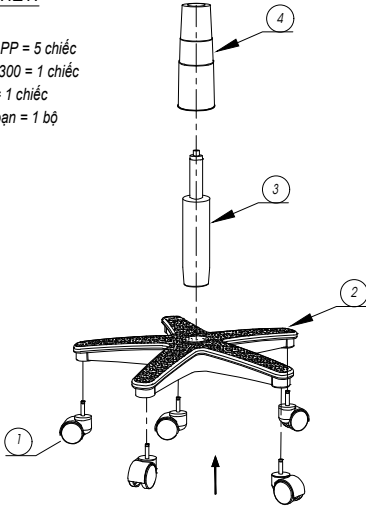

TÊN CHI TIẾT:

- 1 - Bánh xe PP = 5 chiếc
- 2 - Chân PP300 = 1 chiếc
- 3 - Piston = 1 chiếc
- 4 - Ống 3 đoạn = 1 bộ



BƯỚC: 1

- 1 - Lắp 5 chiếc bánh xe vào chân ghế.
- 2 - Lắp Piston vào chân ghế.
- 3 - Lắp ống 3 đoạn vào Piston

Lưu ý:

- Khi lắp Piston vào ghế, nhờ bộ lắp đẩy màu đỏ trên đầu của piston ra ngoài, thì Piston mới điều chỉnh hành trình lên và xuống được.
- Không được tháo bỏ núm màu trắng của piston.

TÊN CHI TIẾT:

- 5 - Cụm bát đỡ = 1 chiếc.
- 6 - Bulon M8 x 20 = 04 chiếc.
- 7 - Long đên Ø19-8 x 1,5 = 08 chiếc.
- 8 - Đai ốc M8 = 04 chiếc.
- 9 - Khung ghế

- 10 - Ốc bắt tay đã được hàn vào khung ghế
- 11 - Bạc nhựa tay ghế = 04 chiếc.
- 12 - Tay ghế = 02 chiếc.
- 13 - Long đên sắt Ø16-6 x 1,2 = 04 chiếc.
- 14 - Vít ren M6 x 43 = 04 chiếc.
- 15 - Núm bịt tay = 04 chiếc.
- 16 - Long đên vênh = 04 chiếc

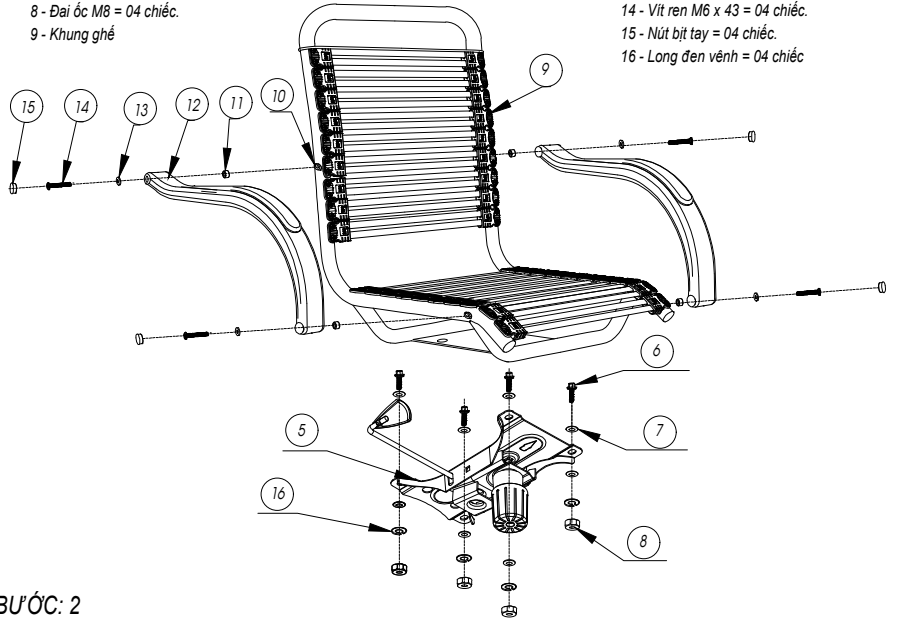

BƯỚC: 2

- 1 - Lắp cụm bát đỡ vào khung ghế bằng 04 bulon M8 x 20 - 8 long đên Ø(19-8) x 1.5 (4 trên, 4 dưới) - 04 đai ốc M8.
- 2 - Lắp bạc nhựa vào tay ghế.
- 3 - Lắp vít ren M6 x 40 và long đên Ø16x1.2 vào tay ghế, sau đó vặn chặt vào đai ốc đã được hàn trên khung ghế (chi tiết 10)
- 4 - Lắp nút bịt tay vào tay ghế.

Lưu ý:

- Khi lắp cụm bát đỡ, tay gạt bắt nằm phía bên phải khi ngồi vào

Phía sau

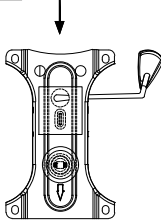

CỤM BÁT ĐỖ

Phía trước

Phía sau

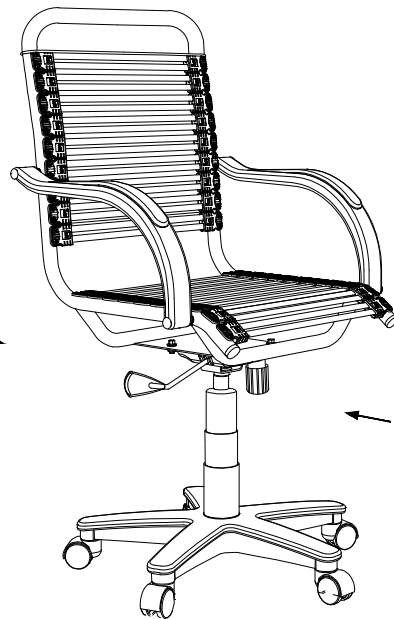

Phía trước

Phía sau

Phía trước

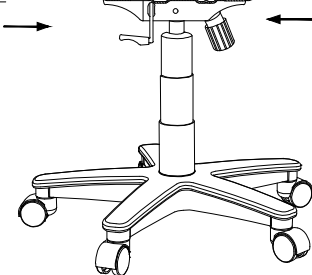

BƯỚC: 3

- 1 - Lắp cụm khung ghế vào Piston.
- 2 - Kiểm tra và siết chặt toàn bộ ốc lắp ghép của ghế.

Lưu ý:

- Khi lắp cụm bát đỡ, tay gạt bắt nằm phía bên phải khi ngồi vào