

Địa chỉ: Km9/1st - QL5 Mới - Hưng Vương -
Hàng Bàng - Hai Phòng
Điện thoại: 031 3589 180 - Fax: 031 3589 181.

KÍ HIỆU : BHL12 (WxDxH)=1200x600x750.
BÀN THIẾT KẾ THỜI TRANG THANH THOÁT CÓ KHẢ NĂNG GẤP MẶT VÀ
BÀN XE ĐÀY TIỆN LỢI TIẾT KIỆM KHÔNG GIẢN LÀM VIỆC.

STT	TÊN CHI TIẾT	ANH	SỐ LƯỢNG
1	MẶT BÀN		1
2	CHÂN BÀN		2
3	KHUNG MẶT		1
4	THANH KHÓA		1
5	NGĂN BÀN		1
6	THANH RÀNG		1
7	TÂM HẬU		1
8	ĐỆM NHỰA		2
9	LÒ XO KÉO		2
10	LÒ XO UỖN		2
11	VÍT BẮT MẶT Ø5x45		8
12	VÍT BẮT TÂM HẬU, MẶT M6x14		4
13	LONG ĐEN NHỰA Ø6		4
14	VÍT Ø5x15		4
15	LỰC NẰNG 4 LỰC NANG 6		1
16	BULONG M8x22		4
17	NỨT NHỰA BIT ĐẦU BULONG		4
18	BU LÔNG M10x70		2
19	Ê CU M10		2
20	VÍT BẮT THANH TREO M6x28		2
21	LONG ĐEN NHỰA Ø6		4

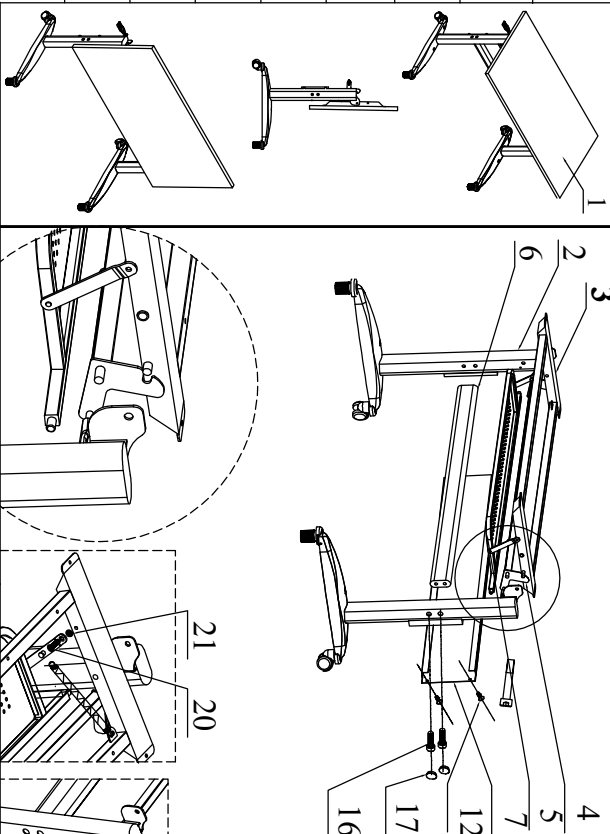

Lưu ý: ĐỂ MẶT Ở VỊ TRÍ LÀM VIỆC NHƯ HÌNH SAU ĐÓ LẮP LÒ XO (9) TẠI VỊ TRÍ (K) TRƯỚC RỜI MÔI LẮP VỊ TRÍ (I) SAU.

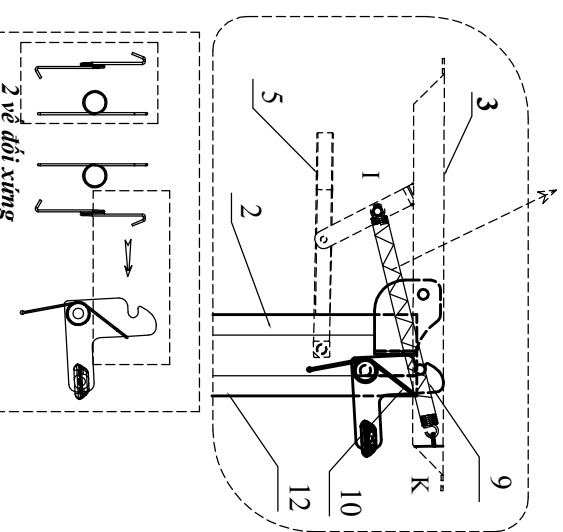

Lưu ý: Vị trí lắp Lò xo uốn (10) như hình vẽ. Lò xo có 2 vé đối xứng và Chiều uốn cong hơn nằm phía trên phía mũi tên trên hình

HƯỚNG DẪN LẮP RÁP

- Bước 1.** Gá lồng thanh rỗng (6) vào 2 chân bằng 2 hoặc 4 bu lông M8x22.
- Bước 2.** Gá ngăn bàn (5) vào 2 chân như trên hình.
- Bước 3.** Gá thanh 2 lò xo (10) qua khóa (4) vào 2 chân như hình. Lưu ý lò xo quay đúng chiều (lò xo có 2 vé đối xứng) và không cần dùng vị trí lắp vít.
- Bước 4.** Gá khung mặt (3) vào 2 chân bằng 4 bu lông M10x70 (18) như hình. Xiết ê cu vào từ từ gắn hết ren thì dừng lại
- Bước 5.** Gá lò xo (10) thanh khóa vào vị trí như hình có thể dùng đầu tô vít để lưa móc kéo từ trong ra ngoài.
- Bước 6.** Vặn chặt thanh rỗng bằng 4 vít M10x22 sau đó lắp 4 nút bit (17) vào các lỗ chân. vật chặt 2 bu lông khung mặt.
- Bước 7.** Bật thanh rỗng ngăn bàn vào khung mặt bằng 2 vít M6x28 (20) và có 2 long đen (21) lằm giữa thanh rỗng và khung mặt như hình
- Bước 8.** Gá tấm hậu (7) vào chân qua đệm nhựa (8) bằng 4 vít (12) M6x14 và long đen nhựa (13). Lưu ý chiều của ôp nhựa như hình.
- Bước 9.** Gá mặt bàn vào khung bàn bằng 4 vít M5x15 (14) và 8 vít Ø5x45 (11)

HƯỚNG DẪN SỬ DỤNG

- SAU KHI LẮP RÁP XONG CHỈNH 2 CHÂN TẦNG TRƯỚC CHO MẶT BÀN VỀ VỊ TRÍ CÂN BẰNG.
- KHI KHÔNG LÀM VIỆC TA AN VÀO VỊ TRÍ B ĐỂ THANH KHÓA (4) MỞ RA AN MẶT BÀN GẤP XƯNG NHƯ HÌNH.
- KHI ĐI CHUYỂN BÀN TA NHẮC BÀN TẠI VỊ TRÍ A
- ĐỂ CHO CHÂN TẦNG KHÔNG CHẠM ĐẤT RỜI DÂY BÀN ĐI ĐẾN VỊ TRÍ DÃ ĐỊNH SAU ĐÓ MÓI GẤP MẶT BÀN XƯNG.
- KHI BÀN LÀM VIỆC TA LẠI KÉO MẶT BÀN Ở VỊ TRÍ A LÊN BÀN SẼ TỰ SẬP VÀO THANH KHÓA TẠI VỊ TRÍ LÀM VIỆC

