



# CÔNG TY CỔ PHẦN NỘI THẤT 190

Địa chỉ: Km89st - Mỹ tranh - Nam sơn -

An Dương - Hải Phòng

Điện thoại: 031 3589 180 - Fax: 031 3589 181.

## GHẾ QUẦY BAR

KÍ HIỆU : B07 (WxDxH) = 420X500X(980-1200).

GHẾ BAR MẶT Tựa ĐEM MÚT BỌC VẢI NỈ, IỰNG ĐIỀU CHỈNH . KIỂU

DÁNG THANH THOÁT HIỆN ĐẠI THỜI TRANG

### TÊN CHI TIẾT:

- 1- Tựa lưng
- 2 - Óp nhựa đầu cần lưng
- 3 - Óp nhựa che cần lưng
- 4 - Vít M6 x 20
- 5 - Cần lưng
- 6 - Ống bao cần lưng

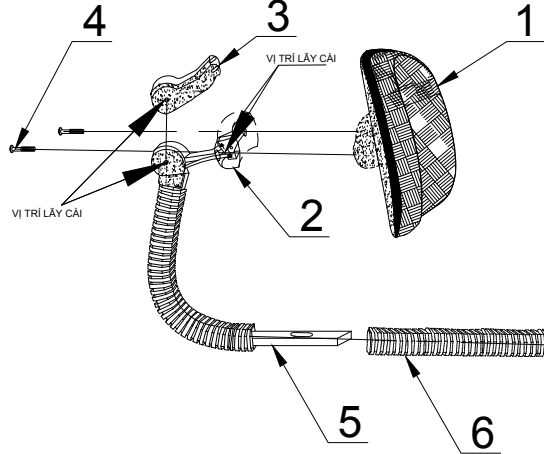

### BƯỚC 2:

- 1 - Lồng ống bao nhựa cần lưng, vào cần lưng
- 2 - Lắp ốp cần lưng và cần lưng vào tựa ghế bằng 02 vít M6 x 20.
- 2 - Óp nhựa che cần lưng phía ngoài bằng các lấy cài.

**Lưu ý:** - Khi lắp ốp nhựa che đầu cần lưng, phải lựa cho các lấy cài vào với nhau.

STT	TÊN CHI TIẾT	ẢNH	SỐ LƯỢNG
1	ĐÉ CHÂN		1
2	ÓP CHÂN		1
3	PITTONG 260		1
4	BÀN ĐẠP, BẠC NHỰA		1
5	MẶT NGỒI		1

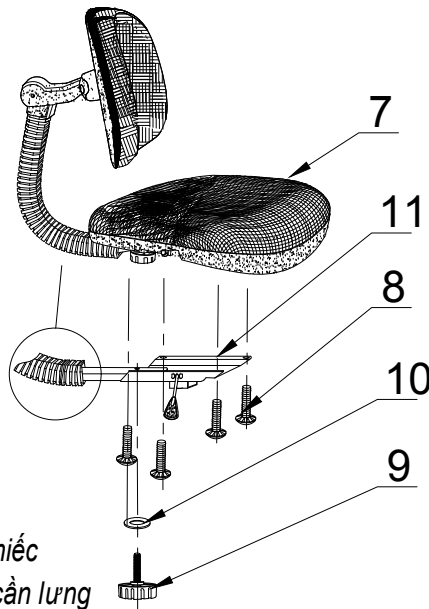
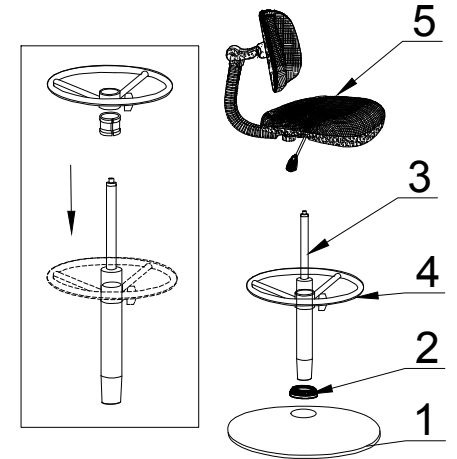

### TÊN CHI TIẾT:

- 7 - Đệm ngồi
- 8 - M6 x 16 = 4 chiếc
- 9- Núm vặn giữ cần lưng
- 10 - Long đen núm vặn
- 11 - Bát đỡ

- 1 - Vặn núm vặn vào ốc hãm, liên kết cần lưng vào bát đỡ.
- 2 - Bắt cụm bát đỡ vào đệm ngồi bằng 04 vít M6 x 18.
- 3 - Kiểm tra và xiết chặt toàn bộ ốc vít lại .
- 4 - Đặt cụm ghế lên cụm chân đã lắp trước.

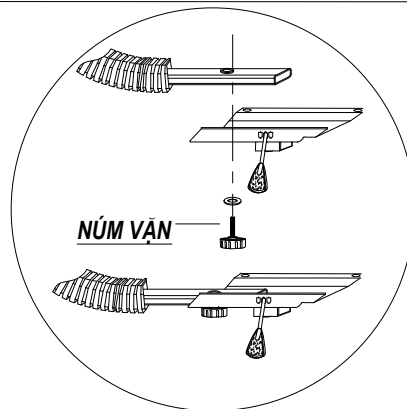

### HƯỚNG DẪN LẮP RÁP

- 1 - Bàn đạp, bạc nhựa (4) vào Pittong (3)
- 2 - Lắp Pitston (3) đã lắp bàn đạp vào chân Đé (1) thông qua ốp chân (2) .
- 3 - Lắp Mặt ngồi và bát vào Pit tông chân đế.

### Lưu ý:

- Khi lắp Pitston vào ghế, nhớ bỏ lắp đậy màu đỏ trên đầu của pitston ra ngoài, thì Pitston mới điều chỉnh hành trình lên và xuống được.
- Không được tháo bỏ núm màu trắng của pits ton.

