

 **ARISTON**



Italianchoice



NHÀ PHÂN PHỐI CHÍNH THỨC TẠI VIỆT NAM

ARISTON – PHONG CÁCH SỐNG ĐẲNG CẤP

ARISTON ĐÃ NHẬN ĐƯỢC SỰ TIN TƯỞNG CỦA NGƯỜI TIÊU DÙNG SUỐT 90 NĂM QUA

Chúng tôi nhận ra rằng ngôi nhà của bạn là tổ ấm dành cho gia đình và cũng là nơi bạn chào đón những người bạn thân thiết. ARISTON luôn quan tâm, thấu hiểu và giúp bạn tận hưởng trọn vẹn những khoảnh khắc ấy, bằng việc cung cấp những công nghệ và giải pháp hỗ trợ các gia đình chăm chút đến những chi tiết nhỏ nhất nhưng không kém phần quan trọng, góp phần làm cho cuộc sống hàng ngày của bạn thực sự trở nên sành điệu và đẳng cấp.



Tập đoàn Merloni chính thức giới thiệu Ariston với vai trò là thương hiệu chính của các dòng sản phẩm: nhà bếp, nồi hơi, máy giặt và máy rửa bát.



Ariston trở thành nhà tài trợ cho câu lạc bộ bóng đá Juventus của Ý.



Ariston cho ra mắt mẫu máy giặt Margherita Dialogic, thiết bị số hóa hoàn toàn đầu tiên, có 3 cảm biến vật lý và 16 cảm biến ảo.



Ariston cho ra mắt mẫu máy giặt “Alquatis” với thiết kế vô cùng lạ mắt và công nghệ giặt tân tiến.



Ariston kỷ niệm 90 năm thành lập.

1930

1960

1968

1980

1991

1995

1997

2009

2014

2020

Aristide Merloni sáng lập Tập Đoàn Merloni tại vùng Marche (Ý), khởi đầu với việc sản xuất cân đo trọng lượng.



Ariston cho ra mắt bếp “Unibloc”, sản phẩm mà sau đó đã được trao giải Golden Compass award vào năm 1979.



Ariston cho ra mắt mẫu tủ 3 cánh tích hợp tủ lạnh và tủ đông đầu tiên, với tên gọi “Supermarket”.



Tập đoàn Whirlpool hoàn tất việc mua lại công ty Indesit.



ITALIAN CHOICE



Ariston luôn ở bên bạn, cung cấp những mẫu sản phẩm được trau chuốt về mặt thiết kế, nhằm phục vụ cho những công việc quan trọng trong cuộc sống thường nhật của bạn. Từ việc nấu những món ăn yêu thích cho bữa tối tuyệt vời, đến việc loại bỏ những vết ố trên bộ đồ của bạn, chúng tôi luôn cung cấp những thiết bị giúp cho cuộc sống thuận tiện hơn. Ariston không ngừng cải tiến sản phẩm bằng công nghệ hiện đại, sự đổi mới trong nghiên cứu tính tương thích giữa con người với môi trường và những tính năng ưu việt. Bộ sưu tập mới nhất của chúng tôi được thiết kế nhằm tạo nên dấu ấn trong ngôi nhà của bạn, với hiệu suất vượt trội.

Ariston quan tâm đến những điều thiết yếu nhất.

 **ARISTON**

The way you care



CÁC THIẾT BỊ CỦA ARISTON

SỰ HOÀN HẢO MANG ĐẾN GIÁ TRỊ CHO NGÔI NHÀ CỦA BẠN

Thiết bị gia dụng của Ariston luôn mang đến sự hài lòng cho khách hàng khi sử dụng: những sản phẩm của Ariston được trau chuốt về mặt thiết kế, giúp bạn chăm sóc ngôi nhà của mình theo phong cách rất riêng.

Chắc chắn mỗi ngày bạn sẽ thu được kết quả hơn cả mong đợi.

CHỨC NĂNG VƯỢT TRỘI

Với một loạt các giải pháp, thiết bị của Ariston đảm bảo sự chủ động và linh hoạt tối đa trong khi sử dụng.

HIỆU SUẤT TỐI ƯU

Chất lượng hoàn hảo, thiết kế đẳng cấp, hiệu suất đáng kinh ngạc, tất cả dựa vào sự đột phá trong công nghệ và sáng tạo, đáp ứng nhu cầu thiết thực của người tiêu dùng.

THIẾT KẾ HOÀN HẢO THEO PHONG CÁCH ITALY

Sự khác biệt đến từ thiết kế thẳng góc và dễ dàng vệ sinh, làm cho các thiết bị trở nên lý tưởng với mọi loại nhà bếp, cùng với phong cách thiết kế thanh lịch và đẳng cấp.

CLASS 7



reddot design award

DÒNG SẢN PHẨM ƯU VIỆT

Tính cơ động, mạnh mẽ và vật liệu cao cấp của dòng sản phẩm này mang đến sự kết hợp hoàn hảo cho những gian bếp hiện đại. Chúng loại sản phẩm đa dạng kết hợp thao tác sử dụng đơn giản, góp phần làm cho công việc bếp núc hàng ngày thật thuận tiện và dễ dàng.





CLASS 5

DÒNG SẢN PHẨM CÔNG NGHỆ CAO

Được thiết kế bằng thép, dòng sản phẩm Class 5 với điểm nhấn công nghệ hoàn hảo mang đến sự đẳng cấp cho mọi không gian bếp. Giá trị bền đẹp của dòng sản phẩm này được chất lọc từ sự cân bằng giữa mặt thiết kế và chức năng.





CLASS 3

DÒNG SẢN PHẨM KẾT HỢP KIỂU DÁNG VÀ CHẤT LIỆU

Bề mặt sáng, cùng với chất liệu bền chắc của thép nâng cao giá trị về kiểu dáng và thiết kế của dòng sản phẩm này, tạo sự ngăn nắp và độ sáng cho không gian bếp.

Bộ sưu tập trong dòng sản phẩm này, với thiết kế truyền thống phù hợp với mọi không gian bếp. Ariston luôn bắt kịp với nhu cầu thực tế ngày nay.



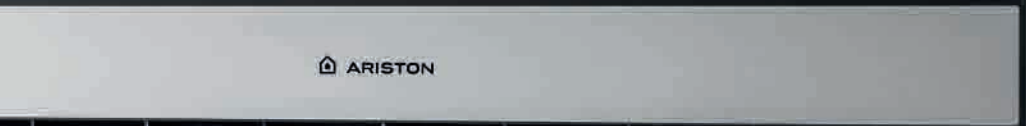

DÒNG Lò NƯỚNG MỚI CỦA ARISTON

BIẾN ĐỔI VIỆC NẤU NƯỚNG TRỞ THÀNH MỘT TRẢI NGHIỆM MỚI

Ariston đã không ngừng thiết kế nhiều dòng sản phẩm lò nướng mang đến cho bạn những trải nghiệm mới lạ, giúp bạn thỏa sức sáng tạo trong nhà bếp của mình với kết quả hoàn hảo và đồng nhất. Bạn sẽ có một bữa ăn chất lượng tuyệt vời từ nguyên liệu, cách thức chế biến thực phẩm, đến mùi vị thơm ngon của từng món ăn.

Ariston biến mong muốn của bạn thành hiện thực, với một hệ thống các công nghệ tiên tiến như:

- Công nghệ gió đa chiều
- Công nghệ quản lý nhiệt độ điện tử
- Công thức nấu ăn được cài đặt sẵn và vòng lặp hỗ trợ.







CÔNG THỨC NẤU ĂN CHUYÊN NGHIỆP

Với lò nướng Ariston, bạn có thể thay đổi mức nhiệt độ định sẵn từ 40 đến 250 độ C, tùy theo sở thích và kinh nghiệm nấu ăn của mình. Bạn hoàn toàn làm chủ thời gian và nhiệt độ để chế biến những món ăn hấp dẫn.



CÔNG THỨC NẤU ĂN ĐA DẠNG

Bằng việc chọn một trong 28 công thức độc đáo có sẵn, lò nướng Ariston sẽ tự động điều chỉnh mọi cài đặt nấu nướng, giúp bạn dễ dàng chế biến nhiều món ăn khác nhau, luôn đạt kết quả xuất sắc.

DUNG TÍCH SỬ DỤNG THỰC TẾ

DUNG TÍCH PHÙ HỢP VỚI NHU CẦU

Với kích thước bên ngoài giữ nguyên và chiều rộng của cửa lò là 60 cm, dòng lò nướng mới Ariston đảm bảo sự linh hoạt trong việc nấu nướng, nhờ dung tích đầy ấn tượng: có thể lên tới 71 lít hoặc 73 lít, tương đương tăng thêm 20% dung tích, ngoài ra bạn còn có thể lựa chọn đặt vỉ nướng trên 5 tầng khác nhau.

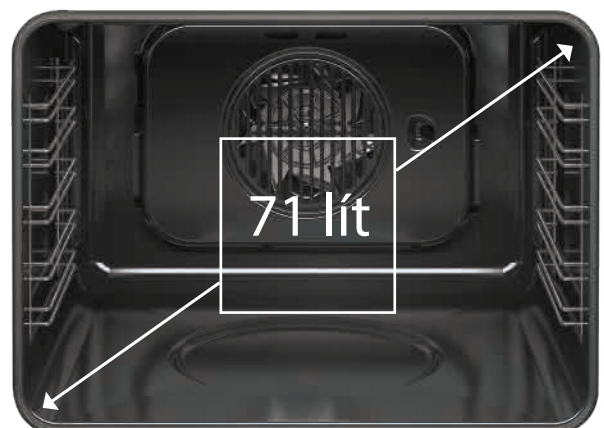
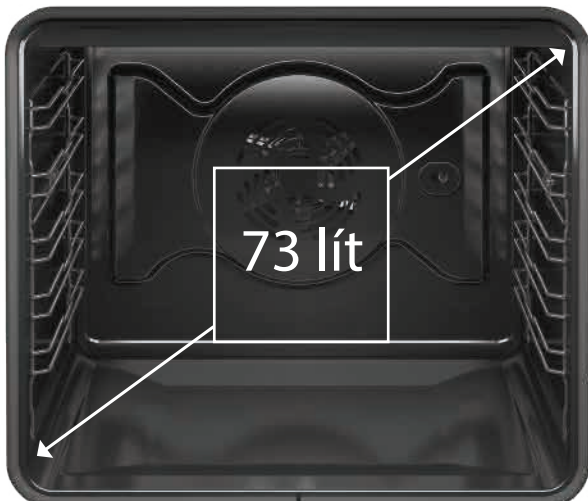



CÔNG NGHỆ LÀM SẠCH ĐẠT ĐẾN SỰ HOÀN HẢO

Nấu ăn có thể mang lại niềm vui, nhưng làm vệ sinh lò nướng sau khi chế biến cũng là điều đáng lưu tâm. Tuy nhiên, bạn không cần lo lắng về vấn đề này, vì lò nướng Ariston đã tích hợp sẵn một số chương trình giúp vệ sinh máy thật dễ dàng, thậm chí không cần dùng đến hóa chất tẩy rửa.



CÔNG NGHỆ PYROLYTIC

Lò nướng Ariston có hai mức làm sạch bằng nhiệt tự động, phù hợp xử lý nhiều loại vết bẩn, không cần chất tẩy rửa, nhiệt độ 470 độ C giúp biến các chất bẩn thành tro. Phần bụi tro này có thể dễ dàng lau sạch bằng một chiếc khăn ẩm.



CÔNG NGHỆ CATALYTIC

Công nghệ tự làm sạch đảm bảo kết quả vệ sinh tuyệt vời, mà không tốn nhiều công sức và không dùng đến các loại dung dịch tẩy rửa. Vách khoang lò được bao phủ bằng tấm men vi sinh đặc biệt giúp giữ lại dầu mỡ bốc hơi trong quá trình nấu nướng.



CÔNG NGHỆ DIAMOND CLEAN

Công nghệ Diamond Clean là công nghệ độc quyền sử dụng hơi nước để làm sạch lò mà không cần dung dịch tẩy rửa. Toàn bộ lò nướng đều được phủ bằng một lớp đặc biệt có đặc tính dễ làm sạch, trong quy trình làm sạch này hơi nước đạt đến nhiệt độ 90 độ C và kéo dài chỉ trong 35 phút. Công nghệ này đảm bảo tiết kiệm năng lượng và bảo vệ môi trường. Nhờ sự kết hợp của hiệu ứng nhiệt và cơ khí, những vết bẩn sẽ được làm mềm và biến đổi, để khi chương trình kết thúc bạn có thể lau sạch dễ dàng bằng khăn ẩm. Lò nướng sẽ luôn sáng bóng nhờ lớp phủ đặc biệt này và cửa lò được xử lý đặc biệt giúp lớp kính luôn sạch và bóng.



NHỮNG CHI TIẾT HỮU DỤNG LUÔN VƯỢT TRÊN SỰ MONG ĐỢI

Ngay cả những chi tiết bên trong lò nướng cũng được thiết kế một cách trau chuốt, để khách hàng có được những trải nghiệm tốt nhất.



VỈ NƯỚNG CÓ THỂ ĐIỀU CHỈNH ĐƯỢC

Khi vệ sinh lò nướng, bạn chỉ cần tháo vỉ nướng và lau chùi cẩn thận phần mặt phía trên.



KHAY HỨNG MỠ

Khay hứng mỡ có tay trượt tiện lợi trong việc tháo ra để vệ sinh dễ dàng và an toàn hơn ngay cả khi đang nấu.



QUE ĐO NHIỆT ĐỘ

Lò nướng của Ariston được trang bị que đo nhiệt độ cho phép bạn giám sát nhiệt độ liên tục của thức ăn bên trong lò, tránh việc nấu quá chín hoặc khắc phục việc nấu chưa chín thức ăn.



LỚP KÍNH BÊN TRONG CỬA LÒ

Với mặt kính cường lực và chịu được nhiệt độ cao, dạng tấm đơn, phẳng, không có cạnh hay khe hở hẹp nào cho dầu mỡ hay bột bám bẩn. Điều này giúp việc lau dọn dễ dàng hơn.

CỬA LÒ

Được thiết kế bằng công nghệ tối tân với khả năng phản xạ nhiệt cao, lớp kính bên trong của cửa lò là loại kính cản nhiệt, đảm bảo việc tiết kiệm năng lượng. Những dải kim loại rất mỏng không gỉ được in bên trong kính nhằm tăng cường khả năng bức xạ hồng ngoại trong lò nướng. Công nghệ này tăng cường khả năng giữ nhiệt bên trong đồng thời cách nhiệt tốt hơn, giảm nhiệt độ bề mặt ngoài.



CỬA ĐÓNG ÊM

Cửa lò sử dụng hệ thống các bản lề thế hệ mới, giúp thiết bị đóng cửa nhẹ nhàng, ngăn việc va đập mạnh với thân lò.

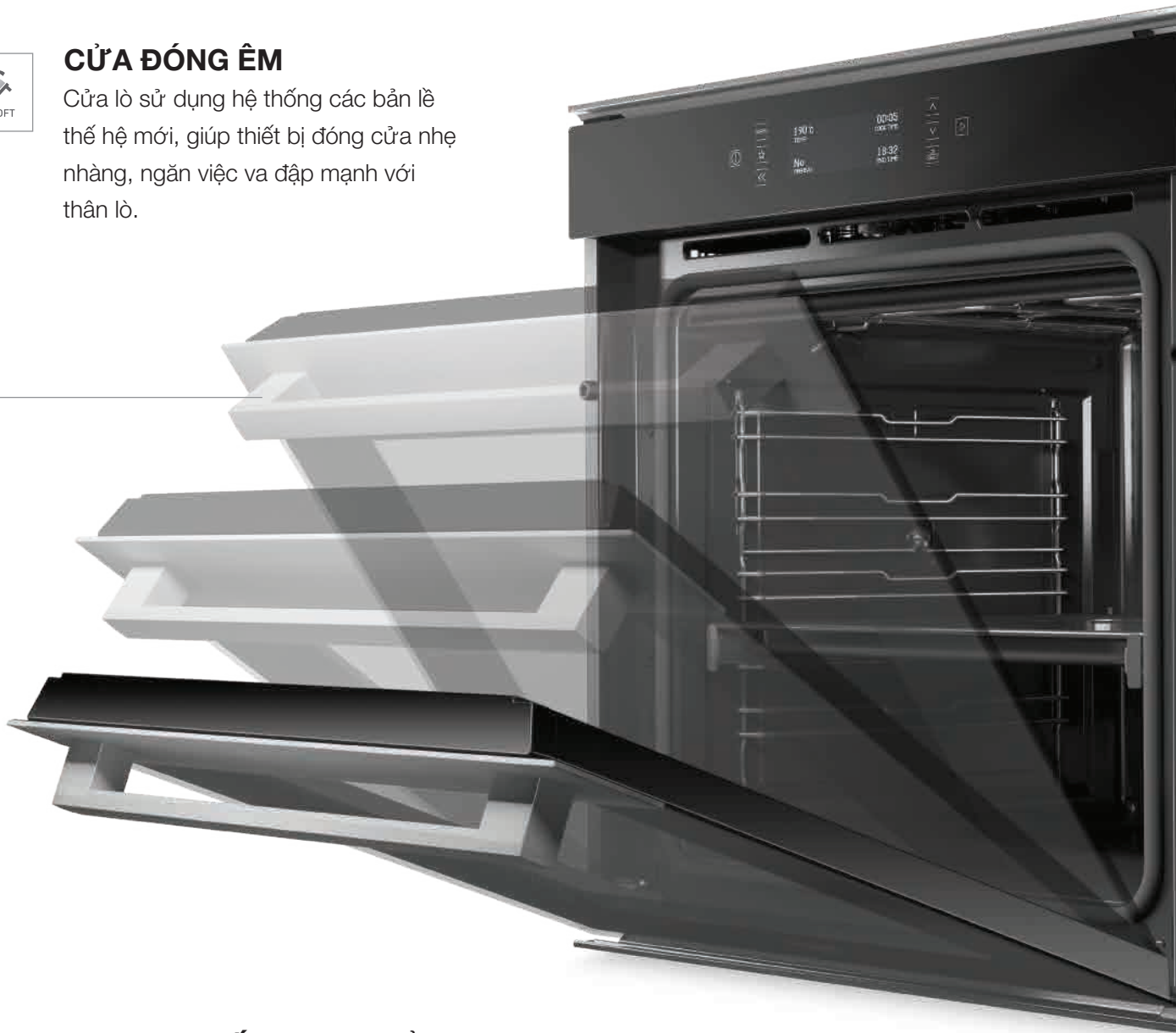

THÉP CHỐNG BÁM BẮN

Phần thép được thiết kế với khả năng chống bám bẩn và chống dấu vân tay, thiết bị sẽ luôn sạch sẽ và bề mặt luôn sáng bóng ngay cả khi được sử dụng hằng ngày.

TIẾT KIỆM ĐỂ BẢO VỆ MÔI TRƯỜNG



TIẾT KIỆM NĂNG LƯỢNG

Sản phẩm của Ariston đạt đến mức độ tuyệt vời về hiệu quả sử dụng năng lượng, luôn chú trọng trong việc bảo vệ môi trường. Nhờ vào hệ thống điều khiển điện tử và vật liệu cản nhiệt hiệu suất cao, lò nướng hạng A+ của Ariston tiết kiệm năng lượng hơn 23% so với lò nướng hạng A.

LÒ NƯỚNG ĐIỆN



CLASS 7 FI7 891 SP IX A AUS

Cod. F102154
EAN 8050147021545



MADE IN ITALY



LÒ NƯỚNG ĐA NĂNG, LẮP ÂM

- Công nghệ làm sạch Pyrolytic
- 73 lít - khoang phẳng
- Số chức năng: 6 chức năng truyền thống + 8 chức năng đặc biệt
- Công nghệ gió đa chiều
- Kiểm soát nhiệt độ
- Công thức nấu ăn chuyên nghiệp
- Nhiều công thức nấu ăn được cài đặt sẵn
- Điều khiển cảm ứng
- Chế độ quay lật
- Que đo nhiệt độ
- Cửa đóng êm
- Thanh trượt bằng thép không gỉ
- Khay hứng mỡ

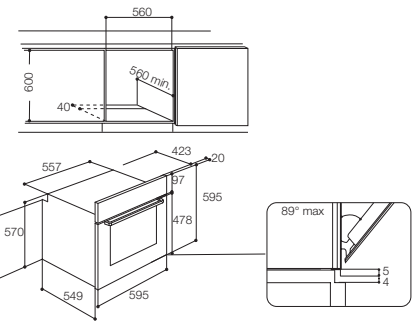

CLASS 5 FI5 854 C IX A AUS

Cod. F102156
EAN 8050147021569



MADE IN ITALY



LÒ NƯỚNG ĐA NĂNG, LẮP ÂM

- Công nghệ làm sạch Pyrolytic
- 71 lít - khoang phẳng
- Số chức năng: 4 chức năng truyền thống + 12 chức năng đặc biệt
- Công nghệ gió đa chiều
- Kiểm soát nhiệt độ
- Công thức nấu ăn chuyên nghiệp
- Nhiều công thức nấu ăn được cài đặt sẵn
- Điều khiển bằng nút đẩy

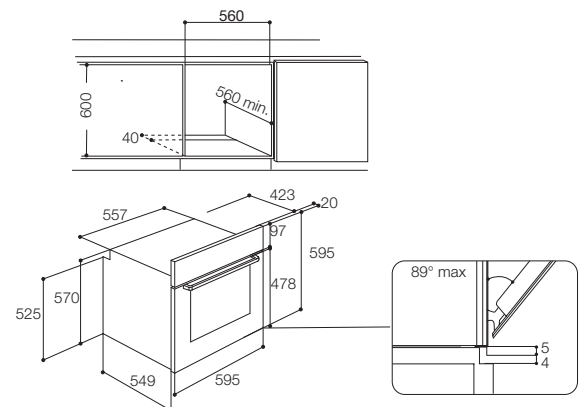

LÒ NƯỚNG ĐIỆN



CLASS 3 FA3 834 H IX A AUS

Cod. F102149
EAN 8050147021491



MADE IN EUROPE



LÒ NƯỚNG ĐA NĂNG, LẮP ÂM

- Công nghệ làm sạch Diamond Clean
- 71 lít - khoang phẳng
- 8 chức năng cơ bản
- Kiểm soát nhiệt độ
- Công thức nấu ăn chuyên nghiệp

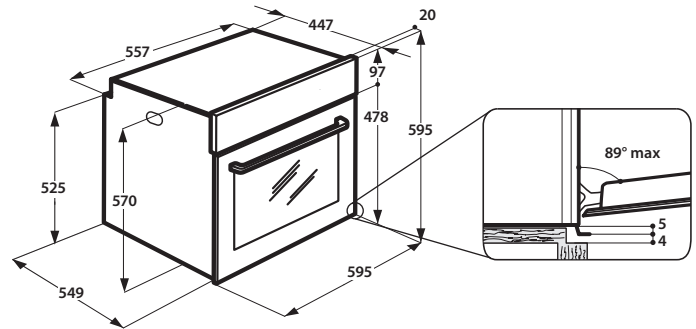

CLASS 2 FA2 844 H IX A AUS

Cod. F102151
EAN 8050147021514

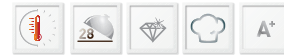

MADE IN EUROPE



LÒ NƯỚNG ĐA NĂNG, LẮP ÂM

- Công nghệ làm sạch Diamond Clean
- 71 lít - khoang phẳng
- 8 chức năng cơ bản + 2 chức năng đặc biệt
- Kiểm soát nhiệt độ
- Công thức nấu ăn chuyên nghiệp
- Nhiều công thức nấu ăn được cài đặt sẵn

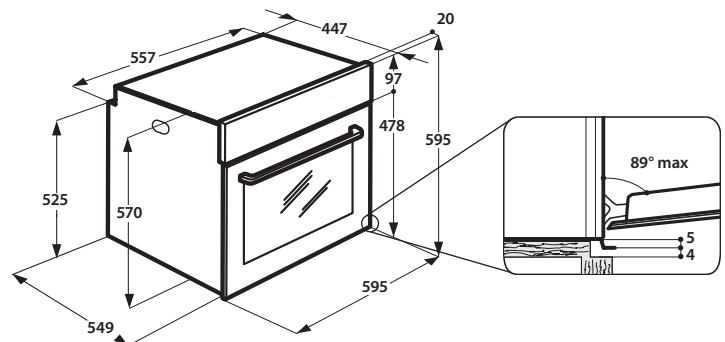

LÒ NƯỚNG ĐIỆN

TÊN SẢN PHẨM	ĐVT	FI7 891 SP IX A AUS	FI5 854 P IX A AUS	FA3 834 H IX A AUS	FA2 844 H IX A AUS
Mã sản phẩm		F102154	F102156	F102149	F102151
Dòng sản phẩm		Class 7	Class 5	Class 3	Class 2
Màu sắc		Inox, chống bám vân tay	Inox, chống bám vân tay	Thép không gỉ	Thép không gỉ
Màn hình hiển thị		Có	Có	Có	Có
THÔNG TIN CẤU HÌNH					
Dung tích	(lít)	73	71	71	71
Dạng khoang		Phẳng	Phẳng	Phẳng	Phẳng
Loại lò		Điện	Điện	Điện	Điện
Công nghệ làm sạch		Pyrolytic	Pyrolytic	Diamond Clean	Diamond Clean
Chức năng nấu		MF8	MF8	MF8	MF8
Số chức năng		18	16	11	11
Số chức năng làm sạch		2	2	1	1
Số chức năng nấu cơ bản		6	4	8	8
Số chức năng nấu đặc biệt		8	12	0	2
CHỨC NĂNG					
Tình điện		Có	Có	Có	Có
Nướng		Điện	Điện	Điện	Điện
Tản nhiệt đều		Có	Có	Có	Có
Tự làm nóng nhanh		Có	Có	-	-
Nướng bánh pizza/bánh mì		Có	Có	Có	Có
Rã đông		Có	-	Có	-
Quạt tăng áp		Có	Có	-	Có
Nướng tăng áp		Có	Có	Có	Có
Quay lật		Có	-	-	-
ĐẶC TÍNH VÀ GIAO DIỆN					
Nút vận hành		Điện tử	Điện tử kèm nút vận	Nút vận	Điện tử kèm nút vận
Công nghệ đa luồng khí		Có	Có	-	-
Kiểm soát nhiệt độ		Có	Có	Có	Có
Công thức nấu chuyên nghiệp		Có	Có	Có	Có
Lưu nhiều công thức		Có	Có	-	Có
Cửa đóng êm		Có	-	-	-
Nướng bằng xiên		-	-	Có	Có
Số lớp cửa kính cách nhiệt		4	4	2	2
Dạng khay chứa mỡ		Thanh trượt	Rãnh gài	Rãnh gài	Rãnh gài
ĐẶC TÍNH KỸ THUẬT VÀ KÍCH THƯỚC					
Mức năng lượng		A+	A+	A	A+
Điện áp	(V)	220-240	220-240	220-240	220-240
Tần số	(Hz)	50-60	50-60	50-60	50-60
Cường độ dòng điện	(A)	13	13	13	13
Công suất nướng	(W)	2450	2450	1500	1800
Công suất lò	(W)	2600	2600	2750	2900
Kích thước (cao x rộng x sâu)	(mm)	595 x 595x 569	595 x 595x 569	595 x 595x 569	595 x 595x 569
Kích thước lắp đặt (cao x rộng x sâu)	(mm)	600 x 560 x 560	600 x 560 x 560	600 x 560 x 560	600 x 560 x 560
Mã EAN		8050147021545	8050147021569	8050147021491	8050147021514
12NC		859991021540	869991021560	869991021490	869991021510



DÒNG Lò VI SÓNG ARISTON MỚI - PHƯƠNG THỨC NẤU ĂN HOÀN HẢO

Ariston giới thiệu dòng lò vi sóng đột phá, đa chức năng và tích hợp nhiều chương trình cài đặt, giúp bạn tự do chế biến theo sở thích và phong cách riêng. Sự lựa chọn hoàn hảo và nhanh chóng để bạn có thể chế biến các món ăn không béo mà vẫn giữ nguyên giá trị dinh dưỡng của các nguyên liệu tạo nên món ăn. Tốc độ nấu nhanh đảm bảo nguồn năng lượng được tiêu thụ ở mức thấp nhất. Dòng sản phẩm này làm nên những món ăn nóng giòn, vàng ươm, tuyệt ngon, làm thỏa mãn mọi vị giác. Kết quả nấu nướng hoàn hảo này có được từ các công nghệ tối ưu:

- Công nghệ đa vi sóng
- Làm giòn
- Hấp
- Bộ quạt tản nhiệt





CUỘC CÁCH MẠNG TRONG LĨNH VỰC LÒ VI SÓNG

CÔNG NGHỆ ĐA VI SÓNG

Vi sóng phát ra từ 2 tiêu điểm, tại các thời điểm khác nhau, được phân tán đến từng vị trí nhỏ nhất bên trong lò và trong thành lò. Các tia vi sóng di chuyển vòng quanh và đảm bảo được phân bố đều lên từng vị trí nhỏ của món ăn để nấu chín, làm nóng và rã đông đồng bộ, giúp giảm thiểu thời gian nấu nướng và tiêu thụ năng lượng.



HAI ĐIỂM PHÁT, MỘT KẾT QUẢ ĐỒNG NHẤT

Vi sóng kép phát ra từ hai điểm khác nhau và được phân bố đến mọi điểm bên trong lò, ngay cả ở các góc. Vi sóng bao phủ toàn bộ món ăn, đảm bảo thức ăn được nấu chín đồng đều và cho ra kết quả vượt trội hơn so với lò vi sóng đơn.

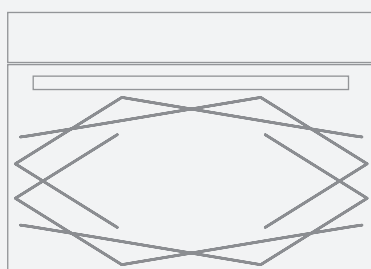

VI SÓNG ĐƠN



VI SÓNG KÉP

SÁNG TẠO ĐỘT PHÁ – LÀM NÊN SỰ KHÁC BIỆT



CHỨC NĂNG NƯỚNG GIÒN

Sự kết hợp giữa công nghệ đa vi sóng cùng với khay nướng chuyên dụng tạo ra các món nướng trông hấp dẫn và giòn hơn, thậm chí là ở phần đáy. Chức năng nướng giòn là một cách thức lý tưởng để chế biến các món pizza, trứng chiên và bánh ngọt, tạo màu nâu sánh, đồng đều trên bề mặt món ăn, nhanh hơn gấp 3 lần so với cách nướng truyền thống và tiêu thụ ít năng lượng hơn.



CHỨC NĂNG CHƯNG HẤP

Ariston thấu hiểu người tiêu dùng, luôn hướng đến việc chế biến các món ăn lành mạnh, ít calo một cách đơn giản bằng việc đặt món ăn vào chiếc nồi hấp và cài đặt thời gian nấu. Khi nước bắt đầu sôi, bộ cảm biến tự động xác định độ ẩm của thức ăn, tiếp đến sẽ thực hiện quá trình chưng hấp phù hợp. Nhờ vào nồi hấp chuyên dụng, thức ăn được nấu chín hoàn hảo mà vẫn giữ đầy đủ các chất dinh dưỡng.



CHỨC NĂNG PHÂN BỐ NHIỆT

Nhờ vào cánh quạt mạnh mẽ đặt phía sau lò, độ nóng được phân tán đều khắp, cho ra hương vị món ăn tương tự như chế biến với các lò truyền thống, nhưng với thời gian ngắn hơn và tiêu tốn ít năng lượng hơn.



CHỨC NĂNG RÃ ĐÔNG

Đây là cách thức lý tưởng để rã đông tức thời, hầu như là ngay lập tức mà vẫn giữ nguyên các giá trị dinh dưỡng của nguyên liệu, chống lại sự biến đổi của các vi khuẩn trong thức ăn. Chỉ cần lựa chọn loại thức ăn và trọng lượng, lò sẽ tự động tính toán thời gian rã đông cần thiết. Công nghệ đa vi sóng đảm bảo thức ăn được rã đông đồng đều.





CÁC PHỤ KIỆN HOÀN HẢO CHO MỌI CÁCH THỨC CHẾ BIẾN

Lò vi sóng Ariston là một thiết bị nấu ăn hoàn chỉnh, đi cùng với các phụ kiện*, đảm bảo sẽ cho ra đời các món ăn bổ dưỡng, nóng giòn mà không cần đến dầu mỡ.



NỒI CHƯNG HẤP

Phần đáy nồi được thiết kế để tạo ra hơi nước trong lúc lò vi sóng đang hoạt động, đây là cách lý tưởng để chế biến các món có lợi cho sức khỏe như: món rau, cá và thức ăn nhẹ.



ĐĨA NƯỚNG GIÒN KÈM TAY CẦM

Đĩa được dùng để chế biến các món ăn nóng giòn hoặc nướng vàng lớp bề mặt, mang đến độ nóng giòn cho thức ăn mà không cần dùng đến dầu mỡ. Tay cầm cách nhiệt giúp cho việc cầm nắm đĩa nướng an toàn hơn.

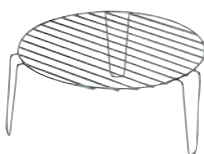

VÍ NƯỚNG CHÂN CAO

Phù hợp để đặt thức ăn tại vị trí gần thanh nướng nhiệt hơn, hoàn hảo để nướng các món thịt, cá, rau một cách đồng đều và tạo màu nâu vàng đẹp mắt cho món ăn.

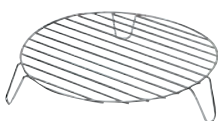

VÍ NƯỚNG CHÂN THẤP

Cùng với chức năng phân bố nhiệt, phụ kiện này cho phép luồng khí nóng lưu thông xung quanh và nấu chín đều món ăn.



KHAY NƯỚNG

Phụ kiện phù hợp nhất để chế biến món ăn khi sử dụng chức năng phân bố nhiệt.

DÒNG LÒ NƯỚNG KẾT HỢP HẤP ARISTON MỚI

HIỆU QUẢ CAO VÀ LINH HOẠT CHO BỮA ĂN DINH DƯỠNG



CHỨC NĂNG NƯỚNG KẾT HỢP HẤP

Nhờ vào chức năng nướng kết hợp hấp, người dùng luôn đạt được kết quả hoàn hảo và giữ lại trọn vẹn các dưỡng chất của thức ăn. Một thiết bị kết hợp giữa cách thức chế biến truyền thống và công nghệ mới lấy hơi nước từ khay nước đặt trong lò. Chức năng này cho phép người dùng nấu nướng dễ dàng, không phải lật trở thức ăn mà vẫn đảm bảo món ăn giòn ngon bên ngoài và mềm ẩm bên trong.



CHẾ ĐỘ NẤU ĂN CÀI ĐẶT SẴN

Chỉ cần chọn lựa một trong số công thức nấu đã được cài đặt sẵn, lò nướng kết hợp hấp Ariston sẽ tự động áp dụng chế độ phù hợp hoặc đưa ra hướng dẫn để bạn chuẩn bị các món ăn đạt kết quả tối ưu.



RÃ ĐỒNG BẰNG HƠI NƯỚC

Chức năng rải đồng bằng hơi nước giúp rải đồng hiệu quả mà không làm mất đi dưỡng chất tự nhiên vốn có của thức ăn. Đây là cách rải đồng hoàn hảo cho thịt, cá, rau củ, bánh mì và trái cây.



QUE ĐO NHIỆT ĐỘ

Lò nướng của Ariston được trang bị que đo nhiệt độ, nó cho phép bạn giám sát nhiệt độ liên tục của thức ăn bên trong lò, tránh việc nấu quá chín hoặc khắc phục việc nấu chưa chín thức ăn.



DÒNG MÁY PHA CÀ PHÊ ARISTON MỚI MANG LẠI NIỀM VUI TỪ CÀ PHÊ



CÀ PHÊ HẠT HOẶC CÀ PHÊ BỘT

Nhờ vào cối xay không tiếng ồn được tích hợp, dòng máy pha cà phê mới của Ariston có thể pha chế cả cà phê hạt lẫn cà phê bột.

ĐIỀU CHỈNH CỐI XAY

Tay cầm điều khiển cho phép người dùng có thể điều chỉnh độ mịn của cà phê được xay, để chế biến ra ly cà phê sánh đen đẹp mắt nhất. Chỉ trong chốc lát, bạn có thể tự pha chế một ly cà phê yêu thích của mình.



CHẾ ĐỘ PHA CHẾ CAPPUCCINO

Liều lượng cà phê và sữa có thể được điều chỉnh để người dùng có thể pha chế được vị cà phê mình muốn. Phần kem sữa cũng có thể được điều chỉnh ít hoặc nhiều hơn, bạn sẽ luôn có được ly cà phê hoàn hảo.

ĐIỂM NHẤN HÀI HÒA TRONG TỔNG THỂ

Nhờ vào ngôn ngữ thiết kế đồng nhất, máy pha cà phê tạo nên một điểm nhấn hài hòa khi đặt cùng các thiết bị Ariston khác.





LÒ VI SÓNG



CLASS 7 MP 796 IX A EX

Cod. F101033
EAN 8050147010334



MADE IN ITALY



LÒ VI SÓNG ĐA NĂNG, LẮP ÂM

- Công nghệ đa vi sóng
- Các chức năng: vi sóng, nướng, nướng kết hợp, nướng giòn
- Chức năng rã đông đặc biệt
- Dung tích khoang lò 40 lít và đĩa xoay 36 cm
- Công suất nướng: 1600 W
- Công suất vi sóng: 900 W

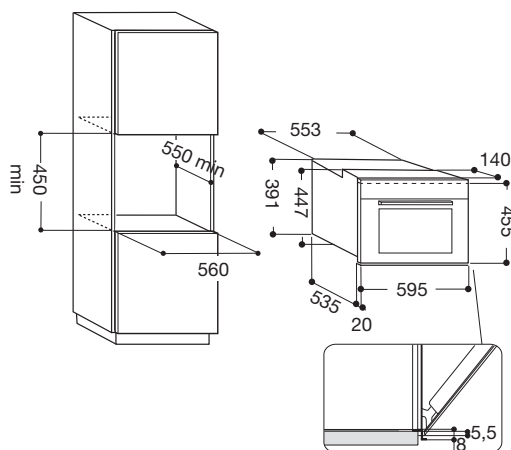

CLASS 3 MF25G UK IX A



LÒ VI SÓNG ĐA NĂNG, LẮP ÂM

- Các chức năng: vi sóng, nướng, nướng kết hợp, làm nóng nhanh
- Chức năng rã đông đặc biệt
- Dung tích khoang lò 20 lít và đĩa quay 24.5 cm
- Công suất nướng: 1000 W
- Công suất vi sóng: 900 W

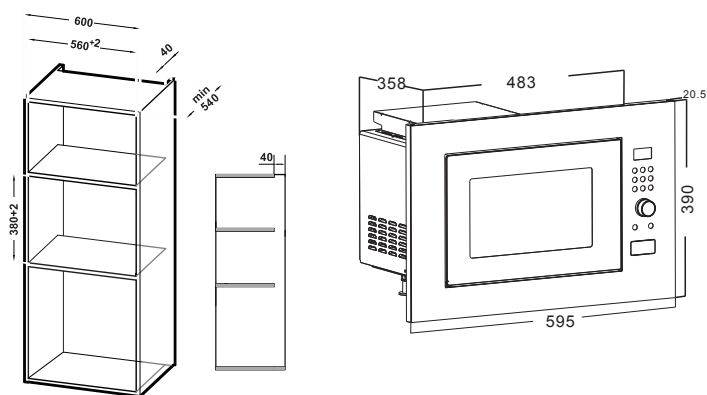

LÒ NƯỚNG KẾT HỢP HẤP/ LÒ VI SÓNG



CLASS 7 MS 798 IX A (EX)

Cod. F101034
EAN 8050147010341



MADE IN ITALY



LÒ NƯỚNG KẾT HỢP HẤP

- Công nghệ làm sạch bằng hơi nước
- Các chức năng: 3 chức năng truyền thống + 7 chức năng đặc biệt
- Dung tích khoang lò 31 lít
- Nhiệt độ hấp: 40°C – 100°C
- Chức năng phân bố nhiệt: 40°C – 230°C
- Chế độ nấu ăn cài đặt sẵn
- Điều khiển cảm ứng
- Dung tích khay nước: 2 lít
- Que đo nhiệt độ
- Mức tiêu thụ năng lượng: A

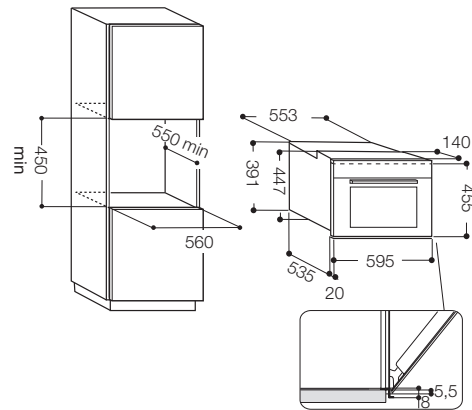

CLASS 7 MWC 339 BL CT



LÒ VI SÓNG 6 CHỨC NĂNG, ĐỘC LẬP

- Chức năng phân bố nhiệt
- Chức năng làm giòn 2 mặt
- Chiên không dầu
- Hâm nóng và rã đông
- Hấp nhiều món ăn cùng lúc
- Nướng
- Chế độ nấu ăn cài đặt sẵn
- Công nghệ tự vệ sinh

LÒ VI SÓNG

TÊN SẢN PHẨM	Đơn vị tính	MP 796 IX A (EX)	MWC 339 BL	MF25G UK IX A
Mã sản phẩm		F101033	-	-
Dòng		Class 7	-	-
Loại sản phẩm		Lắp âm	Độc lập	Lắp âm
Màu sắc		Thép không gỉ	Kính đen	Kính đen kết hợp thép không gỉ
ĐẶC TÍNH SẢN PHẨM				
Phân loại lò		Đa năng	Đa năng	Đa năng
Dung tích	(lít)	40	33	25
Kết cấu khoang lò		Heating element - Quartz Tube	Heating element - Metal Tube	Quartz Tube
Đường kính đĩa xoay	(mm)	360	360	284
Cách mở cửa		Tay nắm	Tay nắm	Nhấn
Cơ chế mở cửa		Kéo xuống	Kéo xuống	Mở sang bên
Màu mặt trong khoang lò		Thép không gỉ	Thép không gỉ	Thép không gỉ
CHỨC NĂNG				
Công nghệ đa vi sóng		Có	Có	-
Vi sóng		Có	Có	Có
Nướng giòn		Có	Có (2 mặt)	-
Nướng		Có	Có	Có
Nướng + Vi sóng		Có	Có	Có
Nướng tăng áp		Có	-	-
Hấp		Có	Có	-
Phân bố nhiệt		Có	Có	-
Phân bố nhiệt + Vi sóng		Có	Có	-
Gia nhiệt nhanh		Có	Có	Có
Rã đông		Có	Có	Có
ĐẶC TÍNH VÀ GIAO DIỆN				
Dạng điều khiển		Cảm ứng	Nút xoay và cảm ứng	Nút xoay và nút nhấn
Công suất vi sóng cực đại	(W)	900	900	900
Công suất nướng cực đại	(W)	1600	1200	1000
Dải nhiệt	(°C)	-	40 - 200	-
CHƯƠNG TRÌNH ĐẶC BIỆT				
Công thức nấu ăn được cài đặt sẵn		27	40	10
Công nghệ tự làm sạch		-	Có	Có
THÔNG SỐ KỸ THUẬT VÀ KÍCH THƯỚC				
Điện áp	(V)	240	220-230	220-230
Tần số	(Hz)	50	50	50
Tần số kết nối	(W)	2800	2000	1400
Cường độ dòng điện	(A)	16	13	13
Dạng phích cắm		Không có	3 chấu kiểu Anh	3 chấu kiểu Anh
Kích thước (cao x rộng x sâu)	(mm)	455 x 595 x 555	373 x 490 x 540	390 x 595 x 378
Kích thước lắp đặt (cao x rộng x sâu)	(mm)	450 x 560 x 550	-	380 x 560 x 540
Mã EAN		8050147010334	4897068761976	4897068762669
12NC		869991010330	-	-

LÒ NƯỚNG KẾT HỢP HẤP

TÊN SẢN PHẨM	ĐVT	MS 798 IX A (EX)
Mã sản phẩm		F101034
Dòng sản phẩm		Class 7
Màu sắc		Thép không gỉ, chống bám vân tay
Màn hình hiển thị		Có
ĐẶC TÍNH CHÍNH CỦA SẢN PHẨM		
Dung tích	(lít)	31
Phân loại lò		Lò nướng kết hợp hấp đa năng
Công nghệ tự làm sạch		Bằng hơi nước
Nhiệt độ hấp	(°C)	40 - 100
Phân bố nhiệt	(°C)	40 - 230
CHỨC NĂNG		
Số chức năng cơ bản		3
Số chức năng đặc biệt		7
Rã đông bằng hơi nước		Có
Hâm nóng		Có
Nấu chín		Có
Khử khuẩn		Có
Chống gỉ		Có
Chống đọng nước		Có
ĐẶC TÍNH VÀ GIAO DIỆN		
Dạng điều khiển		Cảm ứng
Cảm biến thông minh		Có
Chế độ nấu ăn cài đặt sẵn		Có
Đèn bên trong		Có
Hẹn giờ		Điện tử
Khoá an toàn		Có
Số lớp kính cách nhiệt của cửa lò		3
Dung tích khay nước	(lít)	2
THÔNG SỐ KỸ THUẬT VÀ KÍCH THƯỚC		
Mức tiêu thụ năng lượng		A
Điện áp	(V)	240
Tần số	(Hz)	50
Cường độ dòng điện	(A)	10
Tần số kết nối	(W)	1450
Công suất phân bố nhiệt	(W)	1400
Kích thước khoang lò (cao x rộng x sâu)	(mm)	236 x 372 x 390
Kích thước sản phẩm (cao x rộng x sâu)	(mm)	455 x 595 x 555
Kích thước lắp đặt (cao x rộng x sâu)	(mm)	450 x 560 x 550
Mã EAN		8050147010341
12NC		869991010340

DÒNG BẾP TỪ ARISTON MỚI

MANG ĐẾN HIỆU QUẢ
VƯỢT TRỘI NHỜ VÀO
CHỨC NĂNG KIỂM SOÁT
NHIỆT ĐỘ TỔNG THỂ





TÍNH LINH HOẠT CỦA CÁC VÙNG NẤU

Các dòng bếp mới của Ariston được thiết kế với công nghệ tân tiến đem đến cho người sử dụng trải nghiệm và thành quả nấu nướng tối ưu nhất. Từ trường được kích hoạt giữa mặt bếp và đáy kim loại của nồi làm sản sinh ra nguồn năng lượng chuyển đổi, trở thành nguồn nhiệt đồng nhất chỉ tập trung vào diện tích đáy nồi. Bằng cách này, năng lượng không bị thất thoát ra bên ngoài và tiết kiệm đáng kể thời gian nấu nướng.



BẾP TỪ

Phương thức nấu ăn nhanh, an toàn và hiệu năng cao nhất. Với dòng bếp từ, nhiệt năng chỉ sản sinh ra khi đáy nồi tiếp xúc với bề mặt kính, tiết kiệm lên đến 90% năng lượng so với các dòng bếp thông thường và đảm bảo căn bếp luôn mát mẻ trong suốt thời gian nấu nướng.

BẾP HỒNG NGOẠI

Chế độ làm nóng tức thời ngay khi mở bếp giúp cho quá trình chuyển đổi nhiệt độ nhanh hơn so với các dòng bếp truyền thống, cho người dùng cảm nhận về tốc độ gia nhiệt và hiệu năng cao của việc nấu nướng. Ngoài ra, bếp hồng ngoại phù hợp với tất cả nồi đáy phẳng, do đó người sử dụng sẽ không phải mua sắm bộ nồi mới.

BẾP KẾT HỢP

Giờ đây, người sử dụng có thể thỏa sức tận hưởng những lợi ích từ việc kết hợp công nghệ từ và công nghệ hồng ngoại trên cùng một bếp. Bếp kết hợp Ariston với các tính năng vượt trội như điều chỉnh nhiệt độ nấu chính xác, tính tiện lợi cao, dễ dàng vệ sinh và quan trọng hơn hết là sự an toàn và tiết kiệm năng lượng tối đa. Bạn có thể thỏa sức sáng tạo mọi món ăn với nhiều phương thức nấu nướng khác nhau.

THIẾT KẾ ĐẸP – CÔNG NĂNG VƯỢT TRỘI

Các dòng bếp từ Ariston đáp ứng đầy đủ yêu cầu cho những căn bếp hiện đại và dễ dàng sử dụng. Với các tính năng chuyên dụng và tốc độ nấu nhanh, việc chế biến mọi món ăn sẽ trở nên đơn giản với kết quả tuyệt vời hơn. Bề mặt đen bóng hoàn hảo không những tôn lên vẻ đẹp của bếp, thân thiện với người dùng, mà còn đạt độ bền cao.

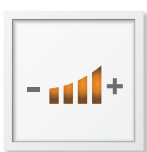

ĐIỀU KHIỂN CẢM ỨNG

Chỉ với một chạm đơn giản, người sử dụng có thể điều chỉnh nhiệt độ cũng như các chức năng nấu một cách chính xác và độc lập cho từng vùng nấu khác nhau. Bảng điều khiển nằm ở vị trí phía trước giúp điều chỉnh dễ dàng hơn.



TÍNH NĂNG HẸN GIỜ

Người dùng có thể dễ dàng hẹn giờ mở hoặc tắt cho các vùng nấu với thời gian hẹn lên đến 99 phút.



TÍNH NĂNG GIA NHIỆT NHANH

Khi chức năng này được bật, chỉ trong vài giây, nhiệt độ sẽ đạt mức tối đa và duy trì trong 4 phút, trong khi vẫn có thể kiểm soát cùng lúc các chức năng khác.



MẶT KÍNH SCHOTT CERAN®

Kính SCHOTT CERAN là loại kính cường lực hàng đầu duy nhất không chứa kim loại nặng Asen và Antimon, thân thiện với môi trường. Nhiệt độ chỉ được tạo ra trong diện tích tiếp xúc với đáy nồi, trong khi bề mặt bếp ngoài vùng nấu nhiệt độ vẫn bình thường.

TÍNH NĂNG AN TOÀN

Ariston mang đến những thiết bị với tính năng an toàn cao nhất cho người tiêu dùng.



CHỨC NĂNG NHẬN DIỆN ĐÁY NỒI

Đĩa nhiệt chỉ hoạt động khi tiếp xúc với đáy nồi trong khi vẫn duy trì nhiệt độ bình thường bên ngoài để tiếp xúc.



CHỨC NĂNG CẢNH BÁO NHIỆT LƯỢNG CÒN DƯ

Bếp từ Ariston sẽ hiện đèn cảnh báo nếu có một vùng nấu bất kỳ vẫn đang còn nóng sau khi tắt bếp. Đèn hiệu sẽ tự động tắt khi nhiệt độ mặt bếp về dưới 60 độ C.



CHỨC NĂNG KHÓA AN TOÀN

Nhằm tránh thao tác vô ý thay đổi các chức năng không mong muốn, cũng như an toàn cho trẻ em, tất cả các dòng bếp của Ariston đều được tích hợp chức năng khóa an toàn.

AN TOÀN VÀ DỄ DÀNG VỆ SINH

Nhờ vào tính chất duy trì độ mát của đĩa điện từ trong suốt quá trình nấu nướng, bếp điện từ có thể được lau chùi một cách vô cùng dễ dàng và an toàn. Bạn có thể loại bỏ các vết bẩn cứng đầu trên bề mặt bếp, đơn giản chỉ bằng một chiếc khăn ẩm mà không lo bị bỏng. Ngoài ra, bếp được trang bị một lớp chống tràn thậm chí khi kéo rê chiếc chảo trên bếp, bạn cũng sẽ không bao giờ phải lo lắng làm hỏng bề mặt bếp.



BẾP TỪ VÀ BẾP HỒNG NGOẠI



NIA 640 B

Cod. F104151
EAN 8050147041512



MADE IN ITALY

BẾP TỪ KÍCH THƯỚC 60 CM, LẮP ÂM

- 4 vùng nấu với chức năng gia nhiệt nhanh
- Cảm ứng trượt với 9 cấp độ
- Màn hình hiển thị kỹ thuật số
- Bảng điều khiển cảm ứng trung tâm
- Khóa an toàn
- Vát cạnh

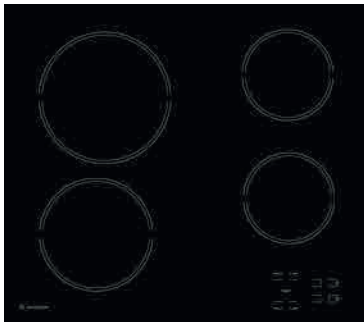
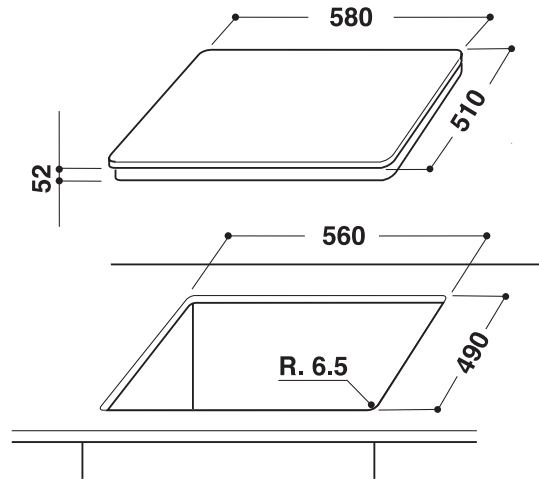

HR 611 C A

Cod. F104298
EAN 8050147042984



MADE IN ITALY

BẾP HỒNG NGOẠI KÍCH THƯỚC 60 CM, LẮP ÂM

- 4 vùng nấu
- Bảng điều khiển cảm ứng độc lập cho từng vùng nấu
- 9 cấp độ nấu
- Chức năng cảnh báo nhiệt lượng còn dư
- Không khung viền
- Khóa an toàn

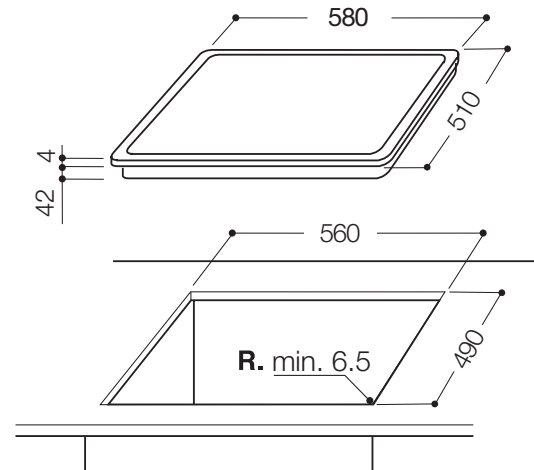

NIS 841 F B AUS



MADE IN ITALY

BẾP TỪ KÍCH THƯỚC 80 CM, LẮP ÂM

- 4 vùng nấu với vùng nấu liên kết
- Bề mặt kính chịu nhiệt, không viền
- Gia nhiệt nhanh
- Bảng điều khiển cảm ứng độc lập cho từng vùng nấu
- 9 cấp độ nấu + booster
- Chức năng cảnh báo nhiệt lượng còn dư

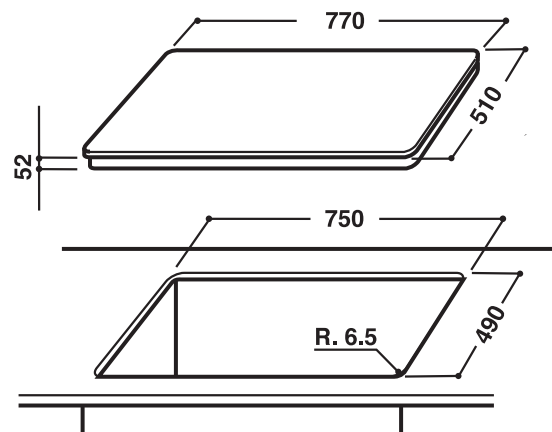

BẾP TỪ/ BẾP HỒNG NGOẠI/ BẾP DOMINO



NIG 720 BSV



BẾP TỪ 2 VÙNG NẤU, LẮP ÂM

- 2 vùng nấu
- Bề mặt kính Schott Ceran®, vát cạnh
- Chức năng cảnh báo nhiệt lượng còn dư
- Gia nhiệt nhanh
- Chế độ hẹn giờ
- Khóa an toàn

Model	L(mm)	W(mm)	H(mm)	D(mm)	A(mm)	B(mm)	X(mm)
NIG 720 BSV	735	415	60	54	680	395	100



NIC 720 BSV

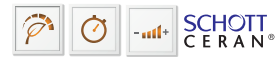

BẾP KẾT HỢP 2 VÙNG NẤU, LẮP ÂM

- 2 vùng nấu (1 từ + 1 hồng ngoại)
- Bề mặt kính Schott Ceran®, vát cạnh
- Gia nhiệt nhanh
- Chế độ hẹn giờ
- Khóa an toàn

Model	L(mm)	W(mm)	H(mm)	D(mm)	A(mm)	B(mm)	X(mm)
NIC 720 BV	735	415	60	54	680	395	100
NIC 720 BSV	735	415	60	54	680	395	100

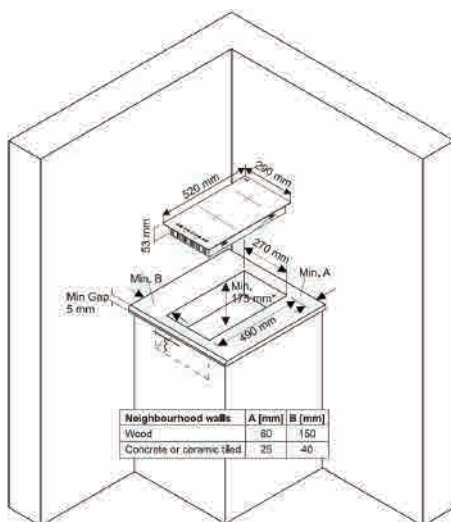

NIV 320 B



BẾP TỪ DOMINO

- 2 vùng nấu
- Bề mặt kính Schott Ceran®
- 9 cấp độ nấu + booster
- Gia nhiệt nhanh
- Tiêu thụ điện năng hiệu quả
- Dễ dàng vệ sinh
- Chế độ hẹn giờ
- Bảng điều khiển cảm ứng
- Khóa an toàn

MADE IN EUROPE



BẾP TỪ/ BẾP HỒNG NGOẠI/ BẾP DOMINO

TÊN SẢN PHẨM	NIS 841 F B AUS	NIA 640 B	NIG 720 BSV	NIC 720 BSV	HR 611 C A	NIV 320 B
Mã sản phẩm	-	F104151			F104298	
Phân loại bếp	Bếp từ	Bếp từ	Bếp từ	Bếp kết hợp	Bếp hồng ngoại	Bếp từ domino
Chất liệu bề mặt	Kính chịu nhiệt màu đen	Kính chịu nhiệt màu đen	Kính chịu nhiệt Schott màu đen	Kính chịu nhiệt Schott màu đen	Kính chịu nhiệt màu đen	Kính chịu nhiệt Schott màu đen
Khung viền	Vát cạnh	Vát cạnh	Vát cạnh	Vát cạnh	Không viền	Không viền
CHỨC NĂNG						
Số lượng vùng nấu	4 + flexi zone	4	2	2	4	2
Kiểu điều khiển	Điện tử	Điện tử	Cảm ứng trượt	Cảm ứng chạm	Cảm ứng chạm	Cảm ứng chạm
Cảnh báo nhiệt dư	Có	Có	Có	Có	Có	Có
Chức năng gia nhiệt nhanh	Có	Có	Có	Có	Có	-
Vùng nấu linh hoạt	Có	-	-	-	-	-
Quản lý riêng biệt cho từng vùng nấu	Có	Có	Có	Có	Có	Có
Hẹn giờ	Lập trình	Lập trình	Có	Có	Có	Có
Khoá an toàn	Có	Có	Có	Có	Có	Có
Hiển thị nguồn	Có	Có	Có	Có	Có	Có
VÙNG NẤU						
Số lượng vùng nấu có thể hoạt động cùng lúc	4	4	2	2	4	4
Loại vùng nấu phía trước bên trái	Cảm biến từ	Cảm biến từ	Cảm biến từ	Cảm biến từ	Bức xạ nhiệt	Cảm biến từ
Kích thước vùng nấu phía trước bên trái (mm)	180	145	200	200	180	200
Công suất vùng nấu phía trước bên trái (W)	1750/2300	1200/1500	2000	2000	1700	2100/2500
Gia nhiệt nhanh cực đại của vùng nấu phía trước bên trái (W)	2300	1500	-	-	-	-
Loại vùng nấu phía sau bên trái	Cảm biến từ	Cảm biến từ	-	-	Bức xạ nhiệt	Cảm biến từ
Kích thước vùng nấu phía sau bên trái (mm)	180	210	-	-	210	160
Công suất vùng nấu phía sau bên trái (W)	2100/2300	2100/2300	-	-	2100	1400/1800
Gia nhiệt nhanh cực đại của vùng nấu phía sau bên trái (W)	2300	2300	-	-	-	-
Loại vùng nấu phía sau bên phải	-	Cảm biến từ	-	-	Bức xạ nhiệt	-
Kích thước vùng nấu phía sau bên phải (mm)	-	145	-	-	145	-
Công suất vùng nấu phía sau bên phải (W)	-	1200/1500	-	-	1200	-
Gia nhiệt nhanh cực đại của vùng nấu phía sau bên phải (W)	-	1500	-	-	-	-
Loại vùng nấu phía trước bên phải	Cảm biến từ	Cảm biến từ	Cảm biến từ	Bức xạ nhiệt	Bức xạ nhiệt	-
Kích thước vùng nấu phía trước bên phải (mm)	180	210	200	200	145	-
Công suất vùng nấu phía trước bên phải (W)	2200/2300	2200/2300	2000	1800	1200	-
Gia nhiệt nhanh cực đại của vùng nấu phía trước bên phải (W)	2300	2300	-	-	-	-
Loại vùng nấu trung tâm	Cảm biến từ	-	-	-	-	-
Kích thước vùng nấu trung tâm (mm)	145	-	-	-	-	-
Công suất vùng nấu trung tâm (W)	1200/1500	-	-	-	-	-
Gia nhiệt nhanh cực đại của vùng nấu trung tâm (W)	1500	-	-	-	-	-
ĐẶC TÍNH KỸ THUẬT VÀ KÍCH THƯỚC						
Điện áp (V)	220-230	220-230	220-240	220-240	220-240	220-240
Tần số (Hz)	50-60	50-60	50-60	50-60	50/60	50/60
Công suất cực đại/ Tần số kết nối (W)	7200	7200	2800	2800	6200	3600
Cường độ dòng điện (A)	31.3	31.3	13	13	27.8	-
Kiểu phích cắm	Không có phích	Không có phích	3 chấu kiểu Anh	3 chấu kiểu Anh	-	Kiểu phích 16A
Trọng lượng tịnh	9.8	12.7	7.6	7.6	8	8
Trọng lượng đóng gói	11.2	13.7	9.5	9.5	9	9
Kích thước (cao x rộng x sâu) (mm)	52 x 770 x 510	52 x 580 x 510	54 x 735 x 415	54 x 735 x 415	42 x 580 x 510	53 x 290 x 520
Kích thước lắp đặt (rộng x sâu) (mm)	750 x 490	560 x 490	390 x 672	390 x 672	560 x 490	270 x 490
Mã EAN	-	8050147041512	4897068760962	4897068760993	8050147042984	-
12NC	-	869991041510	-	-	869991042980	-

BẾP GA ARISTON THẾ HỆ MỚI – ĐỘ NÓNG ĐỒNG ĐỀU NÂNG CAO HƯƠNG VỊ CỦA MÓN ĂN

Bếp ga thế hệ mới của Ariston mang đến cho người dùng trải nghiệm và hiệu quả nấu nướng bậc nhất hơn cả sự mong đợi. Các dòng bếp ga của chúng tôi được trang bị những họng lửa độc đáo, mang tính đồng bộ và linh hoạt cao, giúp người dùng linh động trong lúc chế biến để có được món ăn hoàn hảo. Vòng chia lửa đôi và vòng chia lửa ba hiệu suất cao tạo ra nhiệt độ đồng nhất giúp nấu nhanh hơn. Trở thành một đầu bếp đẳng cấp và lành nghề không gì là không thể với bếp ga Ariston.

- Họng bếp chia 3 vòng lửa
- Họng bếp chia 2 vòng lửa





Gas Hubs

HỌNG LỬA ĐẶC BIỆT – SỰ TỰ DO VÀ CHUẨN XÁC TRONG CĂN BẾP

Ariston cẩn trọng và trau chuốt trong từng đường nét thiết kế cho các dòng bếp của mình: toàn bộ các dòng bếp ga đều được sản xuất theo tiêu chuẩn của ITALY. Mặt bếp được làm từ kính hoặc thép không gỉ, có kích thước rộng hơn, nhưng kích thước lắp đặt vẫn tuân theo tiêu chuẩn. Tính thẩm mỹ cao cùng với các tính năng nổi trội giúp sản phẩm phù hợp với bất kỳ căn bếp nào và đáp ứng mọi nhu cầu nấu nướng.



HỌNG BẾP CHIA 3 VÒNG LỬA

Hạng bếp chia 3 vòng lửa được chế tạo thành một khối thống nhất, đây là một sáng tạo của Ariston đảm bảo mang lại trải nghiệm nấu nướng vượt bậc và rút ngắn 15% khoảng thời gian nấu nướng so với các dòng bếp ga nấu nhanh thông thường.



HỌNG BẾP CHIA 2 VÒNG LỬA

Hạng bếp chia 2 vòng lửa cho phép người dùng nấu ăn nhanh hơn nhờ vào nhiệt năng lên đến 3,5 kW, cùng với nguồn lửa được phân bố đều đến từng milimet của đáy nồi.

MADE IN ITALY

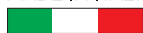

SẢN XUẤT TẠI ITALY

Các dòng bếp của Ariston được sản xuất tại ITALY mang đến cho người tiêu dùng chất lượng vượt trội và thiết kế tinh tế.



BẾP GA



PCN 732 T/D2/IX/A



Cod. F100582
EAN 8050147005828

MADE IN ITALY



BẾP GA KÍCH THƯỚC 75 CM, LẮP ÂM

- 3 hộc bếp
- 1 hộc bếp chia 3 vòng lửa
- Tự đánh lửa
- Van khóa ga an toàn
- 3 kiềng bếp tráng men

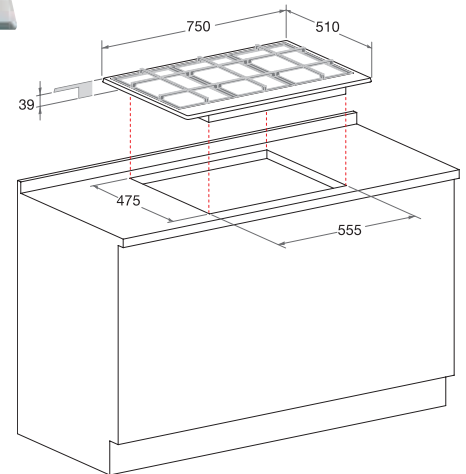

PHN 932 T2/IX/A



Cod. F100598
EAN 8050147005989

MADE IN ITALY



BẾP GA KÍCH THƯỚC 90 CM, LẮP ÂM

- 3 hộc bếp
- 2 hộc bếp chia 3 vòng lửa
- Tự đánh lửa
- Van khóa ga an toàn
- 3 kiềng bếp tráng men

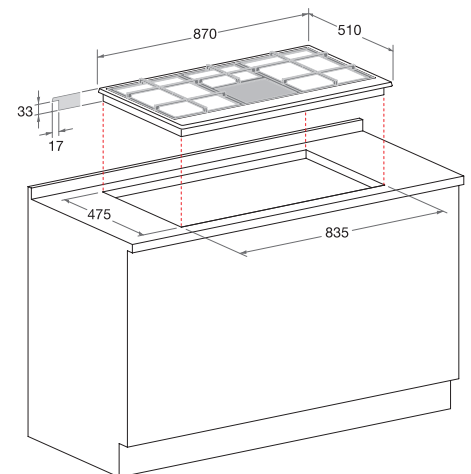

BẾP GA



TH 721 D22 B



BẾP GA ĐÔI KÍCH THƯỚC 75 CM, LẮP ÂM

- 2 họng bếp
- Họng bếp chia 2 vòng lửa
- Van khóa ga an toàn
- Bề mặt kính Schott Ceran®



BẾP GA

TÊN SẢN PHẨM	PHN 932 T2/IX/A	PCN 732 T/D2/IX/A	TH 721 D22 B
Mã sản phẩm	F100598	F100582	MTA82SG-S
Loại sản phẩm	Bếp ga bề mặt kim loại	Bếp ga bề mặt kim loại	Bếp ga bề mặt kính
Màu chính của sản phẩm	Thép không gỉ	Thép không gỉ	Kính chịu nhiệt Schott màu đen
Vị trí của các nút điều chỉnh	Phía trước	Phía trước	Phía trước
ĐẶC TÍNH CHÍNH CỦA SẢN PHẨM			
Số lượng nút điều khiển	3	4	2
Màu sắc nút điều khiển	Kim loại	Chrome	Chrome
Vòng đánh lửa	Kim loại tráng men	Kim loại tráng men	Đồng
Vùng nấu	Kim loại tráng men	Kim loại tráng men	Gang
Số lượng vùng nấu	3	3	2
Hỗ trợ nổi nhỏ	-	-	Có
Kiềng bếp	-	-	Gang
Số lượng kiềng bếp	-	-	1
Bộ ngắt ga an toàn	Có	Có	Có
Loại ga	GPL	GPL	LPG
Bộ cấp ga đi kèm	Methane	Methane	LPG
Tỷ lệ kết nối ga (KW)	8.15	10.25	9
Kiểu đánh lửa	Núm vặn	Núm vặn	Núm vặn
Hệ thống đánh lửa	Có	Có	Có
VÙNG NẤU			
Kích thước vùng nấu phía trước bên trái (mm)	130	-	-
Công suất vùng nấu phía trước bên trái (W)	3250	-	-
Loại vùng nấu phía trước bên trái	3 vòng lửa	-	-
Kích thước vùng nấu trung tâm bên trái (mm)	-	130	-
Công suất vùng nấu trung tâm bên trái (W)	-	900/4100	4500
Loại vùng nấu trung tâm bên trái	-	Vòng lửa đôi	Vòng lửa đôi
Kích thước vùng nấu trung tâm phía sau (mm)	75	75	-
Công suất vùng nấu trung tâm phía sau (W)	1650	1650	-
Loại vùng nấu trung tâm phía sau	Semi-fast	Semi-fast	-
Kích thước vùng nấu phía trước bên phải (mm)	130	-	-
Công suất vùng nấu phía trước bên phải (W)	3250	-	-
Loại vùng nấu phía trước bên phải	Vòng lửa đôi	-	-
Kích thước vùng nấu trung tâm bên phải (mm)	-	130	-
Công suất vùng nấu trung tâm bên phải (W)	-	3600	4500
Loại vùng nấu trung tâm bên phải	-	3 vòng lửa	Vòng lửa đôi
THÔNG SỐ KỸ THUẬT VÀ KÍCH THƯỚC			
Điện áp (V)	220-230	220-240	-
Tần số (Hz)	50/60	50/60	-
Kích thước (cao x rộng x sâu) (mm)	33 x 870 x 510	39 x 750 x 510	62 x 760 x 450
Kích thước lắp đặt (rộng x sâu) (mm)	835 x 475	555 x 475	670-725 x 370-410
Trọng lượng tịnh (Kg)	11.1	14.3	-
Trọng lượng đóng gói (Kg)	11.9	15	-
Mã EAN	8050147005989 (LPG) 4897068761297 (TG)	8050147005828 (LPG) 4897068761280 (TG)	4897068761341



MÁY HÚT MÙI ARISTON THẾ HỆ MỚI - TẠO KHÔNG KHÍ TRONG LÀNH CHO KHÔNG GIAN BẾP

Máy hút mùi Ariston mang đến niềm vui cho việc bếp núc nhờ vào công nghệ hút mùi không gây tiếng ồn, tạo nên không khí trong lành cho không gian bếp.

- Kiểm soát tiếng ồn
- Gia tốc nhanh
- Hệ thống chiếu sáng bằng đèn LED





HIỆU SUẤT CAO VÀ TRAU CHUỐT ĐẾN TỪNG CHI TIẾT



CHỨC NĂNG KIỂM SOÁT TIẾNG ỒN

Máy hút mùi Ariston không chỉ giảm độ ồn mà còn cho phép người dùng tự do điều chỉnh với 4 cấp độ hoạt động. Chỉ cần chạm nhẹ, người dùng có thể hạ tiếng ồn xuống mức tối thiểu (tương đương 35 dBA ở tốc độ thấp nhất).



BẢNG ĐIỀU KHIỂN

Các nút điều khiển của máy hút mùi Ariston được thiết kế dễ sử dụng. Việc điều khiển chiếc máy hút mùi Ariston luôn luôn dễ dàng cho dù sử dụng công nghệ cơ học hay cảm ứng. Với thiết kế dạng phẳng, điều khiển cảm ứng cho phép người dùng dễ dàng vệ sinh máy.



CHỨC NĂNG BOOSTER

Bật chức năng Booster chỉ trong vài giây, công suất của máy sẽ hoạt động tối đa, giúp hút nhanh mùi và khói. Chức năng Booster được cài đặt thời gian tự động tắt sau 5 phút hoạt động.



HỆ THỐNG CHIẾU SÁNG

Hệ thống chiếu sáng của máy hút mùi Ariston mang đến sự tiện lợi khi nấu ăn. Công nghệ đèn LED tiết kiệm điện năng lên đến 90% và tuổi thọ cao hơn gấp 10 lần so với đèn chiếu sáng thông thường.



ĐÈN BÁO VỆ SINH BỘ LỌC

Máy hút mùi Ariston được trang bị bộ kiểm soát điện tử, với đèn hiển thị sẽ bật sáng khi hệ thống nhận thấy bộ lọc cần được vệ sinh hoặc lưới lọc cần được thay mới. Bộ kiểm soát này có tuổi thọ lên đến 160 giờ hoạt động liên tục, cho dù máy hoạt động ở bất kỳ tốc độ nào.



MÁY HÚT MÙI PHÙ HỢP VỚI MỌI GIẠN BẾP

Dòng máy hút mùi Ariston đa dạng về mẫu mã và chủng loại, giúp cho việc tìm kiếm sản phẩm phù hợp với gian bếp của bạn không còn là vấn đề nan giải. Người dùng cần ghi nhớ 3 nguyên tắc cơ bản khi lựa chọn máy hút mùi để đạt được hiệu quả hoạt động tối ưu.

LẮP ĐẶT MÁY

Máy hút mùi có thể loại trừ được 100% mùi của gian bếp một cách hiệu quả trong trường hợp lắp đặt ống thoát khí ra bên ngoài. Mặt khác, khi sử dụng thiết bị hút mùi với hệ thống lọc: hơi ga, khói, mùi và dầu mỡ sẽ được xử lý qua bộ lọc, trả lại không khí trong lành cho gian bếp.

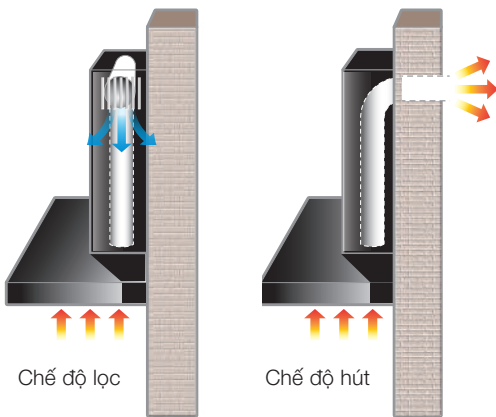

LẮP ĐẶT MÁY HÚT MÙI ĐÚNG CHUẨN VỚI VÀI THAO TÁC ĐƠN GIẢN

- Xác định vị trí máy hút tại trung tâm và phía trên bếp nấu.
- Đảm bảo khoảng cách tối thiểu giữa mặt bếp và máy hút là 65 cm đối với bếp điện từ và 70 cm đối với bếp gas (nhưng không quá 75 cm).
- Hạn chế độ gấp khúc của đường ống dẫn khí thải.
- Đường kính của ống dẫn khí thải phải phù hợp với cỡ thoát khí của máy hút mùi.
- Điều chỉnh ống dẫn tránh luồng gió.
- Không dẫn đường ống thải khí của máy hút mùi chung với đường ống thải khí của các thiết bị khác.

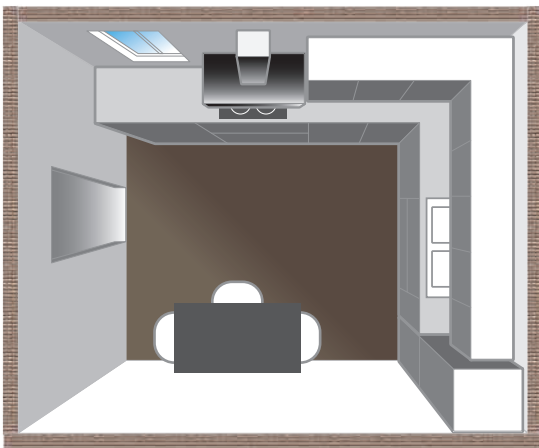

CÔNG THỨC TÍNH TOÁN KÍCH THƯỚC VÀ CÔNG SUẤT MÁY HÚT MÙI

Để đạt được hiệu quả hoạt động tối ưu, công suất máy hút cần gấp 10 lần thể tích căn bếp.

Công thức được áp dụng như sau:

Thể tích căn bếp (rộng x dài x cao) x 10 (số lần thể tích không khí được thay mới/giờ) = công suất máy hút.

BỀ RỘNG MẶT BẾP

Kích thước máy hút luôn luôn bằng hoặc lớn hơn kích thước mặt bếp.



BẢO TRÌ, BẢO DƯỠNG

Bảo trì, bảo dưỡng máy hút mùi vô cùng đơn giản và nhanh chóng:

- Chỉ mất vài giây tháo lưới lọc để vệ sinh.
- Nên thay mới bộ lọc mùi sau 160 giờ sử dụng liên tục, cho dù máy hoạt động ở bất kỳ tốc độ nào.
- Sử dụng máy đúng theo hướng dẫn để giảm mức độ ồn, người dùng chỉ cần đơn giản làm theo một số bước như điều chỉnh máy hút ở tốc độ thấp nhất khi khởi động máy, tăng dần tốc độ khi hơi nước và khói bắt đầu tỏa nhẹ, sau đó chỉnh về tốc độ thấp ban đầu và vẫn mở máy chạy trong vòng 5 phút sau khi đã nấu nướng xong.



MÁY HÚT MÙI ÁP TƯỜNG



Cod. F095054
EAN 8007842950540

MADE IN
EUROPE



AHBS 9.7F LTI X



MÁY HÚT MÙI ÁP TƯỜNG KÍCH THƯỚC 90 CM

- 1 mô-tơ hút với công suất tối đa 735 m³/h
- Chuyển đổi giữa chức năng hút mùi và lọc mùi
- Bảng điều khiển cảm ứng
- 3 cấp độ hút với chức năng Booster
- Kiểm soát tiếng ồn
- Lưới lọc bằng nhôm có thể vệ sinh
- Đèn LED
- Chất liệu: Kính đen, nhôm

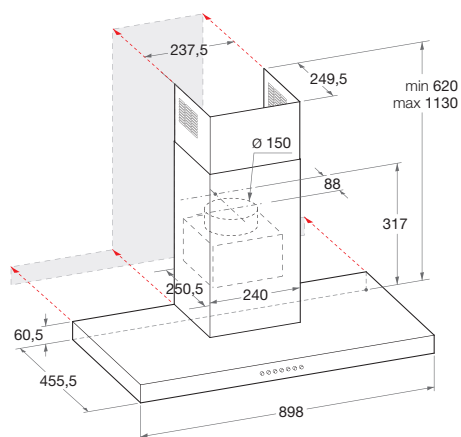

Cod. F095050
EAN 8007842950502

MADE IN
EUROPE



CLASS 5 AHC 9.7F AB X



MÁY HÚT MÙI ÁP TƯỜNG KÍCH THƯỚC 90 CM

- 1 mô-tơ hút với công suất tối đa 735 m³/h
- Chuyển đổi giữa chức năng hút mùi và lọc mùi
- Bảng điều khiển cảm ứng
- 3 cấp độ hút với chức năng Booster
- Kiểm soát tiếng ồn
- Lưới lọc bằng nhôm có thể vệ sinh
- 2 đèn halogen (20 W)

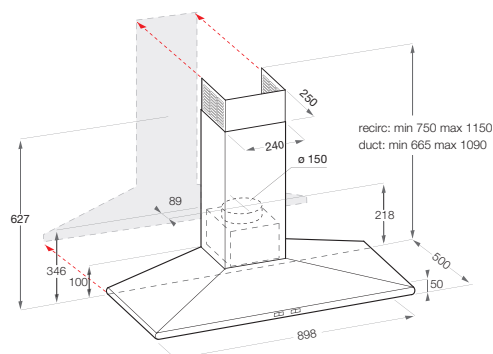

MÁY HÚT MÙI KÉO



Cod. F083995
EAN 8007842839951

MADE IN ITALY

AH 90 CM IX



MÁY HÚT MÙI KÉO, KÍCH THƯỚC 90 CM

- 1 mô-tơ hút với công suất tối đa 722 m³/h
- Chức năng hút mùi với ống thoát thải
- Bảng điều khiển cơ
- 3 cấp độ hút
- 2 đèn halogen (20 W)
- Lưới lọc bằng nhôm có thể vệ sinh

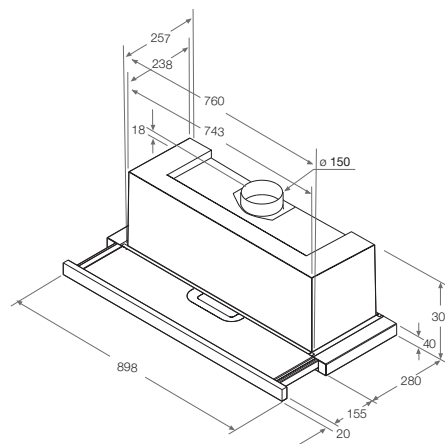

AH 70 CT IS



MÁY HÚT MÙI KÉO, KÍCH THƯỚC 70 CM

- Chuyển đổi giữa chức năng hút mùi và lọc mùi
- 3 cấp độ hút
- 2 đèn halogen (20 W)
- Lưới lọc bằng nhôm có thể vệ sinh

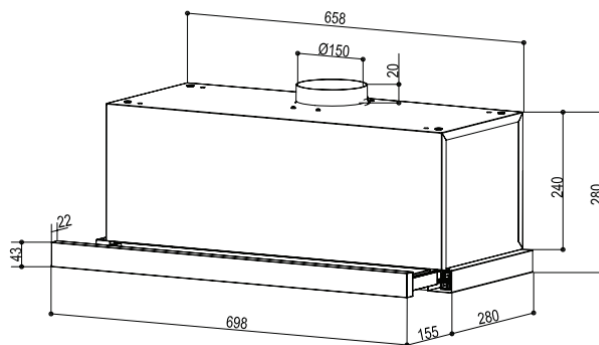

MÁY HÚT MÙI KÉO

AH 6.4L M IX



EAN 4897068761846

MÁY HÚT MÙI KÉO, KÍCH THƯỚC 70 CM

MADE IN
EUROPE



- Công nghệ lọc mùi sử dụng than hoạt tính
- Đèn Led
- 3 cấp độ hút
- Lưới lọc bằng nhôm có thể vệ sinh

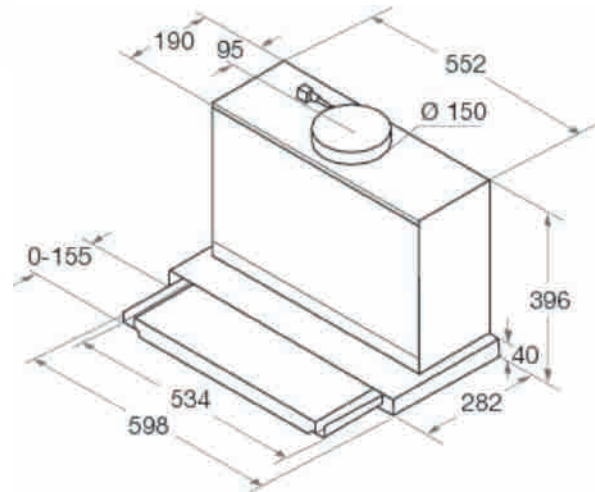

MÁY HÚT MÙI TRUYỀN THỐNG



ASL 9F LT XV



MÁY HÚT MÙI TRUYỀN THỐNG, KÍCH THƯỚC 90 CM

- Công nghệ lọc mùi sử dụng than hoạt tính
- Bảng điều khiển cảm ứng
- Vật liệu thép không gỉ cao cấp
- 3 cấp độ hút
- Đèn Led
- Lưới lọc bằng nhôm có thể vệ sinh

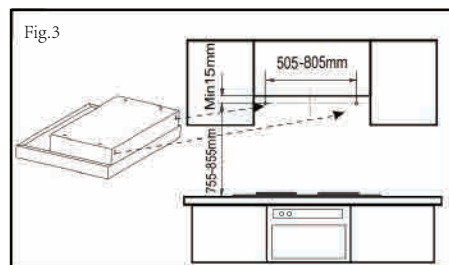
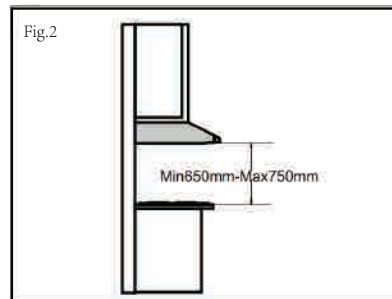
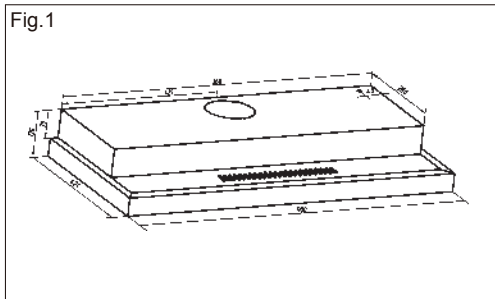

ASL 6F LT XV



MÁY HÚT MÙI TRUYỀN THỐNG, KÍCH THƯỚC 60 CM

- Công nghệ lọc mùi sử dụng than hoạt tính
- Bảng điều khiển cơ
- Vật liệu thép không gỉ cao cấp
- 3 cấp độ hút
- Lưới lọc bằng nhôm có thể vệ sinh
- Đèn halogen

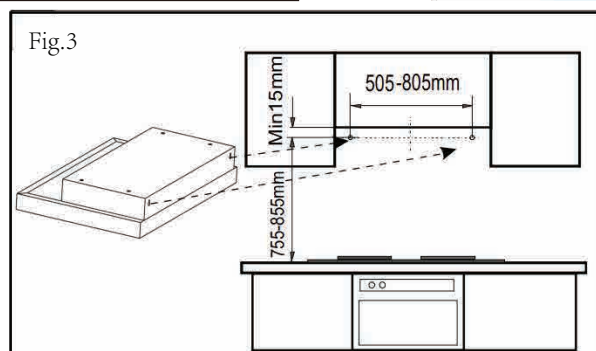
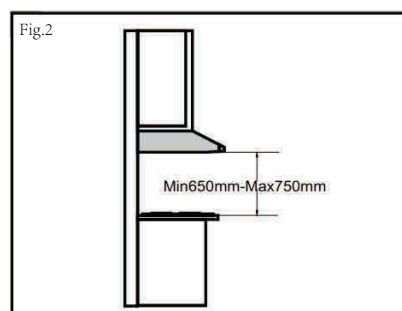
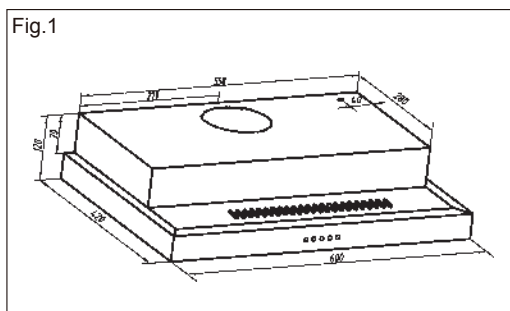

MÁY HÚT MÙI

TÊN SẢN PHẨM	AHBS 9.7F LTI X	AHC 9.7F AB X	AH 90 CM IX	AH 6.4L M IX	AH 70 CT IS	ASL 9F LT XV	ASL 6F LT XV
Mã sản phẩm	F095054	F095050	F083995	-	-	-	-
Màu sắc	Thép không gỉ	Thép không gỉ	Thép không gỉ	Thép không gỉ	Thép không gỉ	Thép không gỉ	Thép không gỉ
Loại hút mùi	Áp tường	Áp tường	Kéo	Kéo	Kéo	Truyền thống	Truyền thống
TÍNH NĂNG VÀ GIAO DIỆN							
Chống ồn	Có	Có	-	-	-	-	-
Hẹn giờ	-	-	-	-	Có	Có	-
Tăng áp	Có	Có	-	-	-	-	-
Đèn LED	-	-	-	Có	Có	Có	Có
Số lượng động cơ	1	1	1	2	2	2	2
Tổng công suất động cơ (W)	250	250	175	120	260	204	240
Phương thức hoạt động	Hệ thống + than lọc	Hệ thống + than lọc	Than lọc	Hệ thống + than lọc	Hệ thống + than lọc	Than lọc	Than lọc
Chống hút ngược	Có	Có	Có	Có	Có	Có	Có
Đường kính ồn thoát hơi (mm)	150	150	150	150	150	-	-
Kiểu điều khiển	Điện tử	Điện tử	Cơ học	Cơ học	Cơ học	Điện tử	Điện tử
Chế độ hút	3 + Booster	3 + Booster	3	3	3	3	3
Màn hình hiển thị	Có	Có	-	-	-	-	-
Lưới lọc	Thép không gỉ	Nhôm	Nhôm	Nhôm	Nhôm	Nhôm	Nhôm
Lớp lưới lọc	3	3	2	2	2	3	3
Kiểu đèn	LED	Halogen	Halogen	LED (2 x 3w)	Halogen	LED (2 x 2w)	Halogen
Công suất hút tối đa (W)	735	713	722	540	-	400	400
Độ ồn tối đa (Db)	60	60	-	60	73	56	56
THÔNG SỐ KỸ THUẬT VÀ KÍCH THƯỚC							
Điện áp (V)	220-240	220-240	220-240	220-240	220-240	220-240	220-240
Tần số (Hz)	50/60	50/60	50/60	50/60	50/60	50/60	50/60
Tần số kết nối (W)	255	290	231	186	250	-	-
Cường độ dòng điện (A)	1.1	1.2	-	0.8	1.48	-	-
Kiểu phích cắm	-	-	-	Không	Không	EU	EU
Kích thước (cao x rộng x sâu) (mm)	1130 x 898 x 456	1150 x 898 x 505	301 x 898 x 300	282 (không có nẹp trước) x 598 x 396 303 (có nẹp trước) x 598 x 396	280 x 698 x 280	900 mm	600 mm
Trọng lượng tịnh (Kg)	15.7	15.8	12	-	10	9	7.5
Trọng lượng đóng gói (Kg)	17	19.7	14.6	12.5	11.5	10	8.5
Mã EAN	8007842950540	8007842950502	8007842839951	4897068761846	-	-	-
12NC	869990950540	869990950500	869990839950	857864021790	-	-	-

MÁY RỬA CHÉN



MÁY RỬA CHÉN



EAN 8050147055199

LBC 3C26 F X

MÁY RỬA CHÉN LẮP ÂM

- Dung tích: 14 bộ chén đĩa
- Tiêu chuẩn tiêu thụ năng lượng: A++
- Lượng nước tiêu thụ: 9 lít
- Độ ồn: 46 dBA
- 7 chế độ rửa
- 3 khay rửa (khay trên có thể điều chỉnh)
- Công nghệ Zone wash

MADE IN
EUROPE



EAN 8050147053409

LFC 3C26 X

MÁY RỬA CHÉN ĐỘC LẬP

- Dung tích: 14 bộ chén đĩa
- Tiêu chuẩn tiêu thụ năng lượng: A++
- Lượng nước tiêu thụ: 9 lít
- Độ ồn: 46 dBA
- 7 chế độ rửa
- 3 khay rửa (khay trên có thể điều chỉnh)
- Công nghệ Inverter
- Công nghệ Zone wash

MADE IN
EUROPE



EAN 8050147553442

LSFC 3M19 X

MÁY RỬA CHÉN ĐỘC LẬP, KÍCH THƯỚC 45 CM

- Dung tích: 10 bộ chén đĩa
- Tiêu chuẩn tiêu thụ năng lượng: A+
- Lượng nước tiêu thụ: 11.5 lít
- Độ ồn: 49 dBA
- 7 chế độ rửa
- 3 khay rửa (khay trên có thể điều chỉnh)
- Công nghệ Half Load

MADE IN
EUROPE



MÁY RỬA CHÉN

TÊN SẢN PHẨM	LBC 3C26 F X	LFC 3C26 X	LSFC 3M19 X
Mã sản phẩm	F105519	F105340	F155344
Màu sắc	Xám nhạt	Xám nhạt	Xám nhạt
Loại sản phẩm	Máy rửa chén lắp âm	Máy rửa chén đứng độc lập	Máy rửa chén đứng độc lập 45 cm
TÍNH NĂNG VÀ GIAO DIỆN			
Chế độ rửa	7	7	7
Tiêu chuẩn tiêu thụ năng lượng	A++	A++	A+
Độ ồn (dBA)	46	46	49
Hệ thống ngắt nước	Aquastop	Aquastop	Overflow
Hệ thống an toàn trẻ em	Có	Có	Có
Lượng nước tiêu thụ trung bình hàng năm (L)	2520	2520	3220
Năng lượng tiêu thụ trung bình hàng năm (kWh)	265	265	238
Kháng khuẩn	-	-	Có
Nhiệt độ nước (°C)	40-60	40-60	40-60
Công suất(W)	930	930	834
Kiểu điều khiển	Điện tử	Điện tử	Điện tử
THÔNG SỐ KỸ THUẬT VÀ KÍCH THƯỚC			
Điện áp (V)	220-240	220-240	220-240
Tần số (Hz)	50/60	50/60	50/60
Cường độ dòng điện (A)	10	10	10
Công suất (W)	1900	1900	1900
Kiểu phích cắm	Schuko	Schuko	Schuko
Kích thước (cao x rộng x sâu) (mm)	820 x 595 x 570	850 x 600 x 600	850 x 450 x 600
Trọng lượng tịnh (Kg)	35.5	47	39.5
Trọng lượng đóng gói (Kg)	37.5	49	41.5
Mã EAN	8050147055199	8050147053409	8050147553442
12NC	859991055190	859991053400	859991553440

MÁY GIẶT & MÁY SẤY



MÁY GIẶT & MÁY SẤY



RNF8021HK

MÁY GIẶT CỬA TRƯỚC 8 KG

- Khối lượng giặt: 8 kg
- Động cơ Inverter
- Tốc độ vắt: 1.200 Rpm
- Dung tích lồng giặt 62 lít
- 15 chương trình giặt
- Chế độ giặt hẹn giờ
- Chế độ giặt chống lem màu quần áo (*)
- Thân thiện với môi trường
- Chế độ hỗ trợ giặt bằng hơi nước
- Chức năng thêm đồ khi đang giặt



RNF9041SG

MÁY GIẶT CỬA TRƯỚC 9 KG

- Khối lượng giặt: 9 kg
- Động cơ Inverter
- Tốc độ vắt: 1.400 Rpm
- Dung tích lồng giặt 62 lít
- 15 chương trình giặt
- Chế độ giặt hẹn giờ
- Chế độ giặt chống lem màu quần áo (*)
- Thân thiện với môi trường
- Chế độ hỗ trợ giặt bằng hơi nước
- Chức năng thêm đồ khi đang giặt



RNHP9012

MÁY SẤY 9 KG

- Công nghệ sấy Bơm nhiệt
- Lưới lọc dễ vệ sinh
- Động cơ Inverter
- 17 chế độ sấy
- Công nghệ ActiveCare giúp giảm thiểu 40% sự hao mòn vải
- Chứng nhận Blue Woolmark (*)
- Chương trình chống dị ứng (**)

(*) Sử dụng hoàn hảo cho đồ len có nhãn giặt tay.

(**) Loại bỏ 99,9% bụi vải để giúp bảo vệ làn da nhạy cảm. Được xác nhận bởi Viện Độc lập Dị ứng Anh.

MÁY GIẶT & MÁY SẤY

TÊN SẢN PHẨM	RNF8021HK	RNF9041SG	RNHP9012
Màu sắc	Trắng	Trắng	Trắng
Loại sản phẩm	Máy giặt đứng độc lập	Máy giặt đứng độc lập	Máy sấy đứng độc lập
TÍNH NĂNG VÀ GIAO DIỆN			
Công suất giặt (kg)	8	9	8
Loại động cơ	Inverter	Inverter	Inverter
Kiểu cửa giặt	Cửa trước	Cửa trước	Cửa trước
Hẹn giờ	Điện tử	Điện tử	Điện tử
Tiêu chuẩn tiêu thụ năng lượng	A+++ -20%	A+++ -30%	-
Dung tích lồng giặt (L)	62	62	120
Chế độ thêm đồ khi đang giặt	Có	Có	-
Tốc độ tối đa (Vòng quay/phút)	1200	1400	-
Nhiệt độ nước (độ C)	40-60	40-60	-
THÔNG SỐ KỸ THUẬT VÀ KÍCH THƯỚC			
Điện áp (V)	220-240	220-240	220-240
Tần số (Hz)	50/60	50/60	50/60
Cường độ dòng điện (A)	13	13	13
Công suất (W)	1850	1850	2700
Kiểu phích cắm	Kiểu Anh	Kiểu Anh	Kiểu Anh
Kích thước (cao x rộng x sâu) (mm)	850 x 595 x 605	850 x 595 x 605	860 x 595 x 655
Trọng lượng tịnh (Kg)	74	74	37
Trọng lượng đóng gói (Kg)	75.65	75.65	38.5

TỦ LẠNH



TỦ LẠNH



AQ5NI24JVS

TỦ LẠNH 4 CÁNH

- Dung tích sử dụng: 591 lít
- Điều khiển điện tử
- Động cơ Inverter
- Cửa bằng thép không gỉ
- Đèn LED
- Thiết kế hiện đại
- Hệ thống kháng khuẩn nano bạc
- Đa chế độ nhiệt độ
- Chế độ trữ đông dài ngày
- Chế độ làm lạnh thông minh

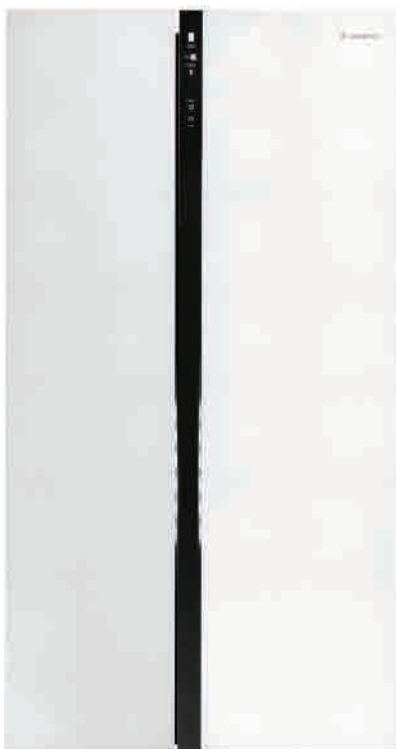

AS5NI573HGS

TỦ LẠNH 2 CÁNH, SIDE-BY-SIDE

- Dung tích sử dụng: 557 lít
- Điều khiển điện tử
- Động cơ Inverter
- Đèn LED
- Thiết kế hiện đại
- Hệ thống kháng khuẩn nano bạc
- Chế độ trữ đông dài ngày
- Chế độ làm lạnh thông minh



The way you care