

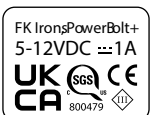

PowerBolt+

PIN KHÔNG DÂY

HƯỚNG DẪN SỬ DỤNG



Vietsub by Sutuvang Supply

2022

MỤC LỤC

Thông tin an toàn	3
Giới thiệu	4
Tổng quan về Powerbolt+	5
Thông tin về Powerbolt	6
Hướng dẫn sử dụng	7
Thông tin thêm	8
Khắc phục sự cố	9

THÔNG TIN AN TOÀN

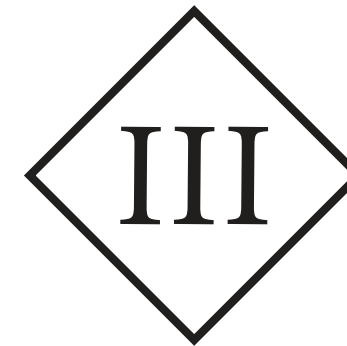

CHỨNG NHẬN AN TOÀN CẤP III

Thiết bị đạt chứng nhận an toàn cấp độ III với nguồn điện áp cực thấp (SELV). Trong điều kiện bình thường, một người có thể tiếp xúc một cách an toàn mà không có nguy cơ bị điện giật.

THÔNG SỐ KỸ THUẬT

Điện áp hoạt động:	5-12 V DC
Mức độ điều chỉnh:	UP TO 1.0 A
Nhiệt độ bảo quản:	+10 đến +35 °C
Độ ẩm tương đối:	30 đến 75%
Kích thước(Ø X L):	H72 x W30 X L27 mm
Cân nặng:	Khoảng 58g (2oz)
Cổng sạc:	USB-C



CÁC BIỆN PHÁP BẢO VỆ MÁY

Mặc dù có thể lau chùi và khử trùng được, nhưng chúng tôi đặc biệt khuyên bạn nên sử dụng các sản phẩm bọc và che chắn để bảo vệ máy.

Thiết bị này chỉ dành cho các Artist đã được đào tạo sử dụng và không dành cho trẻ em hoặc những người bị suy giảm khả năng thể chất, giác quan hoặc tinh thần sử dụng.

GIỚI THIỆU VỀ POWERBOLT



THE POWERBOLT+

Giải phóng sức mạnh của bạn
Kéo dài thời lượng pin cao hơn gấp đôi

TỔNG QUAN

Quản lý đường dẫn điện động
Pin Li-ion USB-C

Cổng USB-C

LED hiển thị

Thiết kế nhỏ gọn

Chỉ dẫn Vol

Bật Bluetooth:
Kết nối với ứng dụng Darklab

Nút nguồn



THÔNG SỐ KỸ THUẬT

- Điện áp đầu ra: 5 - 12 V
- Khoảng điện áp tăng / giảm: 0,5 hoặc 0,1V
- Dòng ra tối đa: 1.0 A
- Đầu vào bộ sạc: USB-C
- Kích thước: H72mm x W30mm x L27mm
- Trọng lượng: 85g (3oz)
- Thời lượng pin: 12 đến 20 giờ, tùy thuộc vào cách sử dụng
- * Đèn LED sẽ duy trì ổn định từ 0,1-0,4 và sẽ nhấp nháy từ 0,5-0,9

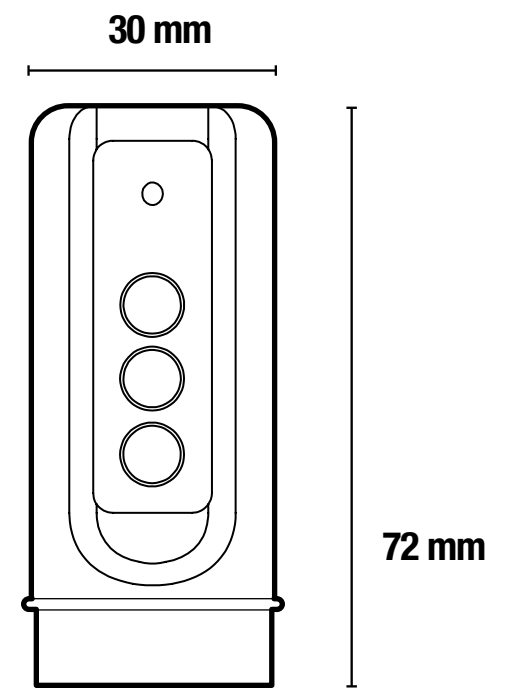

HƯỚNG DẪN

THE POWERBOLT+

Chỉ dẫn

Không nhấp = số vol chẵn Nhấp nhấp = số vol lẻ 0.5

VD: Đèn xanh không nhấp là 10V, đèn xanh nhấp là 10,5V

Kiểm tra mức pin:

Nhấn và giữ nút nguồn đến khi đèn trắng. Màu đèn tương ứng % pin

Lưu ý: đèn LED nhấp nhấp trong khi sạc. Khi dung lượng < 15% đèn đỏ sẽ nhấp nhấp luân phiên kèm đèn báo điện áp.

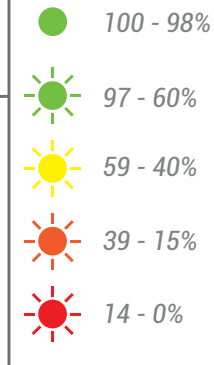

Chế độ menu: Nhấn và giữ nút nguồn.

Chế độ gia tăng: Mức tăng mặc định là 0,5 V. Nhấn và giữ cho đến khi đèn LED chuyển sang màu xanh lục để thay đổi thành 0,1V

LED mờ: Nhấn và giữ cho đến khi đèn LED chuyển sang màu Cam. Đèn LED này tự động tắt dần từ sáng sang mờ

LED đổi màu: Nhấn và giữ cho đến khi đèn LED chuyển sang màu Lục lam, sau đó sử dụng các nút lên và xuống để điều chỉnh.

Tắt cứng: Nhấn và giữ cho đến khi đèn LED màu hồng nhấp nhấp

Đồng bộ hóa: Nhấn và giữ ⬆ + ⬇ cho đến khi đèn LED có màu hồng, sau đó nhả các nút. Vỗ nhẹ máy khoảng 5 lần. Khi đèn LED màu xanh lam, thiết bị của bạn đã được đồng bộ hóa

Chế độ du lịch(Tắt máy): Nhấn và giữ nút nguồn cho đến khi đèn LED nhấp nhấp màu đỏ. Để kích hoạt lại, hãy kết nối /ngắt kết nối với cổng USB-C

Đặt lại thiết bị:

Giữ nút nguồn và nút giảm điện áp cùng một lúc, sau đó nhanh chóng nhả ra



THÁO LẮP

Tương thích với Flux, Flux S và EXO.



Xoay PowerBolt+ như hình



Nắm chắc và xoay thân máy như hình

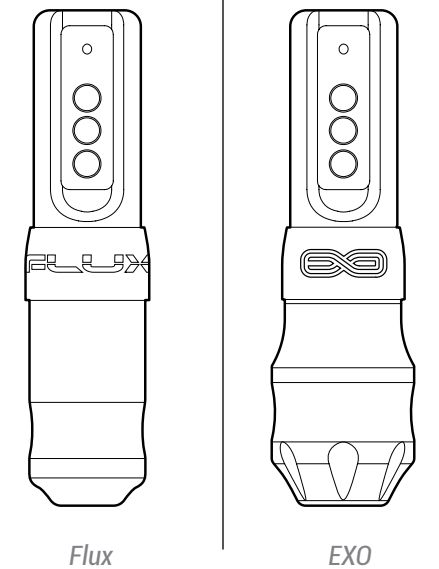
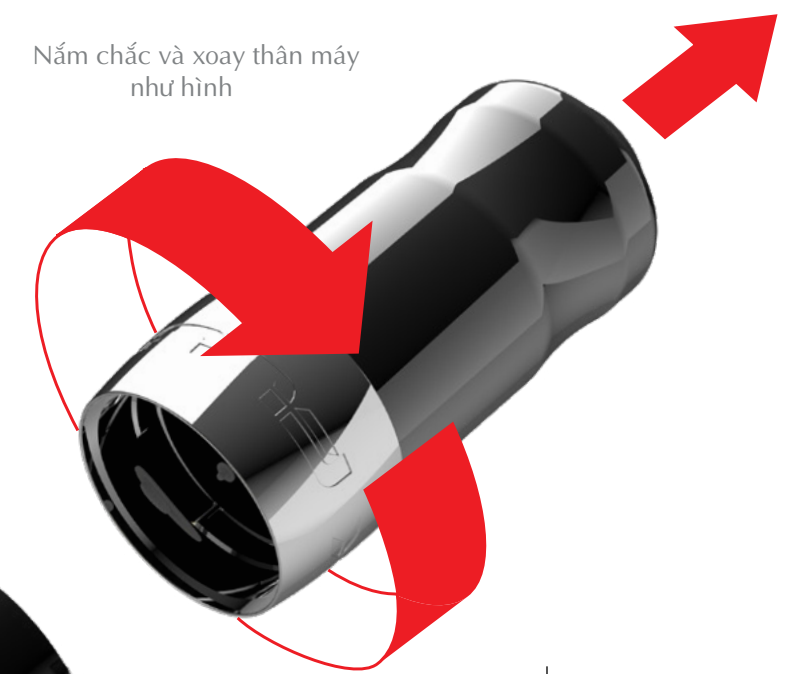

PowerBolt + tương thích với Flux và EXO. Để tháo PowerBolt + của bạn, hãy đảm bảo bạn nắm chắc phần thân máy

Xoay PowerBolt + ngược chiều kim đồng hồ và kéo ra. Để gắn PowerBolt +, đẩy vào trong và vặn theo chiều kim đồng hồ.

Hãy đảm bảo PowerBolt + phải được dùng đúng cách. Tránh tiếp xúc với dây dẫn PowerBolt + trong khi sạc lại hoặc bảo dưỡng.

eGIVE

Chế độ eGIVE

Với tính năng này, bạn sẽ có thể kiểm soát lượng “cung cấp” hoặc lực cản của kim khi tác động vào da. Điều này cho phép nghệ sĩ tận dụng độ mềm hoặc độ cứng của cú đánh để đạt được kết quả cụ thể. 0 không có hiệu lực, 5 lượng eGive tối đa.

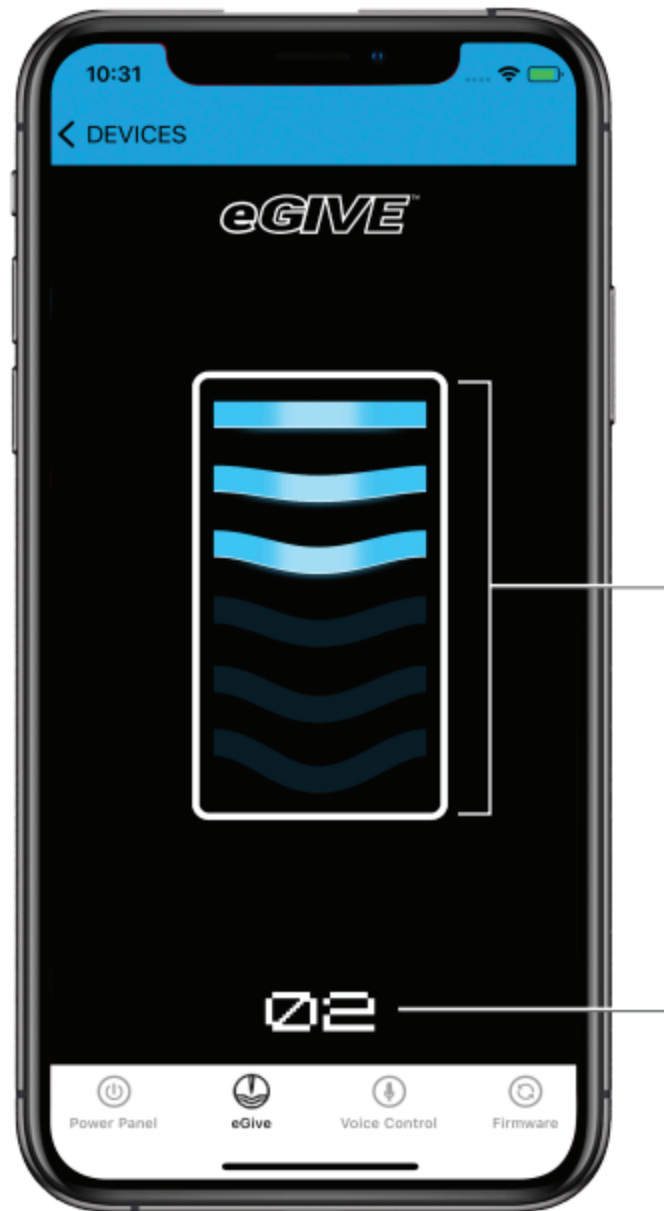

CÀI ĐẶT eGIVE

Có 6 cài đặt cho eGive, 0 đến 5. Thay đổi cài đặt bằng cách vuốt xuống và lên trên các thanh. Cài đặt càng cao thì số tiền cho đi càng cao. 0 = không cho, 5 = cho tối đa.

CHỈ SỐ eGIVE

Số được hiển thị là cài đặt eGive hiện tại.

THÔNG TIN THÊM

ĐIỆN ÁP KHUYÊN DỪNG

Mặc dù điện áp là một thông số sẽ khác nhau giữa các nghệ sĩ, nhưng Airbolt / Airbolt Mini đã được thử nghiệm để hoạt động ở điện áp tối thiểu khoảng 5-Volts với điện áp tối đa là 12-Volts. Tùy thuộc vào loại cấu hình kim, hoặc thương hiệu bạn sử dụng, vui lòng điều chỉnh điện áp để có được hiệu suất mong muốn. **LƯU Ý: Một số máy yêu cầu điện áp tối thiểu để hoạt động chính xác, vui lòng kiểm tra các yêu cầu của nhà sản xuất máy của bạn.**

BẢO HÀNH

Darklab đảm bảo rằng thiết bị sẽ hoạt động hiệu quả khi được sử dụng đúng cách. Nếu sản phẩm này bị lỗi do vấn đề sản xuất, Darklab sẽ sửa chữa / thay thế thiết bị miễn phí. Bảo hành này sẽ vô hiệu nếu thiết bị có dấu hiệu bị can thiệp, tháo rời, cạy phá, làm rơi, tiếp xúc quá nhiều với độ ẩm hoặc hư hỏng dẫn đến chức năng bị ảnh hưởng.

LỜI KHUYÊN HỮU ÍCH

Các mẹo sau đây sẽ giúp bạn tận dụng tối đa AirBolt / Airbolt Mini của mình và tránh các vấn đề tiềm ẩn:

- Đối với Xion mini, không vượt quá 10 volt.
- Chỉ sử dụng cáp chất lượng. Một kết nối tốt sẽ đảm bảo hiệu suất cao nhất.
- Chỉ sử dụng các dung dịch khử trùng được FDA chấp thuận để khử trùng.
- **Không tiệt trùng bằng nồi hấp.**

THÔNG TIN THÊM

XỬ LÝ SỰ CỐ

1.- Nhà máy sản xuất

FK Irons: 1771 NW 79th Avenue, Doral, Florida 33126, Hoa Kỳ

2.- Nhà phân phối tại Việt Nam

Sutuvang Supply: Lê Văn Lương, Thanh Xuân, Hà Nội.

3.- Bảo dưỡng máy của bạn

Đối với bất kỳ thiết bị cơ khí nào, FK Irons thực sự khuyên bạn nên bảo dưỡng thiết bị của mình mỗi năm một lần để đảm bảo tất cả các bộ phận hoạt động đều hoạt động như mong đợi. Điều này đảm bảo tình trạng tối ưu của tất cả các bộ phận làm việc bao gồm vệ sinh máy bên trong và bôi trơn mới.

Bảo dưỡng định kỳ sẽ đảm bảo rằng máy của bạn hoạt động lâu bền. Dịch vụ có tính phí.

4.- Cảnh báo

Ngắt kết nối máy khỏi mọi nguồn điện trước khi thực hiện bất kỳ điều chỉnh nào.

Đối với các thắc mắc về dịch vụ, vui lòng liên hệ Sutuvang Supply hoặc FK Irons

Sutuvang Supply là đại diện chính thức của hãng FK. Chúng tôi cam kết bán các sản phẩm tốt nhất, tại Sư Tử Vàng bạn sẽ luôn nhận được sản phẩm chất lượng với nguồn gốc rõ ràng và 100% chính hãng. Bạn có thể đến mua trực tiếp tại các cửa hàng hoặc đặt mua qua web của chúng tôi...