

# 고온용 시로코 송풍기

## (High temperature type) Sirocco Blowers

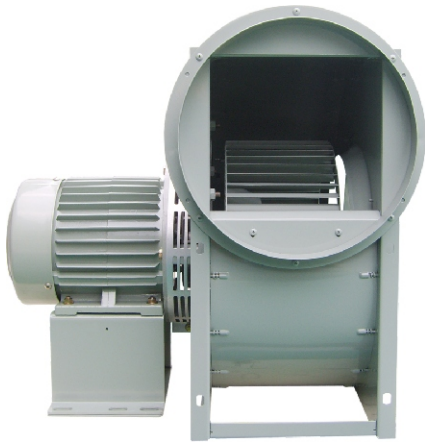

TIS-F310FS  
TIS-F310FT

### 특징 및 용도

- 중간 차단판을 부착한 고온형 시로코-팬.
- 저소음형 날개 및 케이싱 설계로 저소음 고효율화.
- 모터와 날개의 직결형으로 취급 및 설치가 용이.
- 설치상태에서 모터와 날개의 분리가 가능해 점검 및 보수가 용이.
- 외형이 각형구조로 시공성향상.
- 알미늄 다이캐스팅 모터케이싱 채택으로 냉각효과 극대화.
- 공조설비용, 빌딩, 아파트, 지하상가, 공장, 창고등의 일반환기, 공기조화, 냉·난방송풍, 급·배기용.
- 각종기기 조립 및 기기 냉각용: 변압기, 건조기, 정류기 등..

도면(Unit: mm)

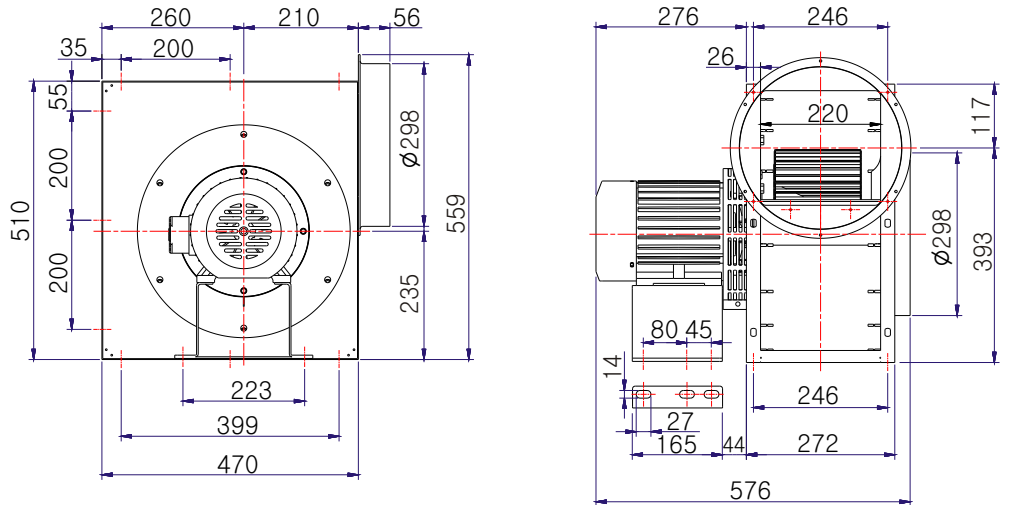

※.고온용 흡입온도 150℃까지 사용가능

성능곡선

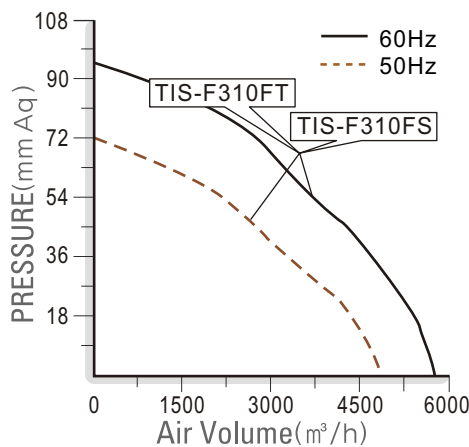

모델 Model	전원 Source ( $\phi$ / V/Hz)	날개크기 Impeller Size (mm)	전류 Current (A)	극수 Pole (P)	소비전력 Input (W)	최대풍량 Air Volume (m <sup>3</sup> /h)	최대정압 Air Pressure (mmAq) (Pa)	회전수 Rated Speed (rpm)	중량 Weight (Kg)
TIS-F310FS	1/220/60	$\phi$ 310×160T	10.6	4	2,550	5,700	95 931	1,700	38.0
	1/220/50		9.3		1,912		72 706		
TIS-F310FT	3/220-380/60	$\phi$ 310×160T	8.5/4.7	4	2,550	5,700	95 931	1,700	38.0
	3/220-380/50		7.5/4.1		1,912		72 706		

※본 제품의 사양은 품질개선을 위하여 예고없이 변경되는 경우가 있습니다.