

배풍기

Portable Fans



TIP-600DS
TIP-600DT

특징 및 용도

- 알루미늄 다이캐스팅 날개 채택으로 저소음화, 경량화, 고효율화 실현.
- 현장 조건에 따라 급기 및 배기를 임의로 선택 사용가능.
- Duct 탈.부착이 용이.
- 최적의 설계 제작으로 운전효율 및 경제성이 높음
- 용접장소(조선, 제관), 맨홀 및 탱크내의 환기.
- 열악한 작업환경(도장, 분진, 유독성 가스)의 환기에 적합.
- 기타 지하공간 환기 및 건조용.

도면(Unit: mm)

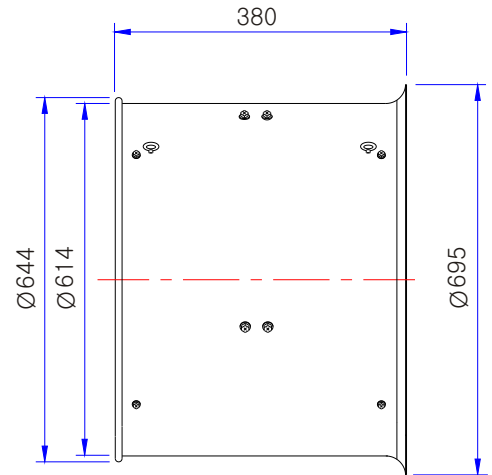
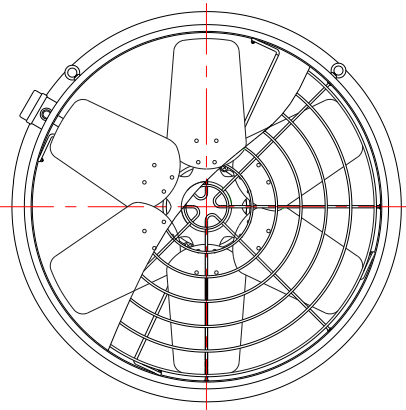

성능곡선

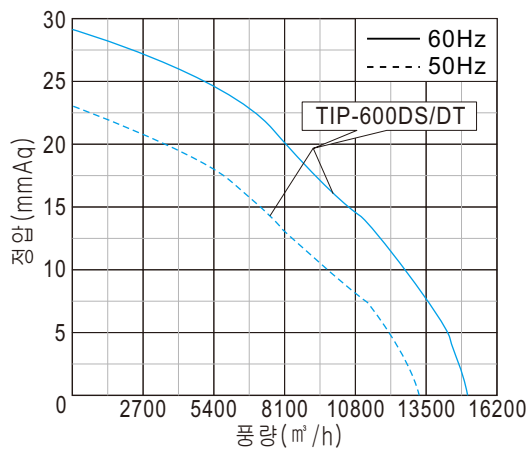

※ 본 제품은 50/60Hz 겸용입니다. (단상은 제외)

모델 Model	전원 Source (ϕ / V/Hz)	날개크기 Impeller Size (mm)	전류 Current (A)	극수 Pole (P)	소비전력 Input (W)	최대풍량 Air Volume (m³/h)	최대정압 Air Pressure (mmAq) (Pa)	회전수 Rated Speed (rpm)	중량 Weight (Kg)
TIP-600DS	1/220/60	ø600	0.9	6	480	15,600	29 284	1,130	34.0
	1/220/50		0.8		330	13,260	23 225	985	
TIP-600DT	3/220-380/60	ø600	1.8-1.0	6	420	15,600	29 284	1,120	34.0
	3/220-380/50		1.8-1.0		300	13,260	23 225	965	

※ 본 제품의 사양은 품질개선을 위하여 예고없이 변경되는 경우가 있습니다.