

고온용 송풍기 (High Temperature Blower)

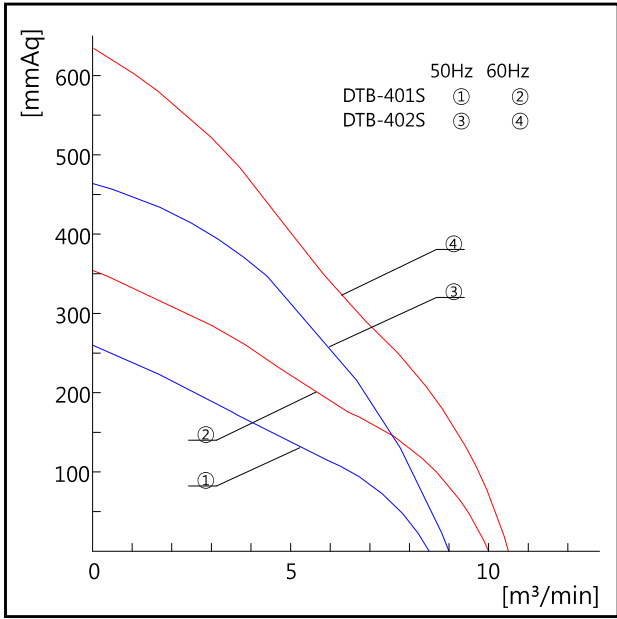

| 제품명 Model | 전원 Source (V) | 날개크기 Impeller Size (cm) | 주파수 Fre- quency (Hz) | 전류 Current (A) | 소비전력 Power Input (W) | 회전수 Revolution per minute (RPM) | 모터출력 Motor Output (KW) | 극수 Pole (P) | 최대풍량 Air Volume (CMM) (CFM) | 최대정압 Air Pressure (mmAq) (pa) | 중량 Weight (kg) |
|--------------|---------------------|----------------------------------|-------------------------------|------------------------|-------------------------------|--|---------------------------------|-------------------|---|---|----------------------|
| DTB-401S | 1Ø 220V | 39 | 50 60 | 3.60 4.95 | 725 1,080 | 2,925 3,435 | 0.75 | 2 | 8.5 10 300 355 | 260 352 2,550 3,450 | 20.5 |
| | 3Ø 220/380V | 39 | 50 60 | 4.81/2.75 3.82/2.23 | 860 1,260 | 2,870 3,500 | 0.75 | 2 | 8.5 10 300 355 | 260 352 2,550 3,450 | 20.5 |
| DTB-402S | 1Ø 220V | 39 | 50 60 | 5.30 7.20 | 1,070 1,525 | 2,930 3,450 | 1.0 | 2 | 9 10.5 320 370 | 465 635 4,560 6,225 | 25.5 |
| | 3Ø 220/380V | 39 | 50 60 | 5.21/2.87 4.80/2.71 | 1,060 1,630 | 2,860 3,450 | 0.75 | 2 | 9 10.5 320 370 | 465 635 4,560 6,225 | 25.5 |

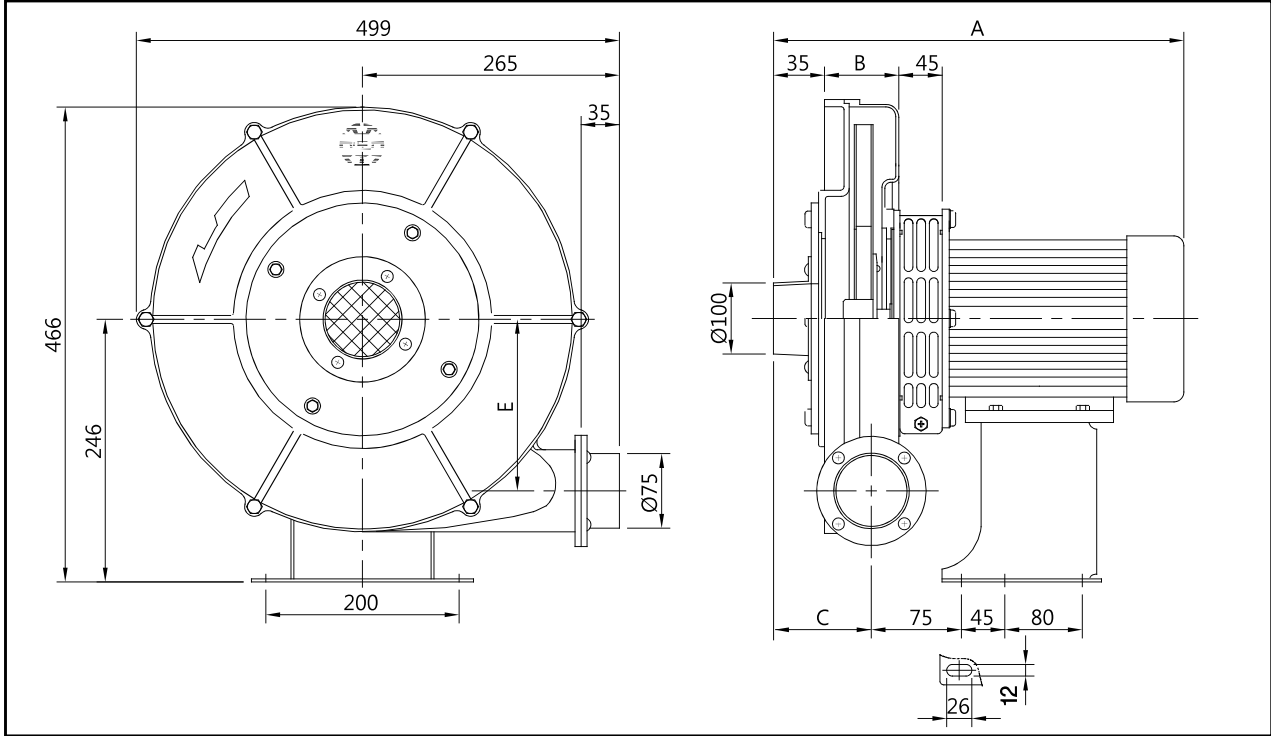

| Dimension | | (mm) | | |
|-----------|-----|------|-----|--|
| Model | A | B | C | |
| DTB-401S | 379 | 84 | 92 | |
| DTB-402S | 417 | 122 | 130 | |

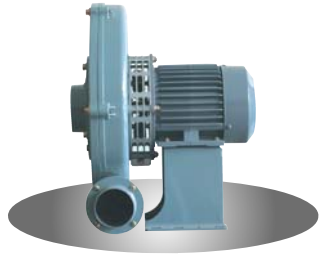

- ◆ 제품 특징
- 고속회전의 고압 송풍기
 - FAN 내에서의 손실이 적어 잡음이 낮음
 - 합리적인 설계제작으로 운전효율향상 및 경제성이 높은 제품
 - 엄밀한 강도 설계로 인한 내구성의 향상
 - 구조가 견고하며, 취급이 용이하고 설치가 간단
 - 고속 회전에 적합하도록 고효율 베어링을 채택
 - 1~2단으로 FAN을 부착하여 풍량과 풍압을 조정
 - 중간 차단 팬 부착한 고온용 송풍기
 - 흡입온도 150 °C까지 사용가능
- ◆ 제품 사용장소
- 소각로, 공기수송장치, 산업용 고압블로워, 배관식 청소장치, 산업용 진공청소기, 양식장 공기보급용, 슬러지 회수장치 등
 - 집진용, 배기, 흡기용, 건조용 등에 사용

- ◆ Feature
- High pressure and High-speed Blower.
 - Less air flow loss in FAN. Low noise.
 - Enhance the operation efficiency. Reasonable design and producing.
 - Enhance the durability with intensive design.
 - Durable instruction. Easy for installation and handling.
 - High-Speed blower with high-efficiency bearing.
 - Layered fan blade(1~2). Control Air volume and Pressure.
 - High temperature blower with cutting fan in the middle.
 - Induction air temperature up to 150°C
- ◆ Available place
- Trash burner, Air transport blower, industrial High pressure blower, industrial vacuum cleaner, sludge collecting machine, etc.
 - Impinger, exhausting, inhalation, drying machine, etc.