

배풍기

Portable Fans



TIP-400S-1/T-1
TIP-500S-1/T-1

특징 및 용도

- 알루미늄 다이캐스팅 날개 채택으로 저소음화, 경량화, 고효율화 실현.
- 현장 조건에 따라 급기 및 배기를 임의로 선택 사용가능.
- Duct 탈.부착이 용이.
- 최적의 설계 제작으로 운전효율 및 경제성이 높음
- 용접장소(조선, 제관), 맨홀 및 탱크내의 환기.
- 열악한 작업환경(도장, 분진, 유독성 가스)의 환기에 적합.
- 기타 지하공간 환기 및 건조용.

도면(Unit: mm)

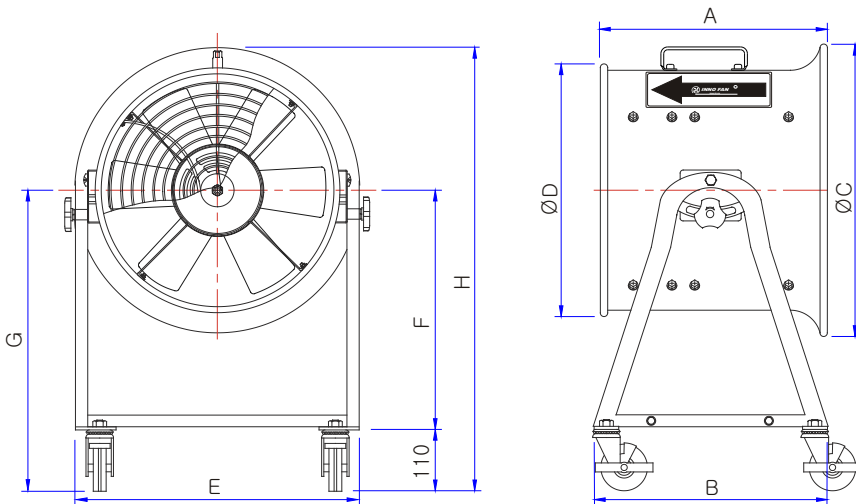

성능곡선

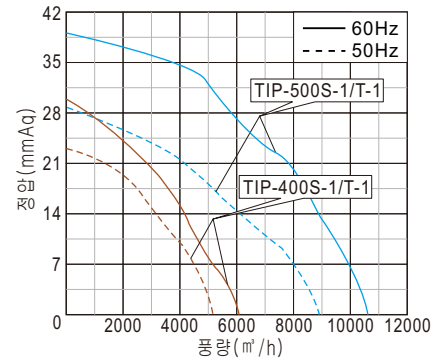

(Unit: mm)

Model	A	B	C	D	E	F	G	H
TIP-400S-1/T-1	360	500	465	398	500	430	540	735
TIP-500S-1/T-1	390	585	580	498	575	450	560	930

※ 본 제품은 50/60Hz 겸용입니다. (단상은 제외)

모델 Model	전원 Source (ϕ / V/Hz)	날개크기 Impeller Size (mm)	전류 Current (A)	극수 Pole (P)	소비전력 Input (W)	최대공률 Air Volume (m³/h)	최대정압 Air Pressure (mmAq) (Pa)	회전수 Rated Speed (rpm)	중량 Weight (Kg)
TIP-400S-1	1/220/60	ø370	2.0	4	370	6,060	30 294	1,620	27.5
	1/220/50		1.4		280	5,272	23 225		
TIP-400T-1	3/220-380/60	ø370	1.2-0.7	4	300	6,060	30 294	1,650	27.3
	3/220-380/50		1.2-0.7		210	5,272	23 225		
TIP-500S-1	1/220/60	ø470	4.0	4	810	10,560	39 382	1,680	39.2
	1/220/50		3.3		690	8,970	29 284		
TIP-500T-1	3/220-380/60	ø470	2.4-1.4	4	690	10,560	39 382	1,690	39.0
	3/220-380/50		2.0-1.0		440	8,970	29 284		

※ 본 제품의 사양은 품질개선을 위하여 예고없이 변경되는 경우가 있습니다.