

# CQF 系列磁力泵

## CQF Series Magnetic Pump



### 创新的耐空转设计

CQF系列磁力泵因其创新的耐空转设计，使磁力泵能较长时间无水空转，极大提高产品的耐用性。

### 出色的耐腐蚀性能

过流部件的材料采用增强聚丙烯，泵轴、轴承和端盖均采用最新耐腐蚀材料，加上无轴封无泄漏结构，确保大多数化学流体安全输送。

### 装备简便/维护方便

主要部件模块化，可快速拆卸与检查，维修保养非常容易。

### 坚固耐用/高效节能

优化结构设计塑料部件以玻璃纤维增强。叶轮与磁内转子采用整体注塑，减少泵组件的体积，大大提高了泵的效率。

### 性能曲线图 Performance Graph

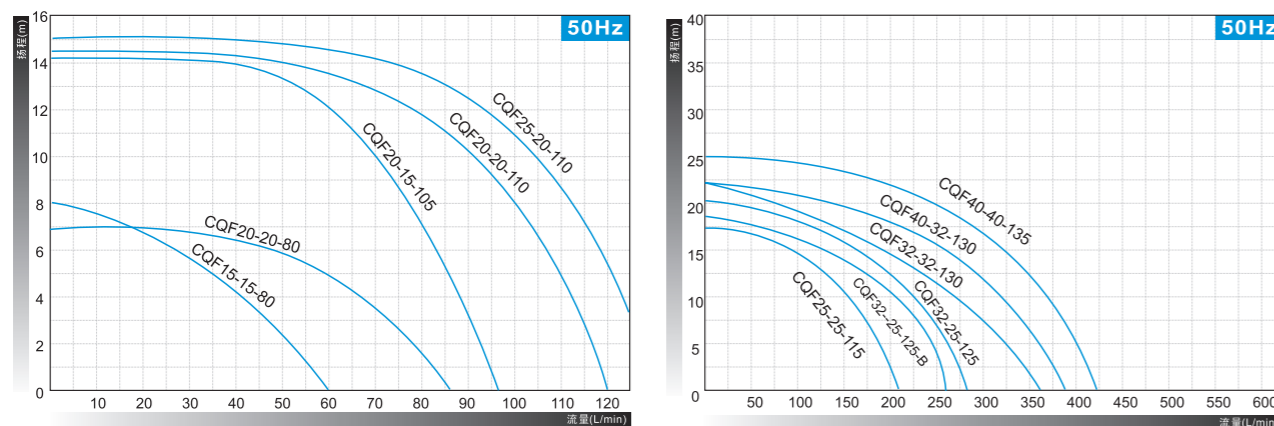

### CQF 规格 CQF Specification

型号 Model	进出口直径 Import and export diameter		软管接口式 Tube interface		最大输出量		标准输出量 Standard outlet		电压 Voltage (V)	功率 Motor (kW)
	入口 Inlet (mm)	出口 Outlet (mm)	入口 Inlet (Inch)	出口 Outlet (Inch)	流量 Capacity (L/min)	扬程 Head (m)	流量 Capacity (L/min)	扬程 Head (m)		
CQF15-15-80	15	15	21	21	60	8	35	5	220/380	0.12,2P
CQF20-20-80	20	20	26	26	86	6.7	58	5	220/380	0.18,2P
CQF20-15-105	20	15	26	21	97	14.2	70	10	220/380	0.37,2P
CQF20-20-110	20	20	26	26	120	14.5	92	10	220/380	0.37,2P
CQF25-20-110	25	20	33	26	130	15	105	10	220/380	0.55,2P
CQF25-25-115	25	25	33	33	210	17	140	12	380	0.75,2P
CQF32-25-125-B	32	25	42	33	267	18	180	12	380	0.75,2P
CQF32-25-125	32	25	42	33	280	20	200	12	380	0.75,2P
CQF32-32-130	32	32	42	42	358	21.8	250	12	380	1.1,2P
CQF40-32-130	40	32	52	42	377	21.8	300	12	380	1.5,2P
CQF40-40-135	40	40	52	52	413	23	350	12	380	2.2,2P

\*应要求可提供由任式、法兰式接口。 \* 液体温度范围0-80℃。 \* 介质比重<1.3 (若大于该比重，订货时请注明)

### 型号注解 Model Note

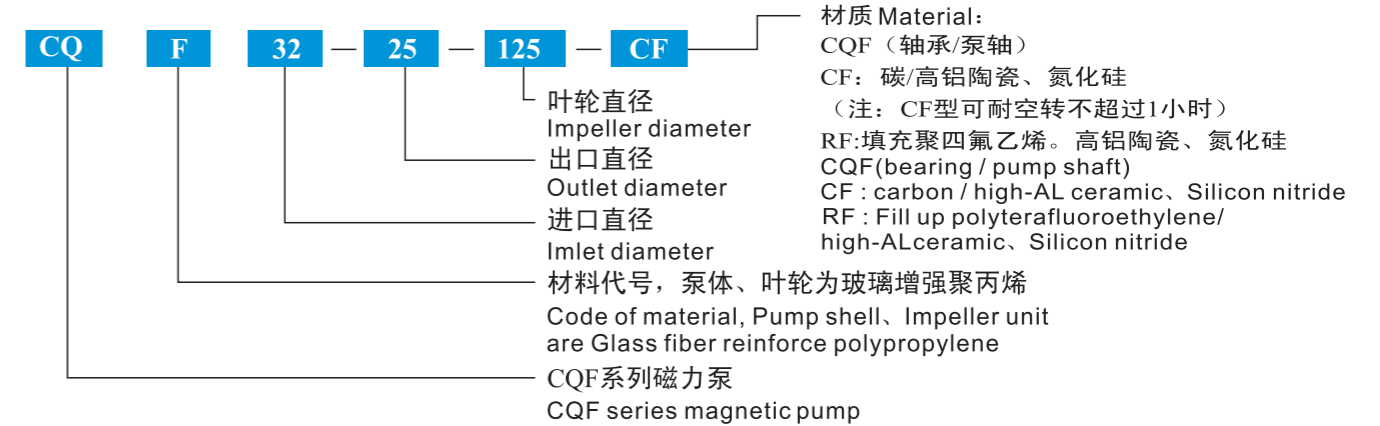

### 安装尺寸 (mm) Installing Dimensions

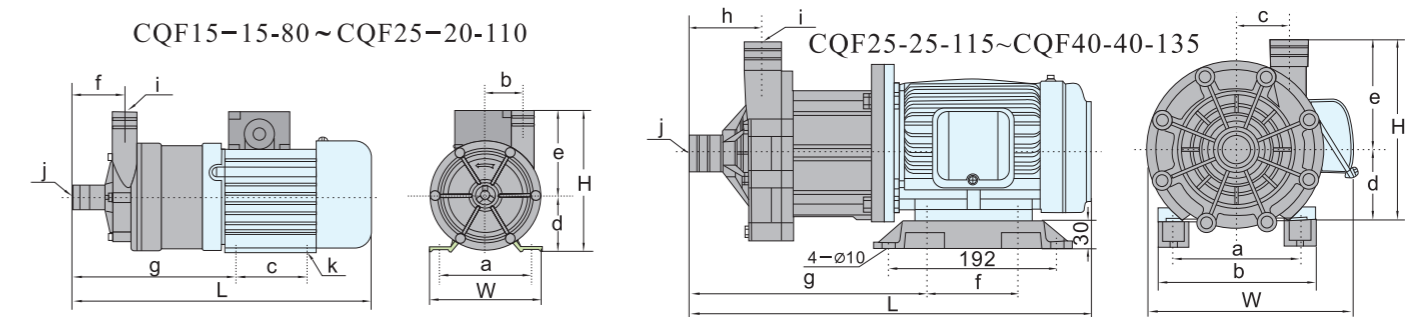

型号	W	H	L	a	b	c	d	e	f	g	i	j	k
CQF15-15-80	112	138	307	90	38	71	56	82	52	165	15	15	4-φ7
CQF20-20-80	112	141	305	90	38	71	56	85	53	165	20	20	4-φ7
CQF20-15-105	135	165	363	112	50	90	71	95	54	221	15	20	4-φ8
CQF20-20-110	135	171	397	112	48	90	71	101	68	221	20	20	4-φ8
CQF25-20-110	138	183	384	113	52.5	90	71	110	67	215	20	25	4-φ9

型号	W	H	L	a	b	c	d	e	f	g	h	i	j	k
CQF25-25-115	228	207	465	125	165	50	80	127	100	264	79	25	25	4-φ10
CQF32-25-125-B	228	207	465	125	165	50	80	127	100	264	79	25	32	4-φ10
CQF32-25-125	228	205	465	125	160	60	80	125.5	100	268	80	25	32	4-φ10
CQF32-32-130	228	205	465	125	160	60	80	125.5	100	268	80	32	32	4-φ10
CQF40-32-130	245	218	475	140	180	60	90	126	100	270	80	32	40	4-φ10
CQF40-40-135	245	240	535	140	180	56	90	140	125	300	96	40	40	4-φ10