

# 대형 시로코 송풍기

## Large Sirocco Blowers



TIS-310GS, GT  
TIS-370GS, GT

### 특징 및 용도

- 저소음형 날개 및 케이싱 설계로 저소음 고효율화.
- 모터와 날개의 직결형으로 취급 및 설치가 용이.
- 설치상태에서 모터와 날개의 분리가 가능해 점검 및 보수가 용이.
- 외형이 각형구조로 시공성향상.
- 알미늄 다이캐스팅 모터케이싱 채택으로 냉각효과 극대화.
- 공조설비용, 빌딩, 아파트, 지하상가, 공장, 창고등의 일반환기, 공기조화, 냉.난방송풍, 급.배기용.
- 각종기기 조립 및 기기 냉각용: 변압기, 건조기, 정류기 등.,

### 도면(Unit: mm)

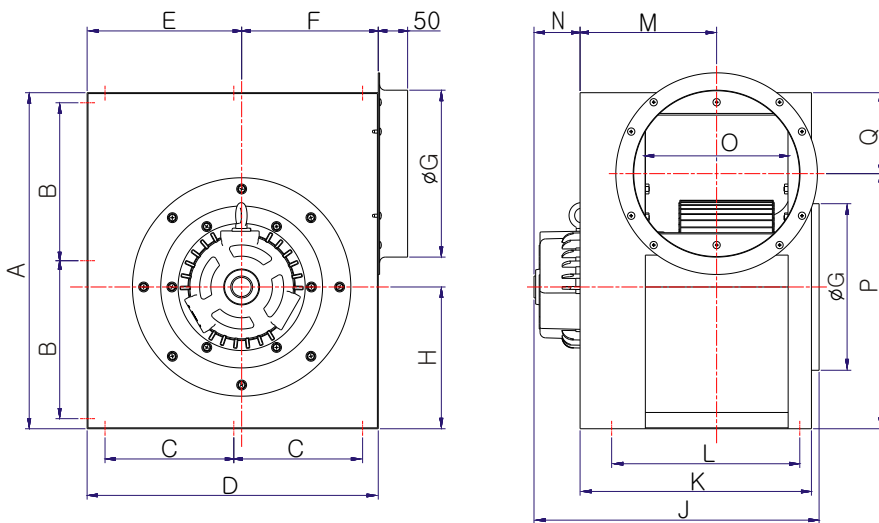

### 성능곡선

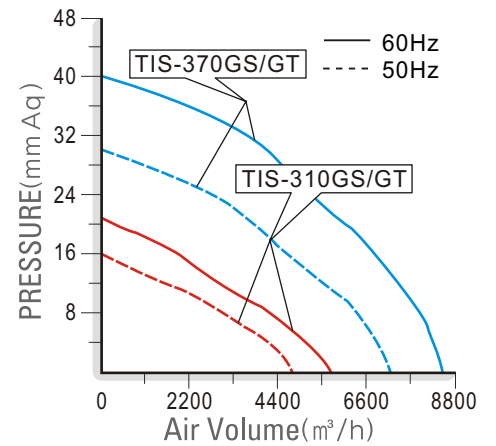

(Unit: mm)

Model	A	B	C	D	E	F	G	H	J	K	L	M	N	O	P	Q
TIS-310GS/GT	600	282	230	520	276	244	298	253	509.2	413.2	336	244	82.3	255	455.4	144.6
TIS-370GS/GT	650	288	250	570	307.4	262.7	348	278	540.4	446.6	366.8	263	78.7	286	472.2	177.8

모델 Model	전원 Source ( $\phi$ / V/Hz)	날개크기 Impeller Size (mm)	전류 Current (A)	극수 Pole (P)	소비전력 Input (W)	최대풍량 Air Volume (m³/h)	최대정압 Air Pressure (mmAq) (Pa)	회전수 Rated Speed (rpm)	중량 Weight (Kg)
TIS-310GS	1/220/60	$\phi$ 310×165T	5.8	6	1,200	5,670	21 206	1,130	51.0
	1/220/50		4.9		890		16 157		
TIS-310GT	3/220-380/60	$\phi$ 310×165T	4.1/2.4	6	1,230	5,670	21 206	1,130	51.0
	3/220-380/50		3.3/1.8		830		16 157		
TIS-370GS	1/220/60	$\phi$ 365×168T	11.4	6	2,400	8,580	40 392	1,115	54.0
	1/220/50		8.7		1,790		30 294		
TIS-370GT	3/220-380/60	$\phi$ 365×168T	9.2/5.8	6	2,420	8,580	40 392	1,110	54.0
	3/220-380/50		7.1/3.7		1,690		30 294		

※ 본 제품의 사양은 품질개선을 위하여 예고없이 변경되는 경우가 있습니다.