

Joie™

Child height 40cm-105cm/
Child weight ≤ 18kg;

Stedi™ R129

enhanced child restraint

- GB Instruction Manual
- FR Manuel d'instructions
- DE Bedienungsanleitung
- NL Instructiehandleiding
- IT Manuale di istruzioni
- ES Manual de instrucciones
- PT Manual de instruções

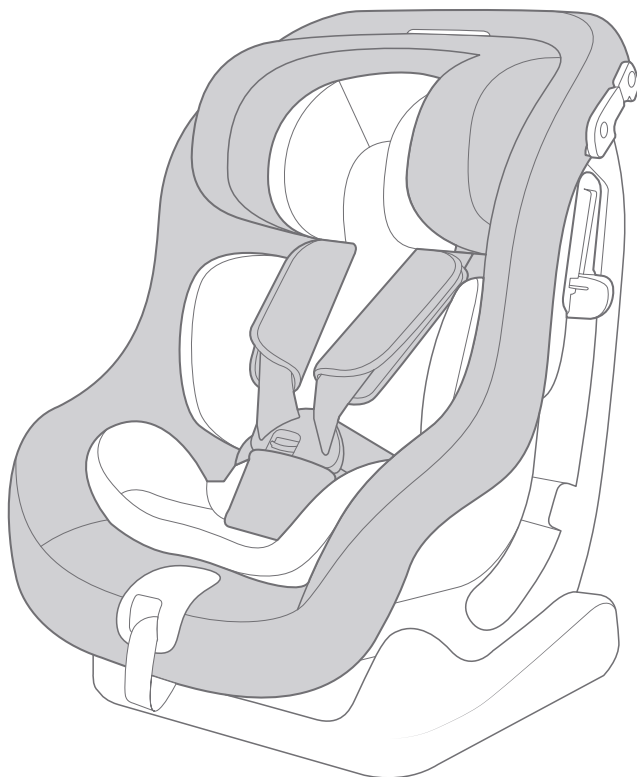

GB Welcome to Joie™

Congratulations on becoming part of the Joie family! We are so excited to be part of your journey with your little one. While traveling with the Steadi™ R129 enhanced child restraint you are using a high quality, fully certified safety enhanced child restraint. Please carefully read this manual and follow each step to ensure a comfortable ride and best protection for your child.

To use this Joie enhanced child restraint with vehicle belt, your child must meet the following requirements.

Rearward Facing: Child height 40cm-105cm/ max. 18kg;
Forward Facing: Child height 76cm-105cm/ max. 18kg;

Please Confirm

Please read all the instructions in this manual before installing and using the product.

! IMPORTANT: KEEP FOR FUTURE REFERENCE. PLEASE READ CAREFULLY.

Please keep the instruction manual in the storage compartment of the rear cover for future reference.



Parts List

Please make sure there are no missing parts. Please contact the retailer if anything is missing.

- | | | | |
|---|-----------------------|----|--|
| 1 | Head Support | 8 | Lock-off Device |
| 2 | Shoulder Strap Covers | 9 | Safety-belt Slot |
| 3 | Buckle | 10 | Infant Insert |
| 4 | Crotch Strap Covers | 11 | Reclining Adjustment Handle |
| 5 | Adjustment Adaptor | 12 | Head Support Adjustment Lever |
| 6 | Adjustment Webbing | 13 | Instruction Manual Storage Compartment |
| 7 | Shoulder Harness | | |

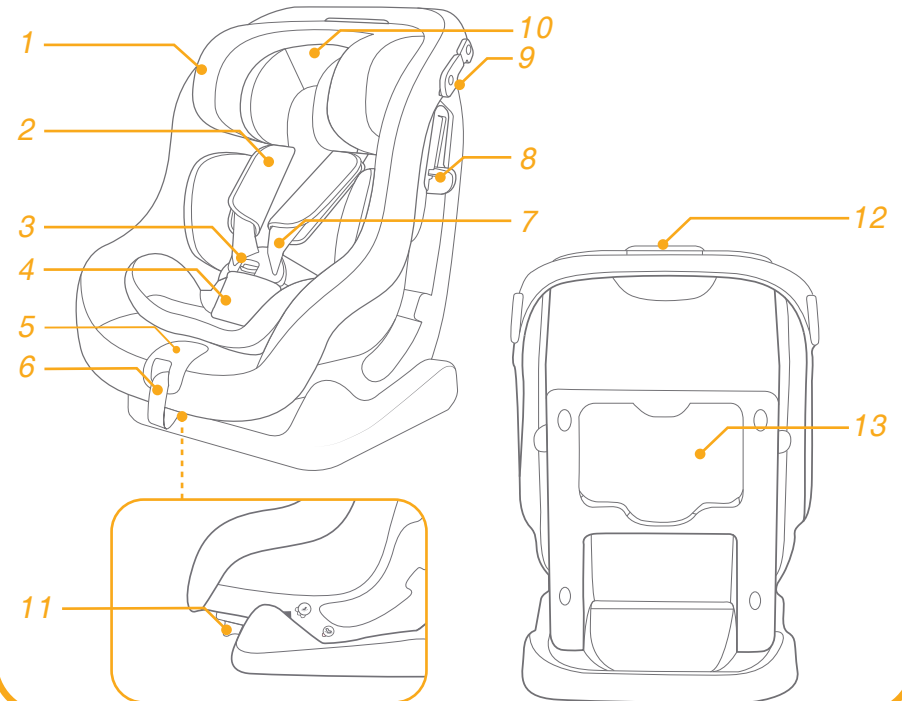

Accessory

Canopy

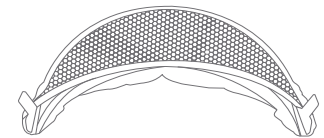

Accessories may be sold separately or may not be available depending on region.

WARNING

- ! BE cautious that the rigid items and plastic parts of the enhanced child restraint system shall be so located and installed that they are not liable to become trapped by a movable seat or in the door of the vehicle.
- ! DO NOT use the rearward facing enhanced child restraint systems in seating positions where there is an active frontal airbag installed.
- ! To use this enhanced child restraint according to the UN Regulation No.129, your child must meet the following requirements.
- ! Rearward Facing: Child height 40cm -105cm / max. 18kg
- ! Forward Facing: Child height 76cm - 105cm / max. 18kg
- ! IMPORTANT - DO NOT USE FORWARD FACING BEFORE THE CHILD'S AGE EXCEEDS 15 MONTHS (Refer to instructions).
- ! The enhanced child restraint may not fit in all approved vehicles. Please refer to the fitting list included for more details.
- ! Any straps holding the enhanced child restraint to the vehicle should be tight, that any straps restraining the child should be adjusted to the child's body, and that straps should not be twisted.
- ! After your child is placed in this enhanced child restraint, the safety belt must be used correctly. Ensure that any lap strap is worn low down, so that the pelvis is firmly engaged, shall be stressed.
- ! This enhanced child restraint should be replaced when it has been subject to violent stresses in an accident. An accident can cause damage to it that you cannot see.
- ! Consider the danger of making any alterations or additions to the device without approval of the adequate authority, and the danger of not following closely to the installation instructions provided by the enhanced child restraint manufacturer.
- ! Please keep this enhanced child restraint away from sunlight, otherwise it may be too hot for child's skin. Always touch the enhanced child restraint before placing child in it.

WARNING

- ! NEVER leave your child unattended with this enhanced child restraint.
- ! Any luggage or other objects liable to cause injuries in the event of a collision shall be properly secured.
- ! The enhanced child restraint system shall NOT BE USED without the soft goods.
- ! The soft goods should not be replaced with any other than the one recommended by the manufacturer, because the soft goods constitutes an integral part of the restraint performance.
- ! Please check if this enhanced child restraint can be installed properly in your vehicle before you purchase it.
- ! NO enhanced child restraint can guarantee full protection from injury in an accident. However, proper use of this enhanced child restraint will reduce the risk of serious injury or death to your child.
- ! DO NOT install this enhanced child restraint without following the instructions in this manual or you may put your child at serious risk of injury or death.
- ! DO NOT use this enhanced child restraint if it has damaged or missing parts.
- ! DO NOT have your child in large/oversized clothes because this may prevent your child from being, properly and securely fastened by the shoulder harness straps and the crotch strap between the legs.

Emergency

In case of emergency or accidents, it is most important to have your child taken care of with first aids and medical treatment immediately.

Product Information

1. This is Universal Belted Enhanced Child Restraint System. It is approved according to UN Regulation No.129, for use primarily in “Universal seating positions” as indicated by vehicle manufacturers in the vehicle user’s manual.
2. If in doubt, consult either the Enhanced Child Restraint System manufacturer or the retailer.

Materials Plastics, metal, fabrics
Patent No. Patents pending

Choose the Installation Mode

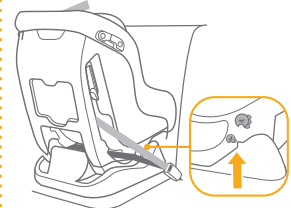
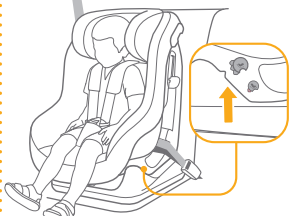
	Child's Size	Installation Mode	Installation	Reference Age
ECE R129	40cm-105cm/ ≤18kg	Rear facing mode		Approx 4 years
	76cm-105cm/ ≤18kg	Forward facing mode		15 months to approx 4 years

Important

When the child is suitable for both forward and rearward facing modes, it is recommended to install this child restraint in the rearward facing mode as it is relatively safer.

Concerns on Installation

see images ① - ③

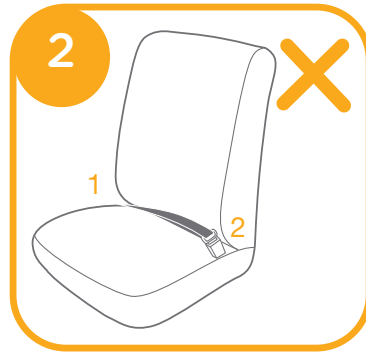
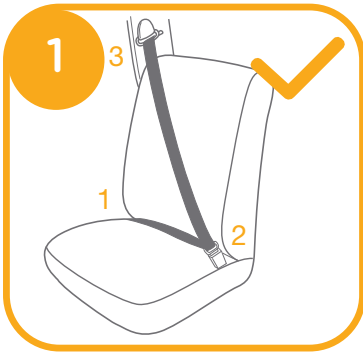

Height Adjustment

for Head Support and Shoulder Harnesses

see images ④ - ⑥

! When used in rear facing mode, the shoulder harness height must be even with or just below the top of child's shoulders. ④

! When used forward facing, the shoulder harness height must be even with the top of child's shoulders. ⑤



1. Please adjust the head support and shoulder harnesses to proper height according to the child's height.

2. Pull the head support adjustment lever ⑥ -1, meanwhile pull up or push down the head support until it snaps into one of the 6 positions. The head support positions are shown as ⑥

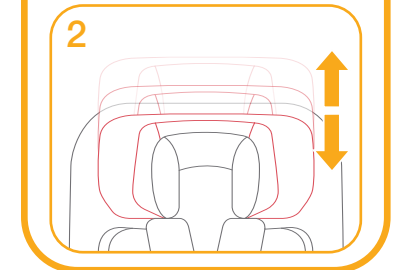
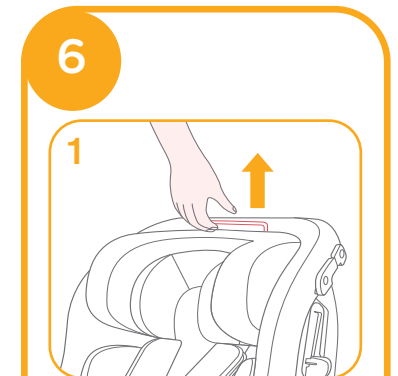

Recline Adjustment

see images 7 - 9

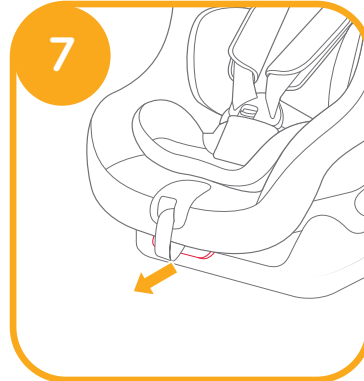

Using in the rear facing mode

(Child height 40cm-105cm/max. 18kg/infant - 4 years old)

see images 10 - 18

! Please install the child restraint on the vehicle seat, and then put the child in the child restraint.

! The child restraint can not be used if the vehicle safety belt buckle (female buckle end) is too long to anchor the child restraint securely. 10 -1

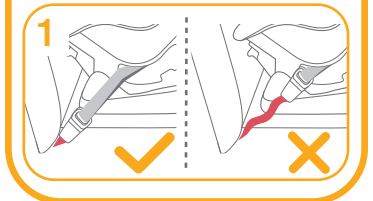
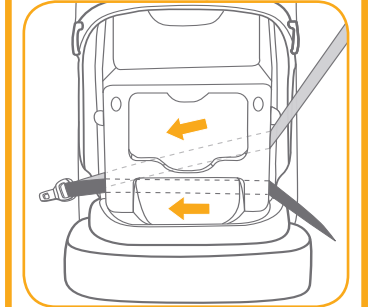
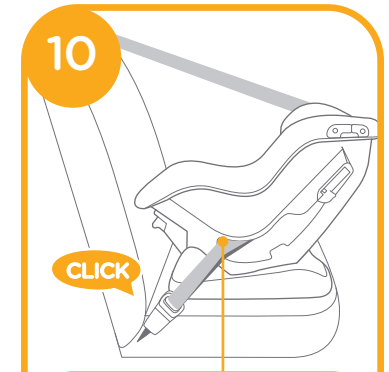

1. Fasten the belts in the a green safety-belt slots at the back of the body. 11

! Shoulder belt must pass through the safety-belt slot.



2. Open the lock-off device and insert the safety belt through it. 12

3. While pressing the child restraint, pull the belts to fasten the child restraint tightly and securely.

! Please check by moving the child restraint back and forth.

! Shoulder belt passes through the safety-belt slots, as 13 -1

! Shoulder belt passes through Lock-off Device, confirm the Lock-off Device is pushed down, as 13 -1

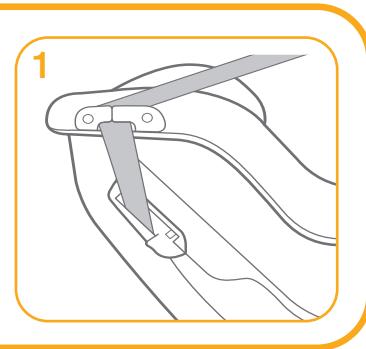
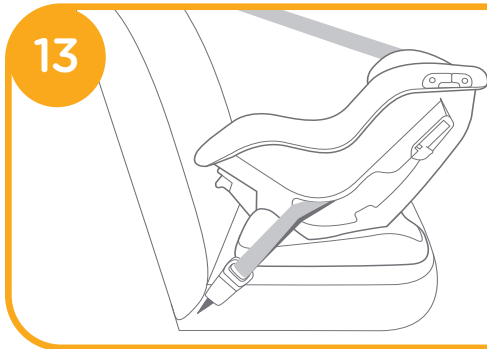
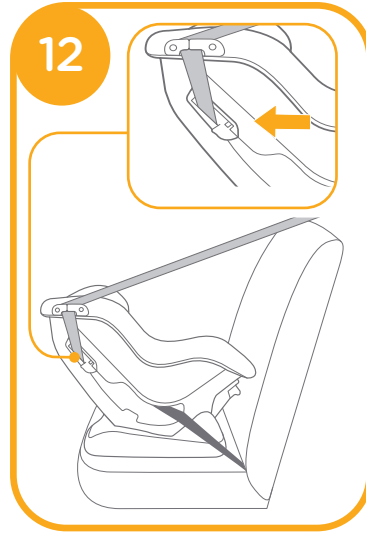

4. To lengthen the shoulder harness belts, press the harness adjustment button while pulling out the shoulder harnesses to loosen. (grab the both two shoulder pads to pull). 14

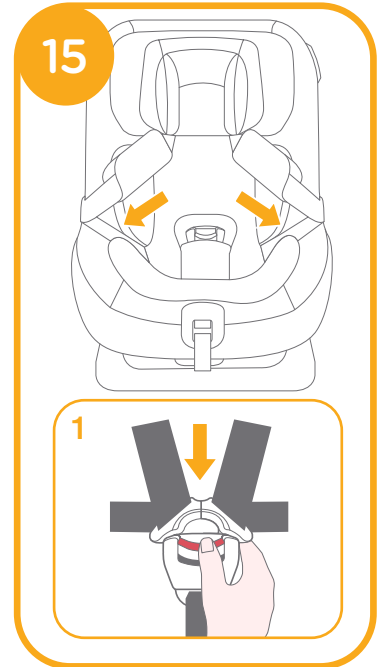
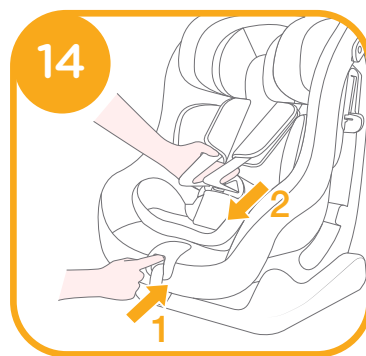

! We recommend using the full infant insert while the baby is under 60cm and can be used until they outgrow the infant insert. The infant insert increases side impact protection. 16

1. Place the child into the enhanced child restraint and pass both arms through the harnesses.
2. Engage the buckle until it clicks. **17**

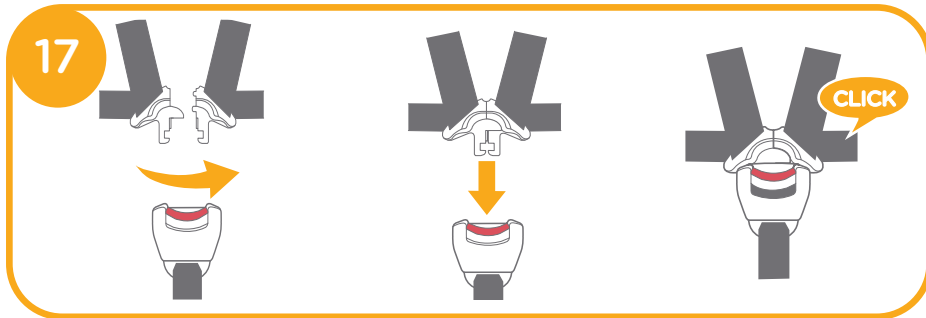

3. Pull down the adjustment webbing and adjust it to the proper length to make sure your child is properly secured. **18**

! Always keep child secured in harness and properly tightened by removing any slack.

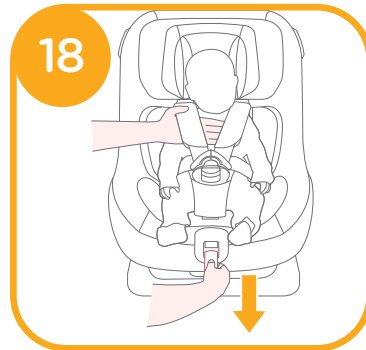

Using in the forward facing mode (Child height 76cm-105cm/max. 18kg/ 15 months - 4 years old)

see images **19 - 22**

! Please install the child restraint on the vehicle seat, and then put the child in the child restraint.

! The vehicle buckle tongue is engaged with the buckle correctly, as **19**

! The child restraint can not be used if the vehicle safety belt buckle (female buckle end) is too long to anchor the child restraint securely. **19 - 1**

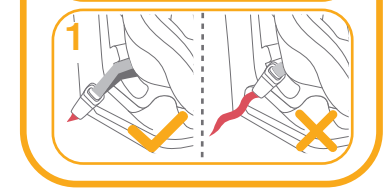
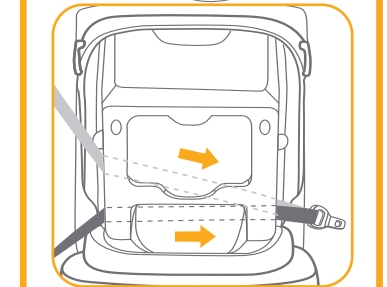

! Shoulder belt passes through Lock-off Device and safety-belt slots, confirm the Lock-off Device is pushed down, as **20**

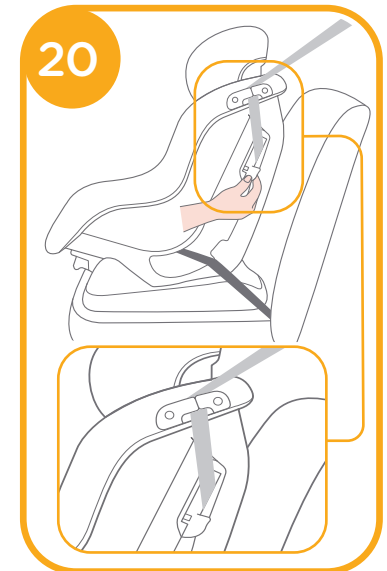

! To lengthen the shoulder harness belts, press the harness adjustment button while pulling out the shoulder harnesses to loosen. (grab the both two shoulder pads to pull).

! Open the belt buckle by pressing firmly on the red button. 21 -1. place the child in the seat and put the shoulder belts over the child's shoulder. 21

! Remove the infant insert when forward facing mode.

! Pull down the adjustment webbing and adjust it to the proper length so that your child is snugly secured. 22

! Make sure the space between the child and the shoulder harness is about the thickness of one hand.

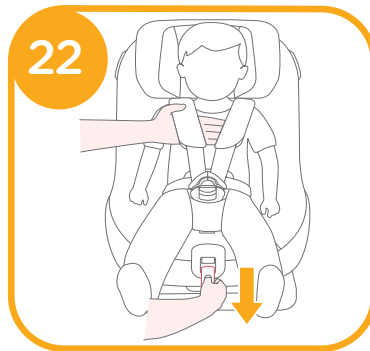
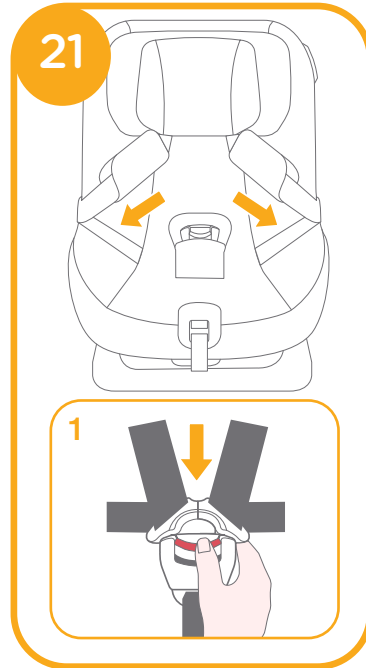

Use Canopy

see images 23 - 25

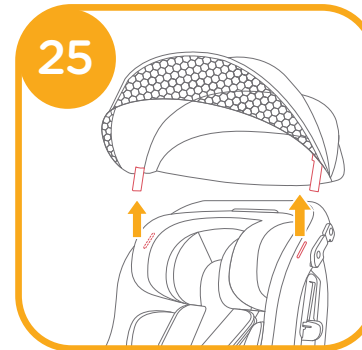
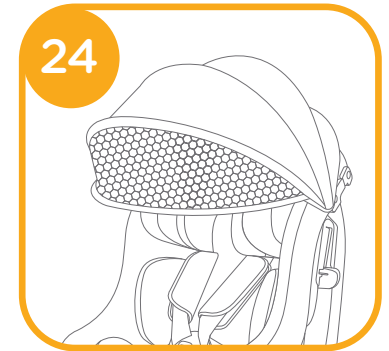
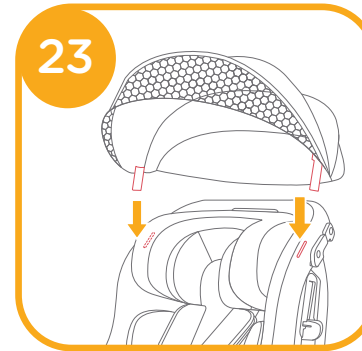

Detach Soft Goods

see images 26 - 33

Press the red button to disengage the buckle. 26

Follow steps 27 - 33 to detach soft goods.

To re-attach the soft goods please repeat the above steps in the reverse step.

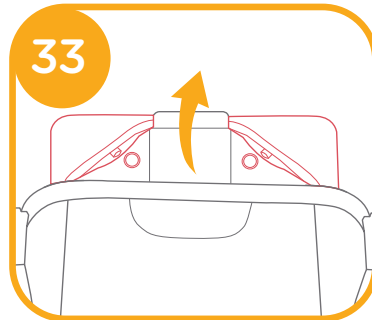
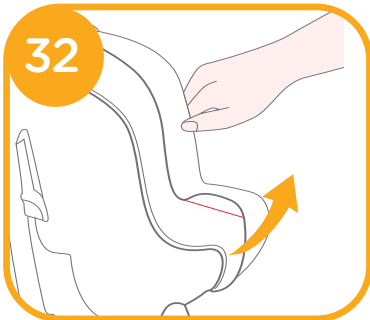
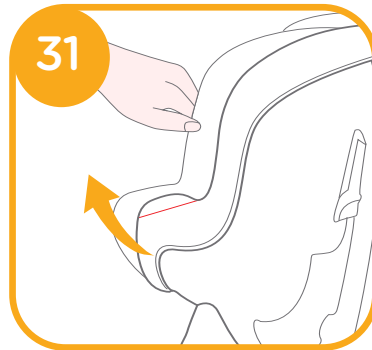
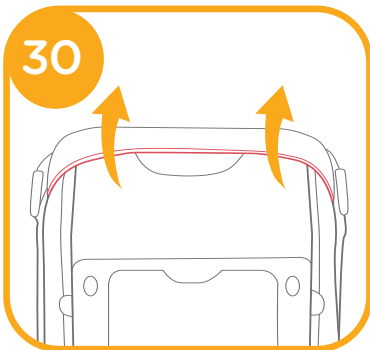
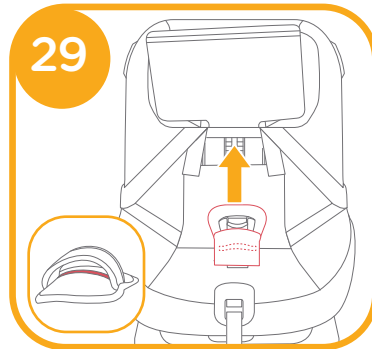
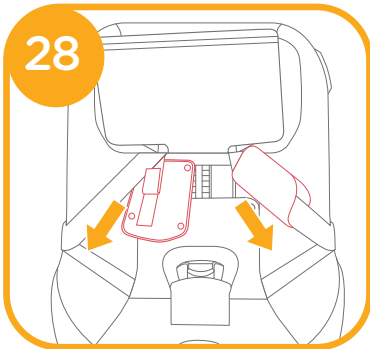
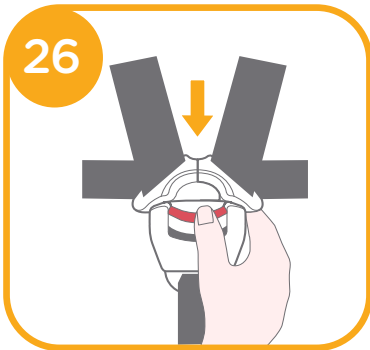

Care and Maintenance

- ! Please wash the seat cover and inner padding with cold water under 30°C.
- ! Do not iron the soft goods.
- ! Do not bleach or dry clean the soft goods.
- ! Do not use undiluted detergents gasoline or other organic solvent to wash the enhanced child restraint or base. It may cause damage to the enhanced child restraint.
- ! Do not wring out the seat cover and inner padding to dry. It may leave the seat cover and inner padding with wrinkles.
- ! Please hang dry the seat cover and inner padding in the shade.
- ! Please remove the enhanced child restraint and base from the vehicle seat if not in use for a long period of time. Put the enhanced child restraint in a cool, dry place where your child cannot access it.
- ! Do not tamper with the harness connectors during cleaning.



FR Joie™ vous souhaite la bienvenue

Nous vous félicitons d'avoir rejoint la famille Joie ! Nous sommes très heureux de pouvoir faire partie de votre voyage avec votre petit. En voyageant avec le dispositif de retenue pour enfants amélioré Steadi™ R129, vous utilisez un dispositif de retenue pour enfants amélioré de haute qualité, à sécurité entièrement certifiée. Veuillez lire ce manuel et suivre chaque étape pour assurer le confort et la meilleure protection possible pour votre enfant.

Pour utiliser ce dispositif de retenue pour enfants amélioré Joie avec la ceinture d'un véhicule, votre enfant doit répondre aux exigences suivantes.

Face à l'arrière : Taille de l'enfant entre 40 cm et 105 cm / Poids de l'enfant 18kg ; Face à l'avant : Taille de l'enfant entre 76cm et 105 cm / Max. 18kg ;

Liste de contrôle

Veillez lire toutes les instructions de ce manuel avant d'installer et d'utiliser le produit.

! IMPORTANT : À CONSERVER POUR TOUTE CONSULTATION ULTÉRIEURE. À LIRE ATTENTIVEMENT.

Conservez le guide d'utilisation dans le compartiment de rangement du couvercle arrière pour toute référence future.

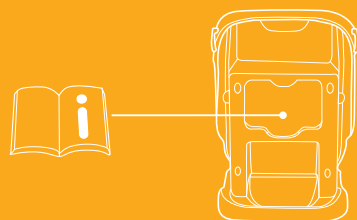

Liste des pièces

Veillez vous assurer qu'il n'y a pas de pièces manquantes. Contactez le revendeur en cas de pièces manquantes.

- | | | | |
|---|---------------------------------------|----|--|
| 1 | Support de tête | 7 | Harnais d'épaules |
| 2 | Couvertures de la sangle pour épaules | 8 | Dispositif de verrouillage |
| 3 | Boucle | 9 | Fente pour la ceinture de sécurité |
| 4 | Couvertures de la sangle d'entrejambe | 10 | Insert pour bébé |
| 5 | Adaptateur de réglage | 11 | Poignée de réglage de l'inclinaison |
| 6 | Sangle de réglage | 12 | Levier de réglage du support de tête |
| | | 13 | Compartiment de rangement du manuel d'instructions |

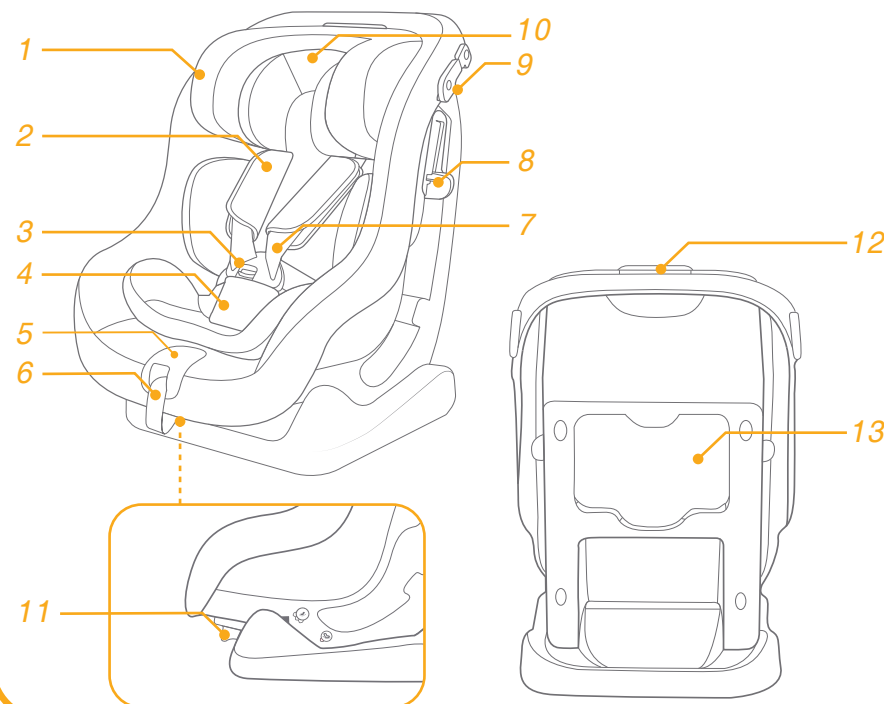

Accessoires

Voilure

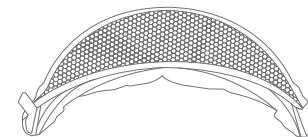

Les accessoires peuvent être vendus séparément ou ne pas être disponibles selon la région.

AVERTISSEMENT

- ! VEUILLEZ vous assurer que les éléments rigides et les pièces en plastique du système de retenue pour enfants amélioré soient situés et installés de sorte qu'ils ne soient pas susceptibles de se coincer sous un siège mobile ou dans la porte du véhicule.
- ! N'utilisez PAS les systèmes de retenue pour enfants améliorés face à l'arrière dans des positions d'assise où un airbag frontal actif est installé.
- ! Pour utiliser ce dispositif de retenue pour enfants amélioré conformément à la réglementation UN N°129, votre enfant doit respecter les conditions suivantes.
- ! Face à l'arrière : Taille de l'enfant entre 40 cm et 105 cm / Max. 18kg
- ! Face à l'avant : Taille de l'enfant entre 76cm et 105cm / Max. 18kg
- ! IMPORTANT - NE PAS UTILISER FACE À LA ROUTE AVANT QUE L'ÂGE DE L'ENFANT ATTEIGNE 15 MOIS (voir les instructions).
- ! Le dispositif de retenue pour enfants amélioré ne s'adapte peut être pas dans tous les véhicules homologués. Veuillez vous référer à la liste des accessoires inclus pour plus de détails.
- ! Les sangles qui maintiennent le dispositif de retenue pour enfants amélioré dans le véhicule doivent être serrées, les sangles qui retiennent l'enfant doivent être ajustées au corps de l'enfant et ces sangles ne doivent pas être enroulées.
- ! Après avoir placé votre enfant dans le dispositif de retenue amélioré, la ceinture de sécurité doit être utilisée correctement. Veuillez vérifier que toute sangle sous-abdominale est installée vers le bas, de manière à ce que le bassin soit fermement engagé, ceci est important.
- ! Ce dispositif de retenue pour enfants amélioré doit être remplacé s'il a été soumis à des tensions violentes dans un accident. Un accident peut les endommager, même si vous ne voyez pas les dommages.
- ! Soyez conscient du danger d'apporter des modifications ou des ajouts au dispositif sans l'approbation de l'autorité concernée ainsi que du danger de ne pas respecter strictement les instructions d'installation fournies par le fabricant du dispositif de retenue pour enfants amélioré.

AVERTISSEMENT

- ! Veuillez conserver ce dispositif de retenue pour enfants amélioré à l'écart de la lumière du soleil, car il pourrait devenir trop chaud pour la peau de l'enfant. Touchez toujours le dispositif de retenue pour enfants amélioré avant de placer l'enfant dedans.
- ! Ne laissez JAMAIS votre enfant sans surveillance avec ce dispositif de retenue pour enfants amélioré.
- ! Tout bagage et autres objets susceptibles de causer des blessures en cas de collision doivent être correctement sécurisés.
- ! Le dispositif de retenue pour enfants amélioré NE DOIT PAS être utilisé sans les pièces souples.
- ! Les pièces souples ne doivent pas être remplacées par des pièces autres que celles recommandées par le fabricant, car les pièces souples font partie intégrante des performances du dispositif de retenue.
- ! Veuillez vérifier si ce dispositif de retenue pour enfants amélioré peut être installé correctement dans votre véhicule avant de l'acheter.
- ! AUCUN dispositif de retenue pour enfants amélioré ne peut garantir une protection complète contre les blessures en cas d'accident. Cependant, une bonne utilisation de ce dispositif de retenue pour enfants amélioré réduira les risques de blessures sérieuses ou de mort pour votre enfant.
- ! N'installez PAS ce dispositif de retenue pour enfants amélioré sans respecter les instructions de ce manuel, ou vous pourriez exposer votre enfant à un risque élevé de blessures ou de mort.
- ! N'utilisez PAS ce dispositif de retenue pour enfants amélioré si des pièces sont endommagées ou manquantes.
- ! Ne faites PAS porter à votre enfant des vêtements trop amples/grands, car cela pourrait l'empêcher d'être bien attaché par les sangles du harnais pour les épaules et le harnais entre les jambes.

Urgence

En cas d'urgence ou d'accident, il est important que votre enfant reçoive des soins de premiers secours et une assistance médicale immédiatement.

Informations sur le produit

1. C'est un dispositif de retenue pour enfants amélioré avec ceinture universelle. Il est approuvé conformément à la réglementation UN No.129 pour une utilisation principalement dans des « positions de sièges universels » comme indiqué par le constructeur du véhicule dans le manuel de l'utilisateur du véhicule.
2. En cas de doute, consultez le fabricant du système de retenue pour enfants amélioré ou le distributeur.

Matériaux Plastiques, métaux, tissus
N° de brevet Brevets en attente

Choix du mode d'installation

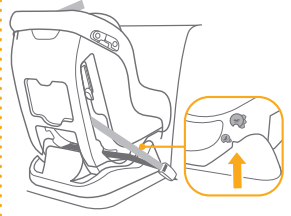
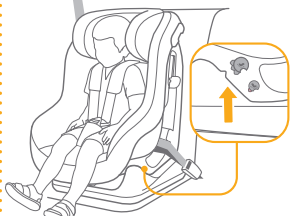
	Taille de l'enfant	Mode d'installation	Installation	Âge de référence
ECE R129	40cm-105cm/ ≤ 18kg	Mode Face à l'arrière		Environ 4 ans
	76cm-105cm/ ≤ 18kg	Mode face à l'avant		entre 15 mois et environ 4 ans

Important

Lorsque l'enfant peut être installé en orientation avant ou arrière, il est conseillé d'installer ce dispositif de retenue pour enfants en mode face à l'arrière, car cela est relativement plus sûr.

Remarques sur l'installation

voir images 1 - 3

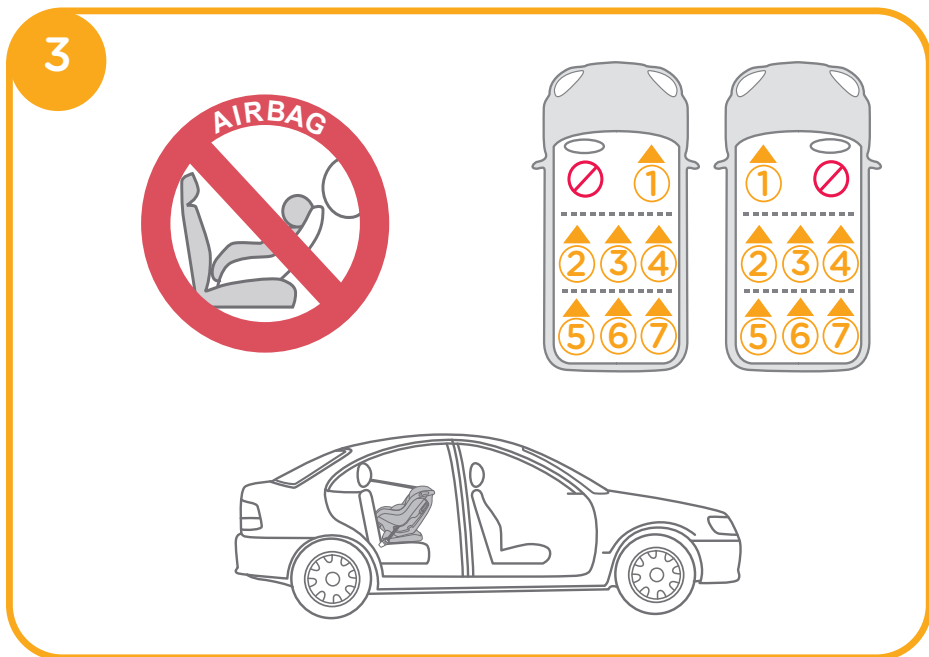
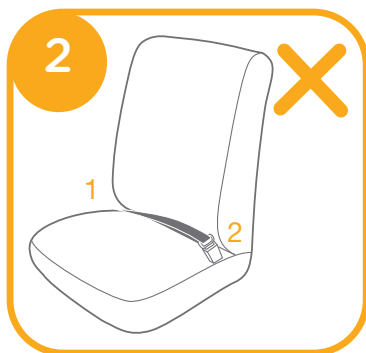
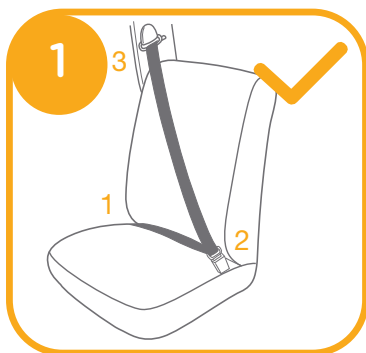

Réglage de la hauteur

pour le repose-tête et le harnais pour épaules

voir images 4 - 6

! En cas d'utilisation face à l'arrière, la hauteur des harnais d'épaules doit être au niveau ou en dessous du sommet des épaules de l'enfant. 4

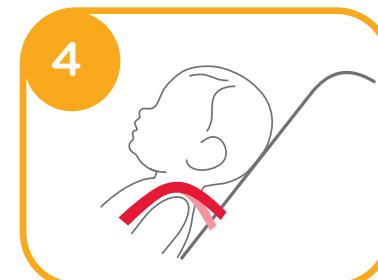

! En cas d'utilisation face à l'avant, la hauteur des harnais d'épaules doit être au niveau du sommet des épaules de l'enfant. 5

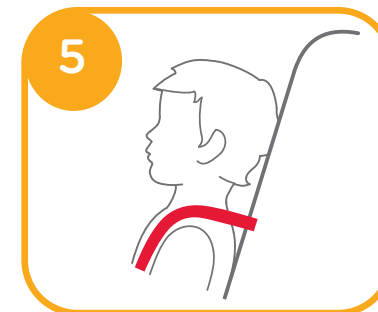

1. Veuillez ajuster le support pour tête et les harnais d'épaules à la bonne hauteur selon la taille de votre enfant.

2. Tirez le levier d'ajustement du support pour la tête 6-1, tout en tirant sur le support vers le haut ou le bas pour le placer sur l'une des 6 positions. Les positions du repose-tête sont indiquées dans 6

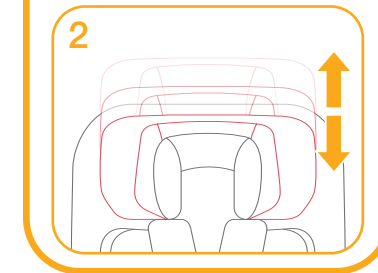
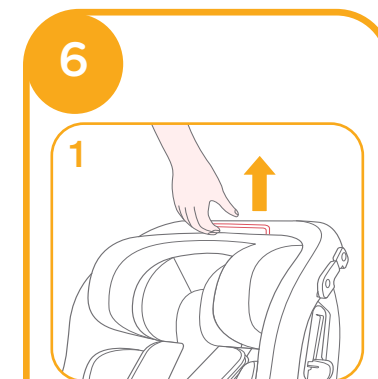

Réglage de l'inclinaison

voir images 7 - 9

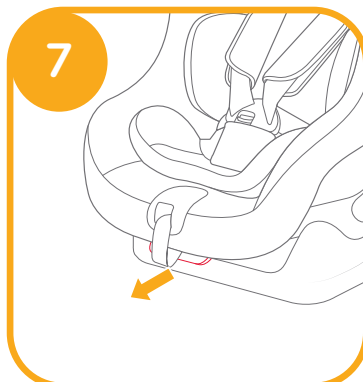

Utilisation en mode face à l'arrière

(Taille de l'enfant entre 40 cm et 105 cm / Poids max. 18Kg / enfant - 4 ans)

voir images 10 - 18

! Installez le dispositif de retenue pour enfants sur le siège du véhicule, avant d'y placer l'enfant.

! Le dispositif de retenue pour enfants ne doit pas être utilisé si la boucle de ceinture de sécurité du véhicule (languette de la boucle) est trop longue pour fixer le dispositif de retenue pour enfants de façon sûre.

10-1

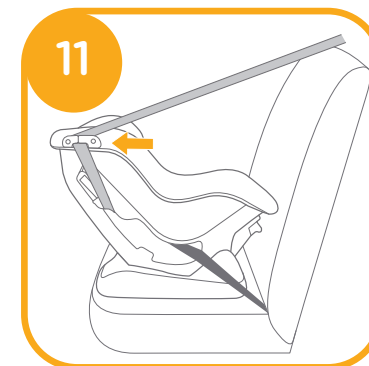
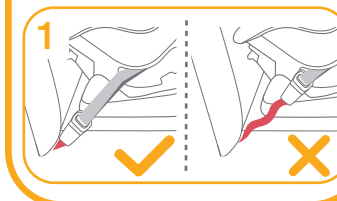
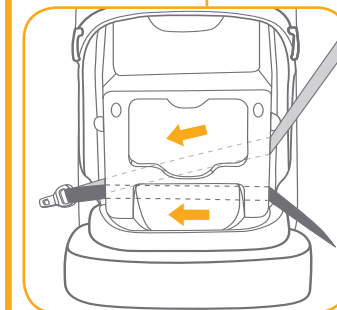
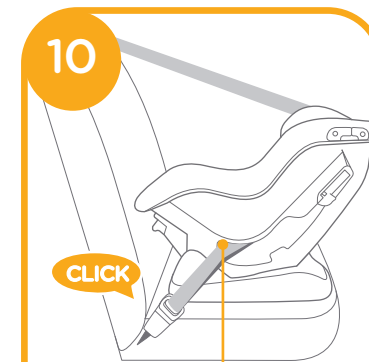

1. Attachez les ceintures dans les fentes vertes prévues pour la ceinture de sécurité à l'arrière du Siège. 11

! La ceinture d'épaule doit passer dans la fente pour la ceinture de sécurité.

2. Ouvrez le dispositif de verrouillage et y insérez la ceinture de sécurité. 12

3. Tout en appuyant sur le dispositif de retenue pour enfants, tirez sur les ceintures pour attacher ce dernier fermement et en sécurité.

! Vérifiez la fixation du dispositif de retenue pour enfants en le déplaçant vers l'avant et l'arrière.

! La ceinture d'épaule passe dans les fentes pour la ceinture de sécurité, comme en 13-1

! La ceinture pour épaules passe à travers l'appareil de verrouillage, confirmez que ce dernier est poussé vers le bas, comme en 13-1

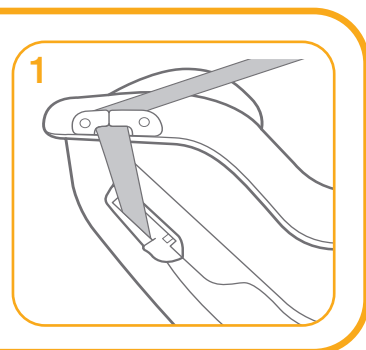
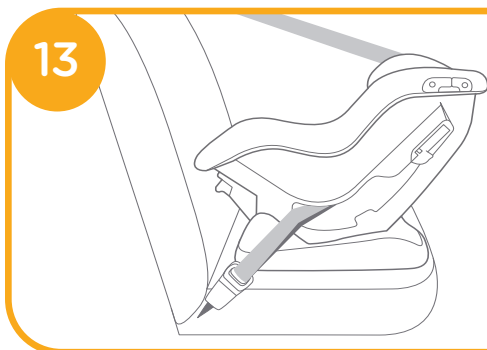
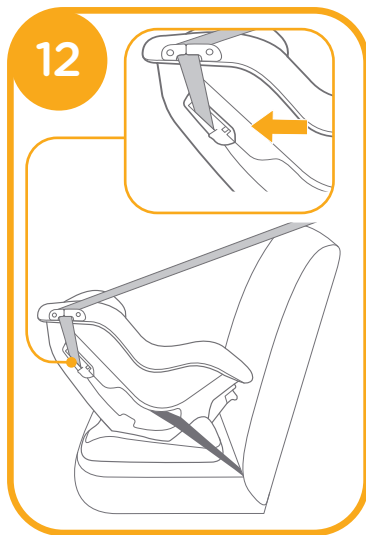

4. Pour allonger les sangles du harnais d'épaules, appuyez sur le bouton de réglage du harnais tout en tirant le harnais d'épaules pour les desserrer. (saisissez les deux sangles des épaules lorsque vous tirez). 14

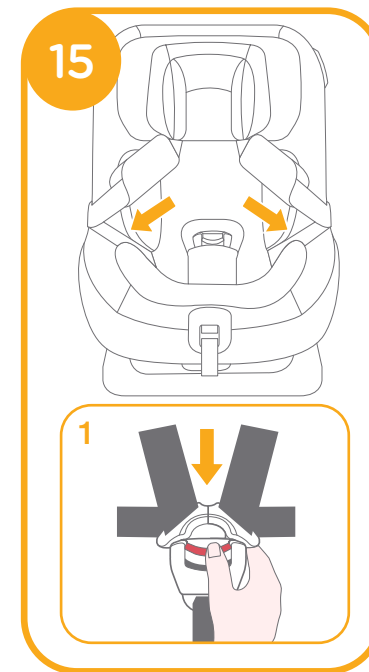
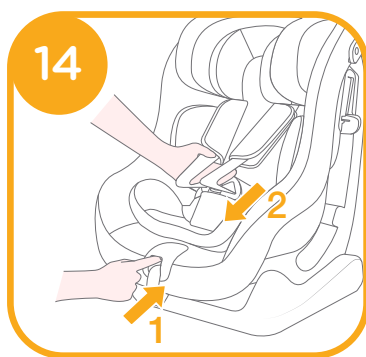

! Nous conseillons d'utiliser l'insert intégral pour bébé lorsque le bébé mesure moins de 60 cm ou lorsqu'il dépasse de l'insert pour bébé. Le support pour bébé augmente la protection contre les impacts latéraux.

16

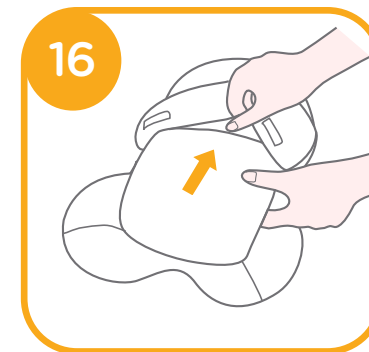

1. Placez l'enfant dans le dispositif de retenue pour enfants amélioré et passez les deux bras à travers le harnais.
2. Engagez la boucle jusqu'à ce qu'elle s'enclenche. **17**

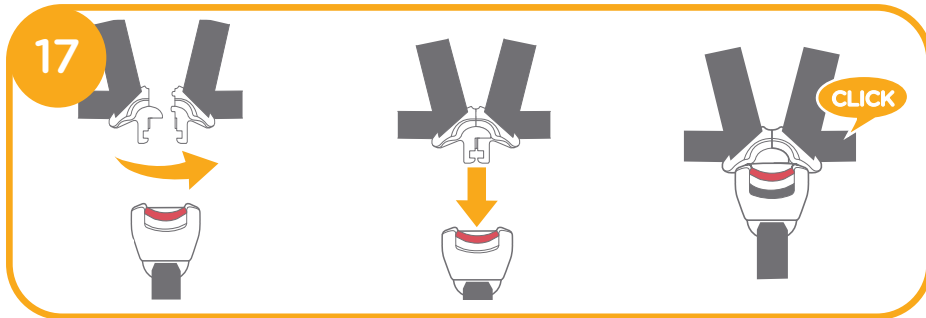

3. Tirez la sangle de réglage et ajustez-la à la bonne longueur pour vous assurer que votre enfant est correctement attaché. **18**

! Maintenez toujours l'enfant attaché dans le harnais et correctement serré en éliminant le jeu éventuel.

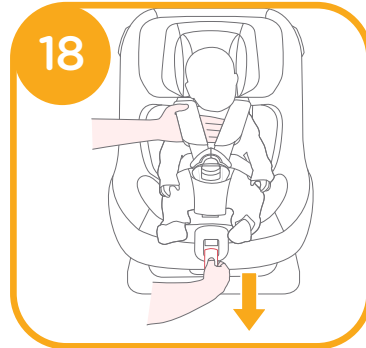

Utilisation en mode face à l'avant (Taille de l'enfant entre 76 cm et 105 cm / Poids max. 18 kg / 15 mois - 4 ans)

voir images **19** - **22**

! Installez le dispositif de retenue pour enfants sur le siège du véhicule, avant d'y placer l'enfant.

! La languette de la boucle est engagée dans la boucle correctement, comme en **19**

! Le dispositif de retenue pour enfants ne doit pas être utilisé si la boucle de ceinture de sécurité du véhicule (languette de la boucle) est trop longue pour fixer le dispositif de retenue pour enfants de façon sûre.

19 -1

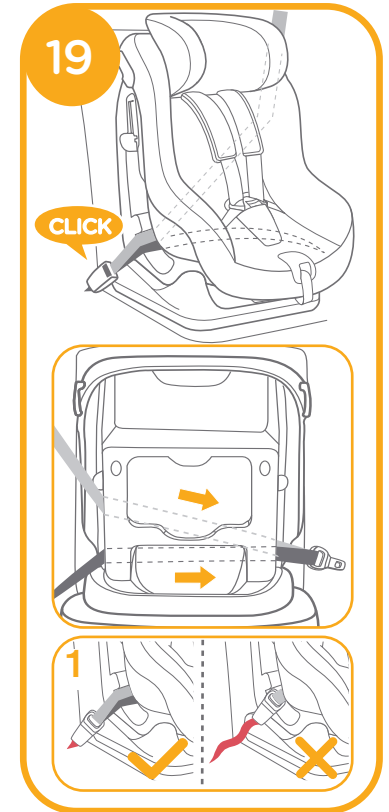

! La ceinture d'épaule passe à travers le dispositif de verrouillage et les fentes pour la ceinture de sécurité, vérifiez que le dispositif de verrouillage est poussé vers le bas, comme en **20**

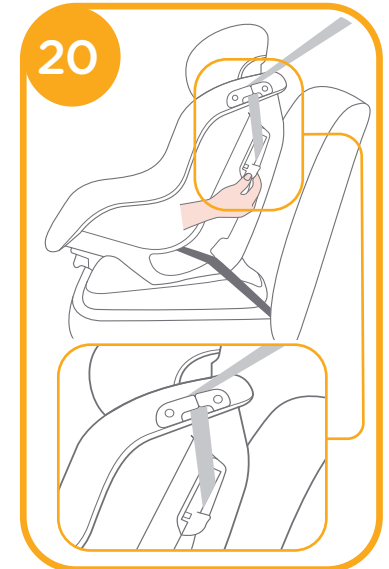

! Pour allonger les sangles du harnais d'épaules, appuyez sur le bouton de réglage du harnais tout en tirant le harnais d'épaules pour les desserrer. (saisissez les deux sangles des épaules lorsque vous tirez).

! Ouvrez la boucle de la ceinture en appuyant fermement sur le bouton rouge. 21-1. Placez l'enfant sur le siège et mettez les ceintures de sécurité au-dessus des épaules de l'enfant. 21

! Retirez l'insert pour bébé en mode face à l'avant.

! Tirez sur la sangle de réglage et ajustez-la à la bonne longueur pour vous assurer que votre enfant est bien attaché. 22

! Vérifiez que l'espace entre l'enfant et les harnais d'épaules est d'environ l'épaisseur d'une main.

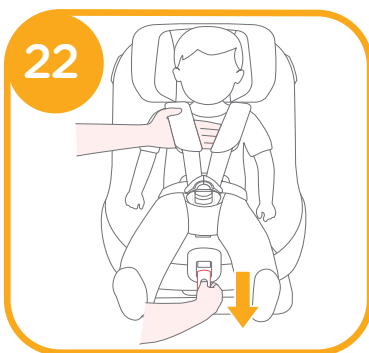
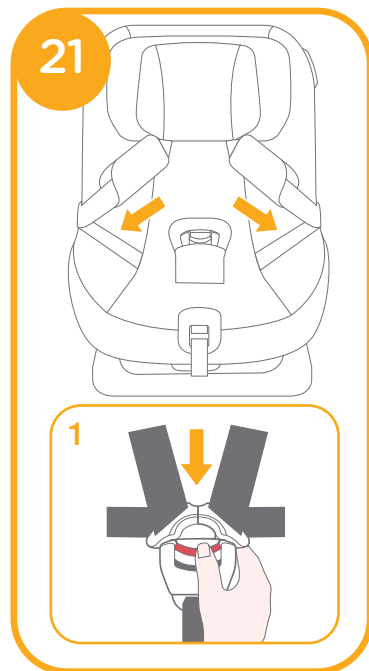

Utilisation de la voileure

voir images 23 - 25

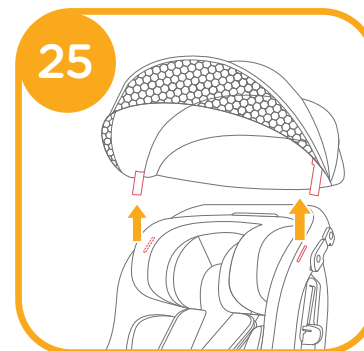
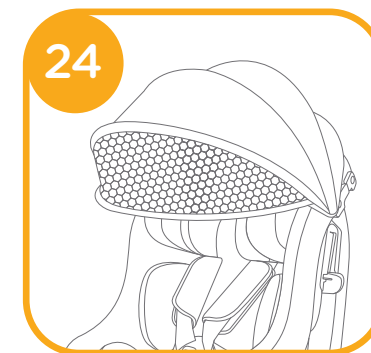
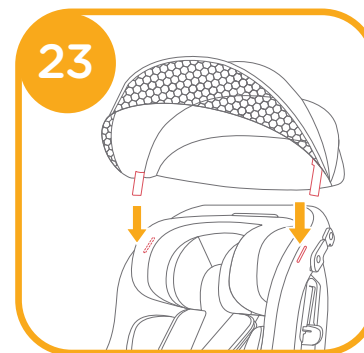

Détacher les parties souples

voir images 26 - 33

Appuyez sur le bouton rouge pour désengager la boucle. 26

Suivez les étapes 27 - 33 pour détacher les parties souples.

Pour fixer à nouveau les parties souples, veuillez répéter les étapes ci-dessus dans l'ordre inverse.

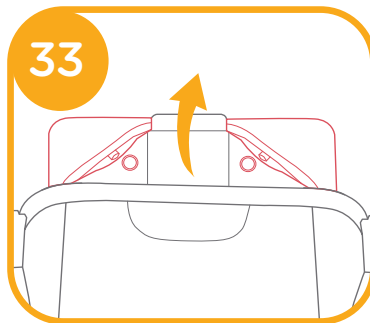
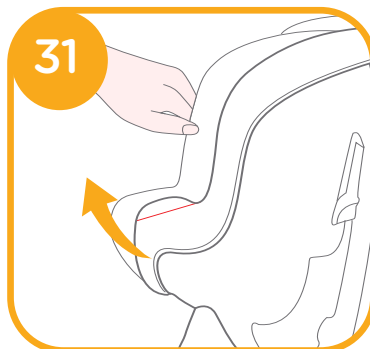
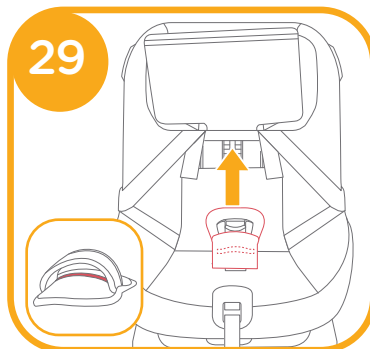
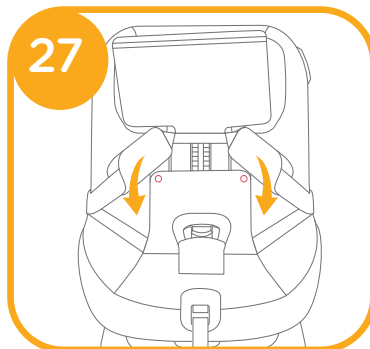
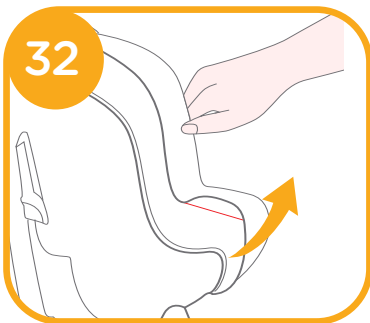
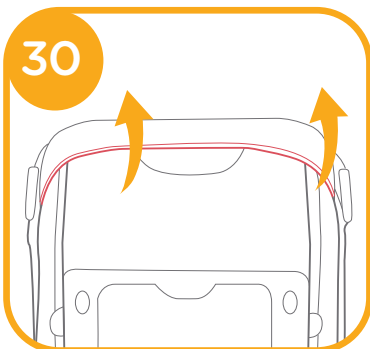
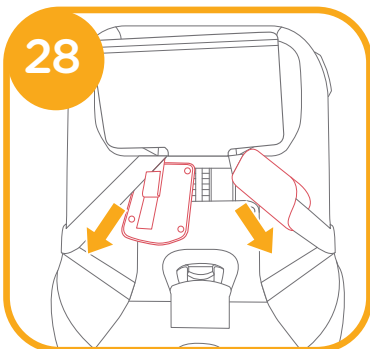
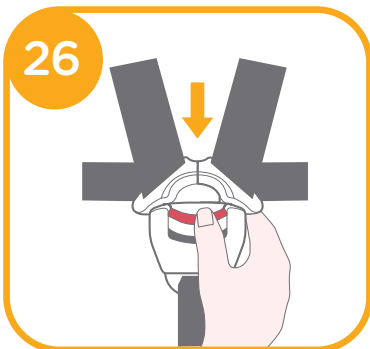

Entretien et maintenance

- ! Veuillez laver la couverture du siège et le rembourrage interne à l'eau froide, à moins de 30 °C.
- ! Ne repassez pas les pièces souples.
- ! Ne nettoyez pas les pièces souples à sec ou à l'eau de javel.
- ! N'utilisez pas de détergents neutres non dilués, de l'essence ou d'autres solvants organiques pour laver le dispositif de retenue pour enfants amélioré ou la base. Cela pourrait endommager le dispositif de retenue pour enfants amélioré.
- ! N'essorez pas la housse du siège et le rembourrage interne pour les sécher. Cela pourrait laisser des plis sur la housse de siège et le rembourrage interne.
- ! Veuillez laisser sécher la couverture du siège et le rembourrage interne à l'ombre.
- ! Veuillez retirer le dispositif de retenue pour enfants amélioré et la base du siège du véhicule si vous ne prévoyez pas de l'utiliser pendant une longue période. Placez le dispositif de retenue pour enfants amélioré dans un lieu frais et sec, hors de portée des enfants.
- ! Ne manipulez pas les connecteurs du harnais pendant le nettoyage.



DE Willkommen bei Joie™

Wir begrüßen Sie als ein weiteres Mitglied der Joie-Familie! Wir freuen uns, Ihr kleines Kind auf Reisen zu begleiten. Wenn Sie mit dem verstärkten Kinderrückhaltesystem Steadi™ R129 unterwegs sind, verwenden Sie ein hochwertiges, komplett sicherheitszertifiziertes Kinderrückhaltesystem. Lesen Sie diese Anleitung sorgfältig durch und beachten Sie die einzelnen Schritte zur Gewährleistung einer komfortablen Fahrt und optimalen Sicherheit für Ihr Kind.

Damit Sie dieses verstärkte Kinderrückhaltesystem von Joie mit einem Fahrzeuggurt verwenden können, muss Ihr Kind folgende Anforderungen erfüllen.

Blick gegen die Fahrtrichtung: Körpergröße des Kindes 40 bis 105 cm/ max. 18 kg; In Blick in Fahrtrichtung: Körpergröße des Kindes 76 bis 105 cm/max. 18 kg;

Bitte prüfen

Bitte lesen Sie vor Installation und Nutzung des Produktes alle Anweisungen in dieser Anleitung.

! WICHTIG: FÜR KÜNFTIGE BEZUGNAHME AUFBEWAHREN. BITTE SORGFÄLTIG DURCHLESEN.

Bitte bewahren Sie diese Gebrauchsanleitung zum Nachschlagen im Fach der hinteren Abdeckung auf.

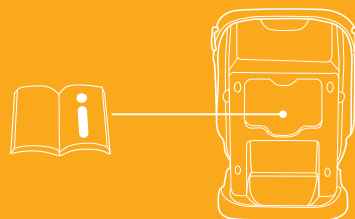

Teilleiste

Bitte vergewissern Sie sich, dass nichts fehlt. Bitte wenden Sie sich an den Händler, falls etwas fehlen sollte.

- | | | | |
|---|--------------------------|----|-----------------------------|
| 1 | Kopfstütze | 8 | Gurtsperre |
| 2 | Schultergurtpolster | 9 | obere Führung Fahrzeuggurt |
| 3 | Gurtschnalle | 10 | Babyeinsatz |
| 4 | Schrittgurtpolster | 11 | Griff zur Neigungsanpassung |
| 5 | Verstellknopf Gurtsystem | 12 | Kopfstützenversteller |
| 6 | Band zur Gurtstraffung | 13 | Fach für Gebrauchsanweisung |
| 7 | Schultergurt | | |

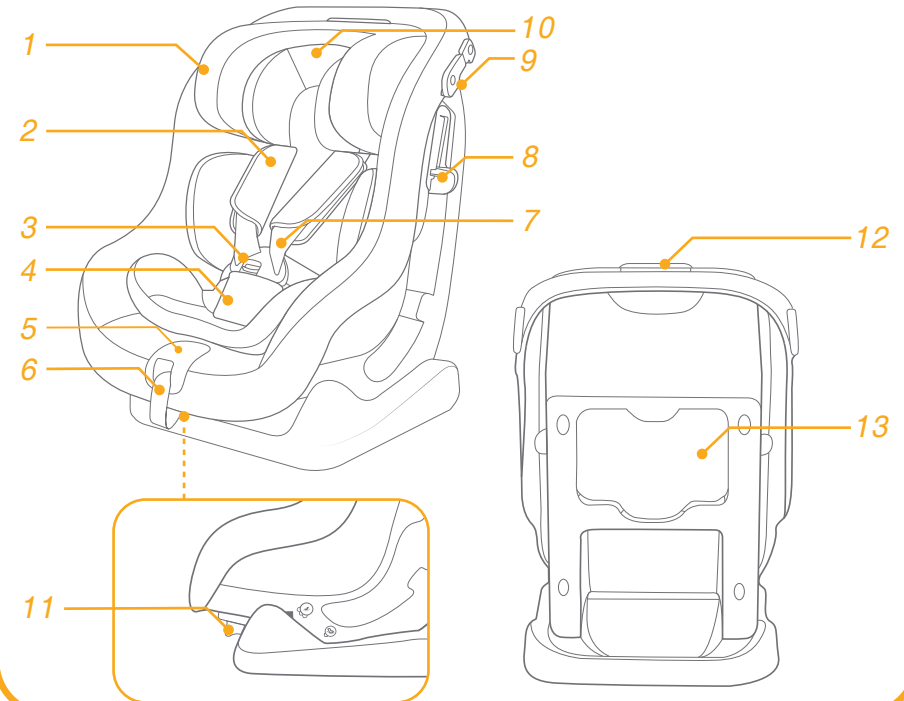

Zubehör

Verdeck

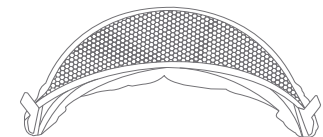

Zubehör wird möglicherweise separat verkauft oder ist je nach Region nicht verfügbar.

WARNUNG

- ! Achten Sie darauf, dass starre Teile und Kunststoffteile des erweiterten Kinderrückhaltesystems so platziert und installiert sind, dass sie nicht von einem beweglichen Sitz oder in der Fahrzeugsicherung eingeklemmt werden.
- ! Verwenden Sie entgegen der Fahrtrichtung ausgerichtete Kinderrückhaltesysteme NICHT in Sitzpositionen, an denen ein aktiver Front-Airbag installiert ist.
- ! Zur Nutzung dieses Kinderrückhaltesystems entsprechend der UN-Richtlinie Nr. 129 muss Ihr Kind die folgenden Voraussetzungen erfüllen:
- ! Blick gegen die Fahrtrichtung: Körpergröße des Kindes 40 bis 105 cm/ max. 18kg
- ! Blick in Fahrtrichtung: Körpergröße des Kindes 76 bis 105 cm/max. 18 kg
- ! **Wichtig – nicht in Fahrtrichtung verwenden, bevor das Kind älter als 15 Monate ist (siehe Anweisungen).**
- ! Das Kinderrückhaltesystem passt möglicherweise nicht in alle zugelassenen Fahrzeuge. Weitere Einzelheiten finden Sie in der mitgelieferten Anleitung zur Anbringung.
- ! Die Gurte, die das Kinderrückhaltesystem im Fahrzeug sichern, müssen richtig befestigt sind; die Gurte, die das Kind halten, müssen an den Körper des Kindes angepasst und dürfen nicht verdreht sein.
- ! Bringen Sie den Sicherheitsgurt richtig an, nachdem Sie Ihr Kind in das Kinderrückhaltesystem gesetzt haben. Stellen Sie sicher, dass der Beckengurt so tief wie möglich angelegt ist, damit das Becken sicher gehalten wird.
- ! Dieses Kinderrückhaltesystem sollte ersetzt werden, wenn sie übermäßiger Belastung in einem Unfall ausgesetzt waren. Ein Unfall kann es beschädigen, ohne sichtbare Spuren aufzuweisen.
- ! Beachten Sie die Gefahren durch nicht von einer zuständigen Stelle zugelassenen Veränderungen oder Ergänzungen an diesem Produkt. Beachten Sie außerdem die Gefahren bei Nichteinhaltung der Installationsanweisungen des Herstellers eines Kinderrückhaltesystems.

WARNUNG

- ! Bitte platzieren Sie dieses Kinderrückhaltesystem nicht im direkten Sonnenlicht; andernfalls kann es zu heiß für die Haut Ihres Kindes werden. Fassen Sie das Kinderrückhaltesystem immer erst an, bevor Sie das Kind hineinsetzen.
- ! Lassen Sie Ihr Kind niemals unbeaufsichtigt Kindersitz zurück.
- ! Gepäck und andere Gegenstände, die bei einem Unfall Verletzungen verursachen könnten, sollten angemessen gesichert werden.
- ! Das Kinderrückhaltesystem sollte NICHT ohne die Textilteile verwendet werden.
- ! Die Textilteile sollten ausschließlich durch die vom Hersteller empfohlenen Teile ersetzt werden, da sie das Verhalten des Kinderrückhaltesystems wesentlich beeinflussen.
- ! Bitte vergewissern Sie sich, dass dieses Kinderrückhaltesystem richtig in Ihrem Fahrzeug installiert werden kann.
- ! KEIN Kinderrückhaltesystem kann vollständigen Schutz vor Verletzungen bei einem Unfall garantieren. Dennoch reduziert der ordnungsgemäße Einsatz des Kinderrückhaltesystems die Gefahr ernsthafter oder tödlicher Verletzungen Ihres Kindes.
- ! Installieren oder verwenden Sie das verstärkte Kinderrückhaltesystem NICHT, ohne die Anweisungen in dieser Anleitung zu befolgen; andernfalls drohen Ihrem Kind ernsthafte oder gar tödliche Verletzungen.
- ! Verwenden Sie das Kinderrückhaltesystem NICHT, falls es beschädigt ist oder Teile fehlen.
- ! Ziehen Sie Ihrem Kind beim Einsatz dieses Kinderrückhaltesystems KEINE übergroßen Kleidungsstücke an; andernfalls kann Ihr Kind nicht ordnungsgemäß und zuverlässig über die Schultergurte und den Schrittgurt zwischen den Beinen gesichert werden.

Notfall

Bei einem Notfall oder Unfall muss Ihr Kind unverzüglich erste Hilfe bekommen und medizinisch versorgt werden.

Produktinformationen

1. Dies ist ein universelles verbessertes Kinderrückhaltesystem mit Gurt. Es ist gemäß UN-Regelung Nr.129 primär für die Verwendung in „universellen“ Sitzpositionen zugelassen, wie vom Fahrzeughersteller im Handbuch Ihres Fahrzeugs aufgeführt ist.
2. Bitte wenden Sie sich im Zweifelsfall an den Hersteller oder Händler des verstärkten Kinderrückhaltesystems.

Materialien Kunststoff, Metall, Stoff
Patent-Nr. Patente angemeldet

Auswahl des Installationsmodus

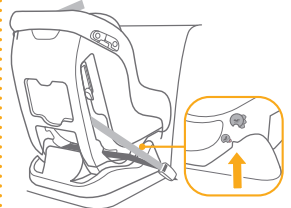
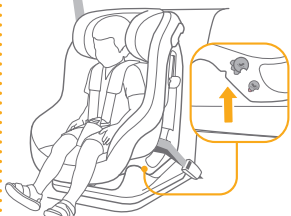
	Körpergröße des Kindes	Installationsmodus	Installation	Referenzalter
ECE R129	40 bis 105 cm/ ≤ 18kg	Rückwärts gerichteter Modus		Ca. 4 Jahre
	76 bis 105 cm/ ≤ 18 kg	Vorwärts gerichteter Modus		15 Monate bis circa 4 Jahre

Wichtig

Wenn das Kind sowohl für den nach vorne als auch für den nach hinten gerichteten Modus geeignet ist, wird empfohlen, dieses Kinderrückhaltesystem im rückwärts gerichteten Modus zu installieren, da dieser sicherer ist.

Bei der Installation zu beachten

siehe Abbildungen ① - ③

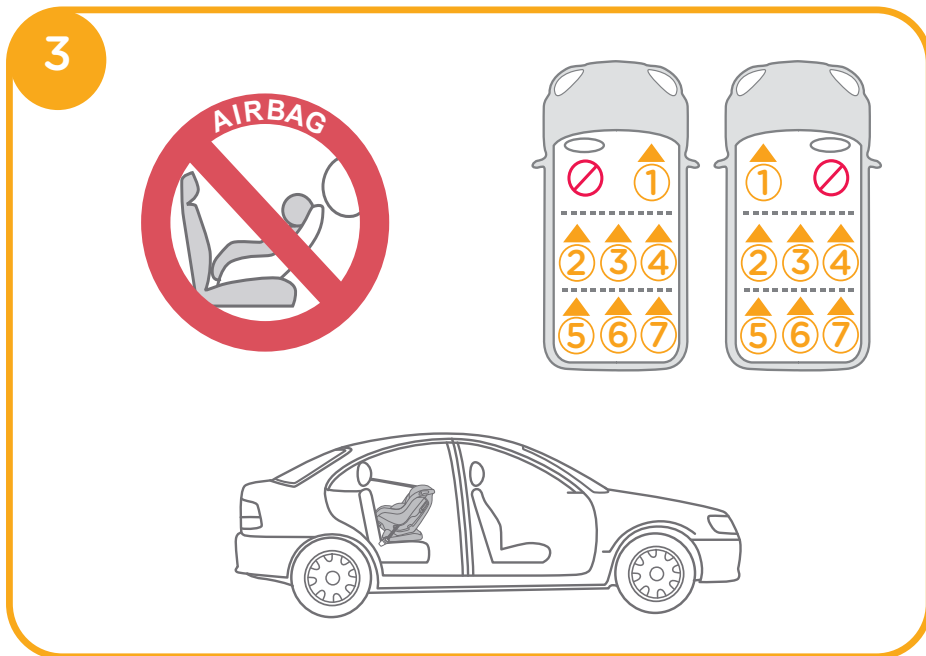
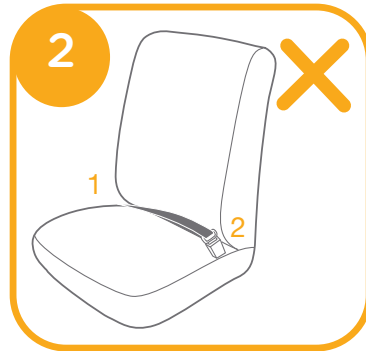
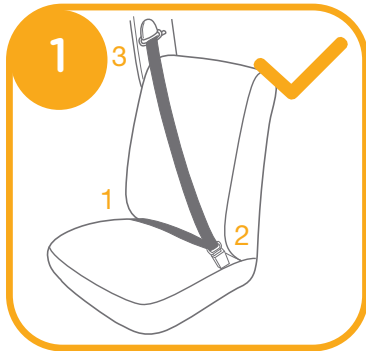

Höhenanpassung

für Kopfstütze und Schultergurte

siehe Abbildungen ④ - ⑥

! Bei Verwendung im rückwärts gerichteten Modus müssen die Schultergurte gleich hoch wie die Oberseite der Schultern des Kindes oder knapp darunter verlaufen. ④



! Bei Verwendung in Fahrtrichtung muss die Höhe der Schultergurte der Höhe der Schultern des Kindes entsprechen. ⑤



1. Stellen Sie die Kopfstütze und die Schultergurte je nach Körpergröße des Kindes bitte auf die richtige Höhe ein.

2. Ziehen Sie den Kopfstützenversteller ⑥-1, und schieben Sie die Kopfstütze dann herauf oder herunter, bis sie in einer der 6 Positionen einrastet. Die Positionen der Kopfstütze sind dargestellt in ⑥

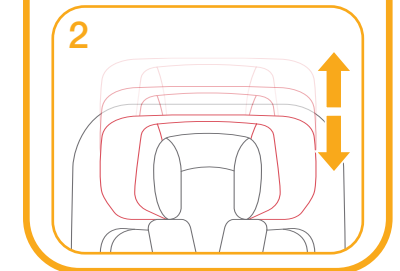
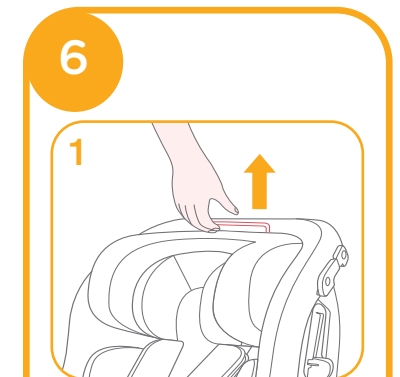

Neigungsverstellung

siehe Abbildungen 7 - 9

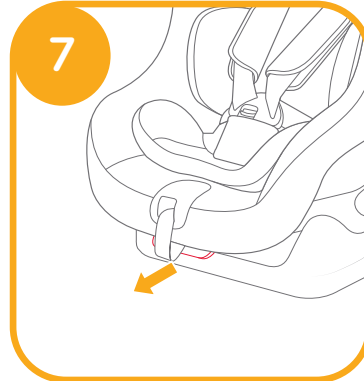

Rückwärts gerichteten Modus verwenden

(Körpergröße des Kindes 40 bis 105 cm/max. 18 kg/ab der Geburt bis 4 Jahre)

siehe Abbildungen 10 - 18

! Installieren Sie das Kinderrückhaltesystem an dem Fahrzeugsitz und setzen Sie das Kind dann in das Kinderrückhaltesystem.

! Das Kinderrückhaltesystem kann nicht verwendet werden, wenn die Schnalle (Gurtschloss) des Fahrzeugsicherheitsgurtes zu lang ist, um das Kinderrückhaltesystem fest zu verankern. 10-1

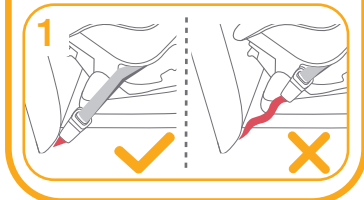
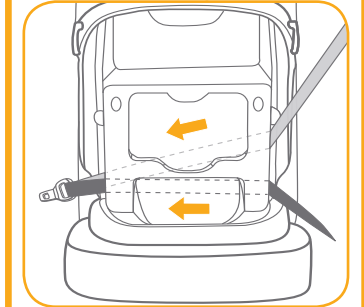
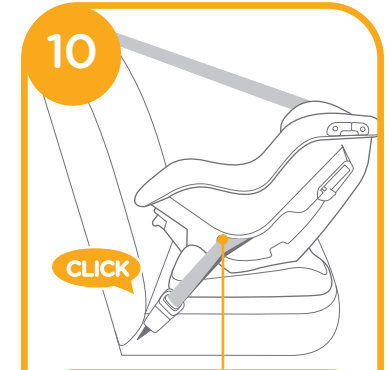

1. Befestigen Sie die Gurte in den grünen Schlitzen für den Sicherheitsgurt an der Rückseite der Schale. 11

! Der Schultergurt müssen den Schlitz für den Sicherheitsgurt passieren.



2. Öffnen Sie die Gurtsperre und ziehen Sie den Sicherheitsgurt hindurch. 12

3. Drücken Sie das Kinderrückhaltesystem nach unten und ziehen Sie die Gurte fest an, um das Kinderrückhaltesystem sicher zu verankern.

! Bitte prüfen, indem Sie das Kinderrückhaltesystem vor und zurück bewegen.

! Der Schultergurt läuft durch die obere Gurtführung siehe 13-1

! Vergewissern Sie sich, dass der Fahrzeuggurt in der Gurtsperre verankert ist 13-1

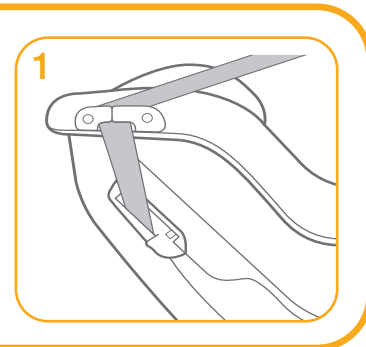
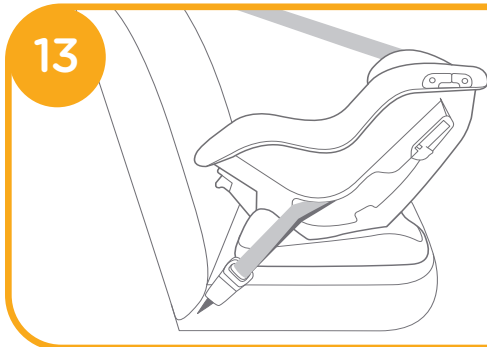
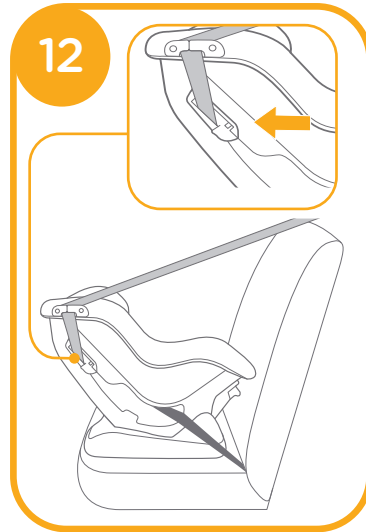

4. Verlängern Sie die Schultergurtriemen, indem Sie den Gurtverstellknopf drücken, während Sie die Schultergurte zum Lösen herausziehen. (Greifen Sie beide Schulterpolster zum Ziehen.) 14

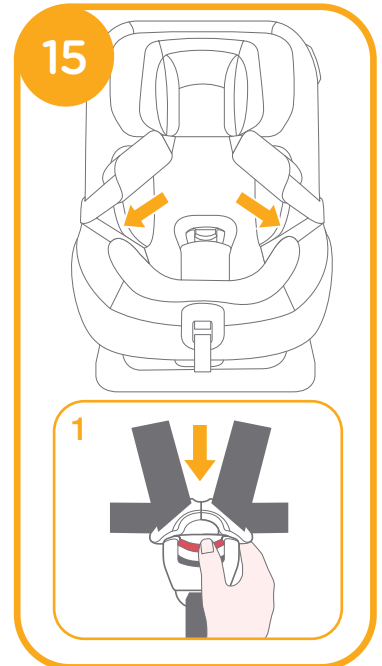
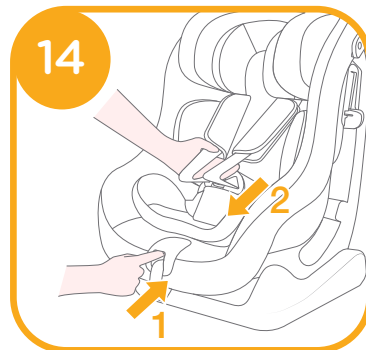

! Sie sollten den vollständigen Babyeinsatz verwenden, solange das Baby weniger als 60 cm misst, und Sie können ihn verwenden, bis es dem Babyeinsatz entwachsen ist. Der Babyeinsatz ist mit einem seitlichen Aufprallschutz verstärkt. 16

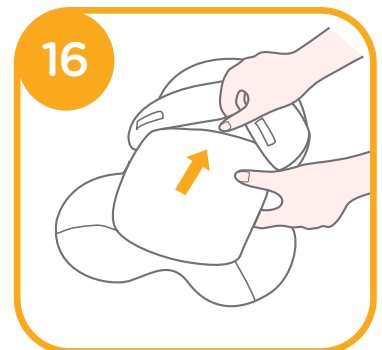

1. Setzen Sie das Kind in den Kindersitz und führen Sie beide Arme durch die Gurte.
2. Schließen Sie die Schnalle, sodass sie einrastet. **17**

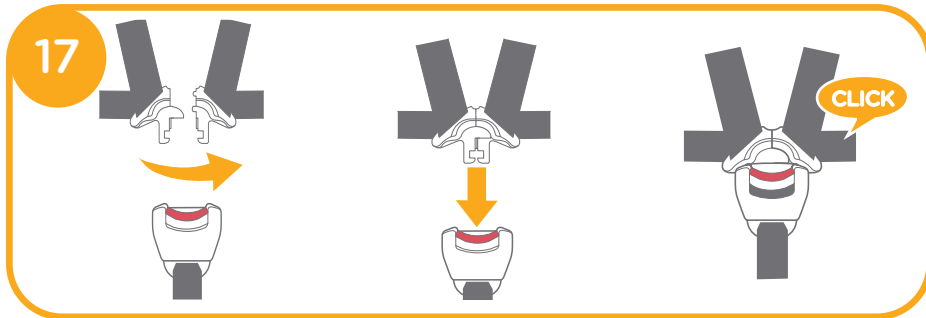

3. Ziehen Sie die Gurtführung herab und stellen Sie sie auf die passende Länge ein, so dass Ihr Kind sicher ordnungsgemäß wird. **18**

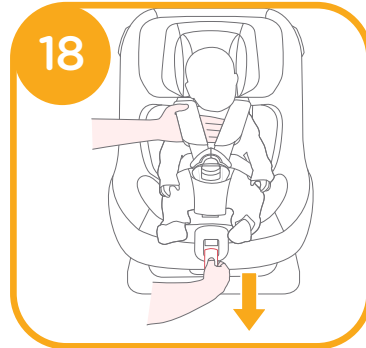

! Achten Sie stets darauf, dass Ihr Kind sicher angeschnallt und gut befestigt ist, indem Sie jeglichen Gurtlose beseitigen.

Vorwärts gerichteten Modus verwenden (Körpergröße des Kindes 76 bis 105 cm/ max. 18 kg/15 Monate bis 4 Jahre)

siehe Abbildungen **19** - **22**

! Installieren Sie das Kinderrückhaltesystem an dem Fahrzeugsitz und setzen Sie das Kind dann in das Kinderrückhaltesystem.

! Die Gurtzunge des Fahrzeuggurts rastet korrekt im Gurtschloss ein, siehe **19**

! Das Kinderrückhaltesystem kann nicht verwendet werden, wenn die Schnalle (Gurtschloss) des Fahrzeugsicherheitsgurtes zu lang ist, um das Kinderrückhaltesystem fest zu verankern. **19-1**

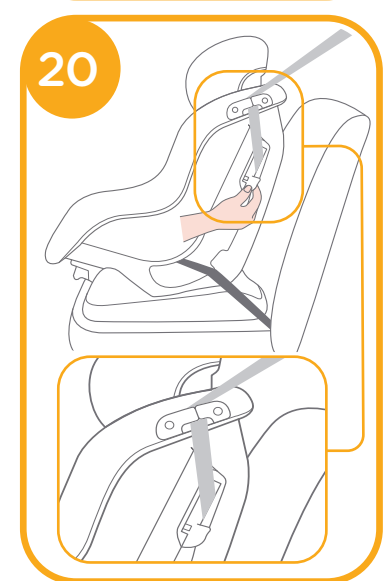
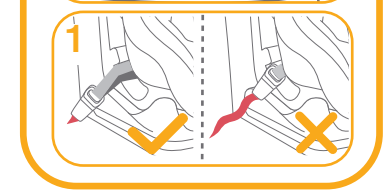
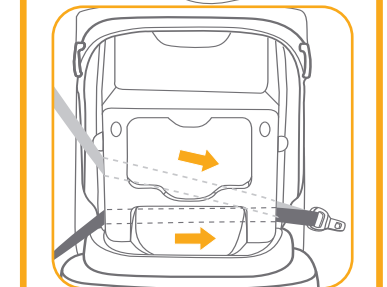

! Der Fahrzeuggurt läuft durch die Gurtsperre und die obere Gurtführung. Vergewissern Sie sich, dass die Gurtsperre nach unten gedrückt ist, siehe **20**

! Verlängern Sie die Schultergurtriemen, indem Sie den Gurtverstellknopf drücken, während Sie die Schultergurte zum Lösen herausziehen. (Greifen Sie beide Schulterpolster zum Ziehen.)

! Öffnen Sie die Gurtschnalle, indem Sie fest auf den roten Knopf drücken. 21 -1. Setzen Sie das Kind in den Sitz und legen Sie die Schultergurte über die Schultern des Kindes. 21

! Entfernen das Keilkissen des Kleinkind-Einlagensystems im Fahrtrichtung-Modus.

! Ziehen Sie die Gurtführung herab und stellen Sie sie auf die passende Länge ein, so dass Ihr Kind sicher gehalten wird. 22

! Die Gurte sollten straff am Körper des Kindes anliegen. Dies ist der Fall wenn es Ihnen nicht mehr möglich ist eine Schleife zwischen Daumen und Zeigefinger zu bilden (Schlaufentest)

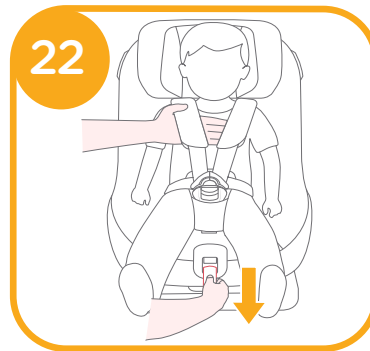
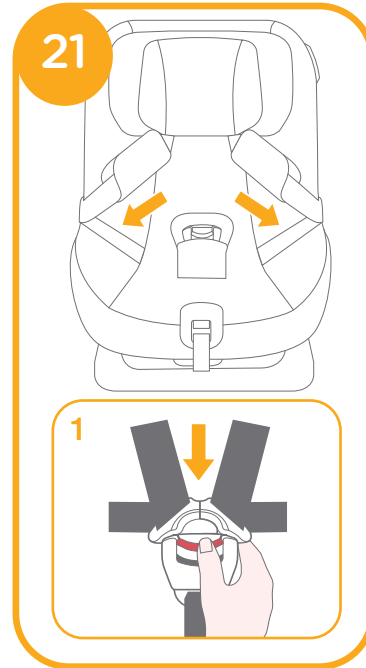

Verdeck verwenden

siehe Abbildungen 23 - 25

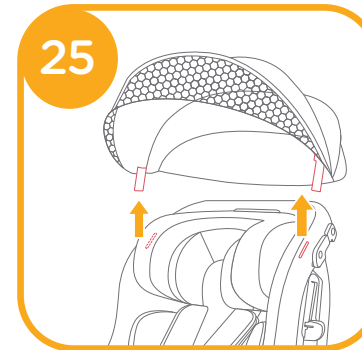
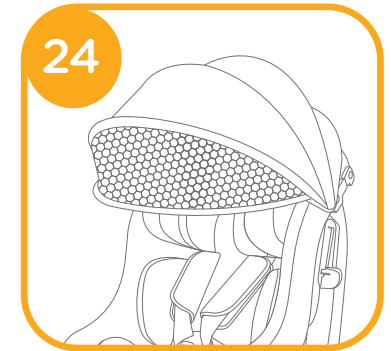
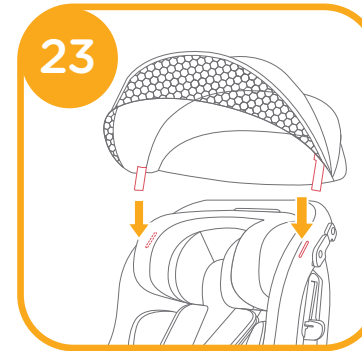

Textilteile entfernen

siehe Abbildungen 26 - 33

Drücken Sie den roten Knopf zum Lösen der Schnalle. 26

Befolgen Sie zum Entfernen der Textilteile die Schritte 27 - 33.

Bringen Sie die Textilteile wieder an, indem Sie die obigen Schritte in umgekehrter Reihenfolge befolgen.

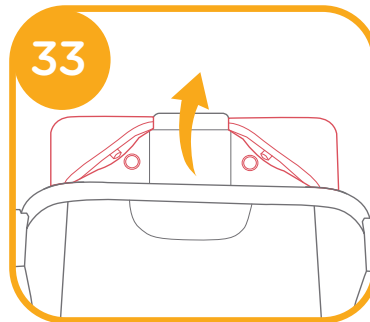
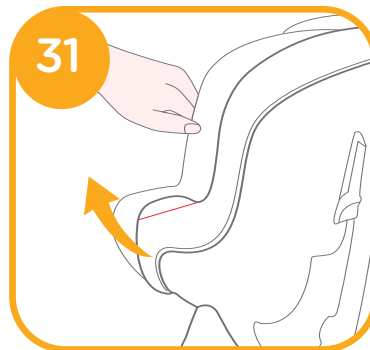
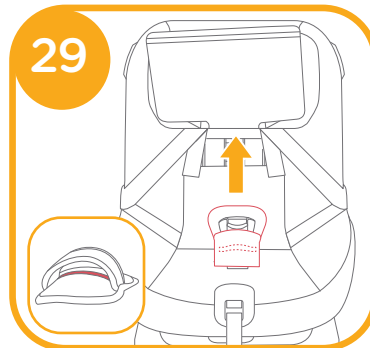
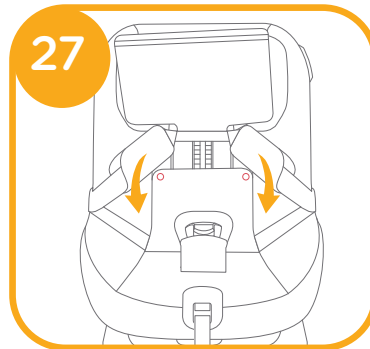
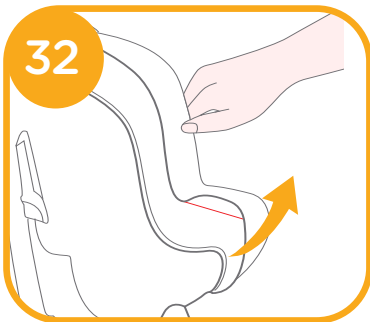
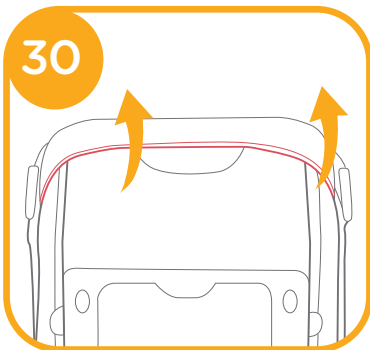
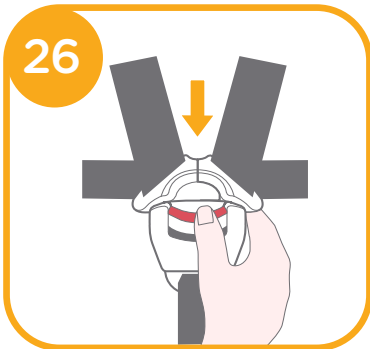

Pflege und Wartung

- ! Bitte waschen Sie den Sitzbezug und das Innenpolster mit kaltem Wasser unter 30 °C.
- ! Sie dürfen die Textilteile nicht bügeln.
- ! Sie dürfen die Textilteile nicht bleichen oder in die chemische Reinigung geben.
- ! Reinigen Sie dieses Kinderrückhaltesystem oder die Basis nicht mit unverdünnten Reinigungsmitteln Benzin oder anderen organischen Lösungsmitteln. Diese können das fortschrittliche Kinderrückhaltesystem beschädigen.
- ! Wringen Sie Sitzbezug und Innenpolster zum Trocknen nicht aus. Andernfalls könnten im Sitzbezug und am Innenpolster Falten zurückbleiben.
- ! Bitte hängen Sie den Sitzbezug und das Innenpolster zum Trocknen im Schatten auf.
- ! Bitte entfernen Sie fortschrittliches Kinderrückhaltesystem und Basis vom Fahrzeugsitz, wenn es längere Zeit nicht verwendet wird. Bewahren Sie das fortschrittliche Kinderrückhaltesystem an einem kühlen, trockenen Ort außerhalb der Reichweite des Kindes auf.
- ! Nehmen Sie während der Reinigung keine Änderungen an den Gurtverbindern vor.



NL Welkom bij Joie™

Gefeliciteerd dat u nu lid bent van de Joie-familie! Het doet ons veel genoegen om deel te kunnen uitmaken van uw reis met uw kleintje. Onderweg met het verbeterde Steadi™ R129-kinderzitje maakt u gebruik van een volledig gecertificeerd verbeterd kinderzitje. Lees deze handleiding zorgvuldig en volg elke stap om voor een comfortabele rit en de beste bescherming van uw kind te zorgen.

Uw kind moet voldoen aan de volgende voorwaarden voldoen om dit verbeterde Joie-kinderzitje met autogordels te gebruiken.

Naar achteren kijkend: Lengte kind 40 cm-105 cm/
max.18kg; Naar voren kijkend: Lengte kind 76cm-105cm/
max. 18kg;

Gaarne te bevestigen

Lees alle aanwijzingen in deze handleiding voordat u het product opzet en gebruikt.

! BELANGRIJK: BEWAREN VOOR LATER GEBRUIK. LEES DIT ZORGVULDIG DOOR.

Bewaar de instructiehandleiding in het opbergvak van de achterklep voor raadpleging in de toekomst.

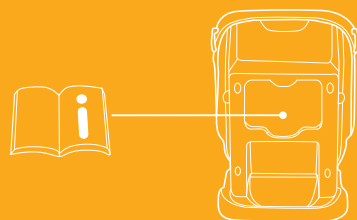

Onderdelenlijst

Controleer op ontbrekende onderdelen. Neem contact op met de verkoper als iets ontbreekt.

- | | | | |
|---|--------------------------|----|---------------------------------|
| 1 | Hoofdsteen | 8 | Ontgrendelapparaat |
| 2 | Afdekkingen schouderriem | 9 | Sleuf veiligheidsgordel |
| 3 | Gesp | 10 | Baby-inzetstuk |
| 4 | Afdekkingen kruisriem | 11 | Instelhendel schuinstand |
| 5 | Insteladapter | 12 | Instelhendel voor hoofdsteen |
| 6 | Instellen gordel | 13 | Opslagvak instructiehandleiding |
| 7 | Schouderriem | | |

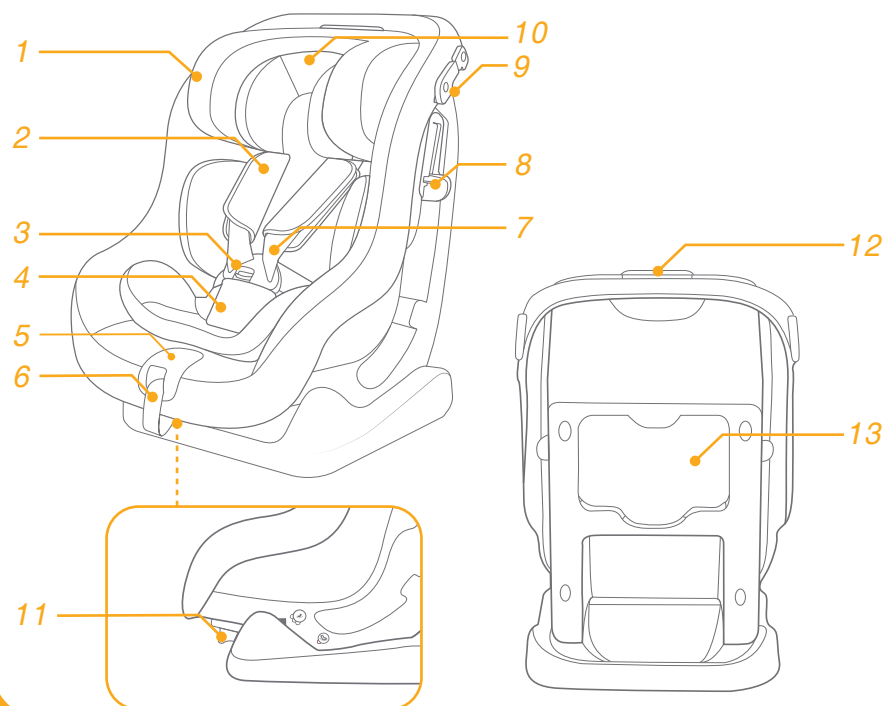

Accessoire

Kap

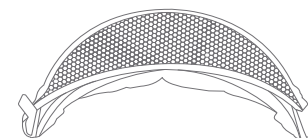

Accessoires kunnen al dan niet apart leverbaar zijn, afhankelijk van de regio.

WAARSCHUWING

- ! ZORG ERVOOR dat de stugge items en plastic onderdelen van het verbeterde kinderzitstelsel zo moeten worden geplaatst en geïnstalleerd dat ze niet klem kunnen komen door een verplaatsbare stoel of in een deur van het voertuig.
- ! Gebruik NIET de naar achteren kijkende verbeterde kinderzitstelsels in stoelposities waarbij een actieve frontale airbag is geïnstalleerd.
- ! Om dit verbeterde kinderzitje volgens de VN-verordening nr. 129 te kunnen gebruiken, moet uw kind aan de volgende voorwaarden voldoen.
- ! Naar achteren kijkend: Lengte kind 40cm-105cm/ max. 18kg
- ! Naar voren kijkend: Lengte kind 76cm - 105cm/ max. 18kg
- ! BELANGRIJK - NIET VOORUIT KIJKEND GEBRUIKEN VOORDAT HET KIND OUDER IS DAN 15 MAANDEN (raadpleeg instructies).
- ! Het verbeterde kinderzitje past wellicht niet in alle goedgekeurde voertuigen. Raadpleeg de meegeleverde montagelijst voor meer details.
- ! Alle riemen waarmee het verbeterde kinderzitje aan het voertuig is bevestigd, moeten strak zitten, riemen die het kind vasthouden, moeten zijn afgesteld op het lichaam van het kind, en de riemen mogen niet verdraaid zijn.
- ! Nadat uw kind in dit verbeterde kinderzitje is geplaatst, moet de veiligheidsriem op de juiste manier worden gebruikt. Zorg ervoor dat elke middelriem laag wordt gedragen, zodat het bekken stevig vast zit.
- ! Dit verbeterde kinderzitje moet worden vervangen als ze onderworpen zijn geweest aan zware spanningen bij een ongeluk. Een ongeluk kan daar schade aan veroorzaken die u niet kunt zien.
- ! Houd rekening met het gevaar van het aanbrengen van veranderingen of aanvullingen aan het apparaat zonder goedkeuring van de aangewezen instantie, en het gevaar van het niet nauwkeurig volgen van de aanwijzingen als geleverd door de fabrikant van het verbeterde kinderzitje.
- ! Houd dit verbeterde kinderzitje uit de buurt van zonlicht, anders kan het te heet worden voor de huid van uw kind. Raak het verbeterde kinderzitje altijd aan voordat u het kind erin plaatst.

WAARSCHUWING

- ! Laat uw kind NOOIT zonder toezicht achter in het verbeterde kinderzitje.
- ! Bagage en andere voorwerpen die in geval van botsing letsel kunnen veroorzaken, moeten goed zijn vastgezet.
- ! GEBRUIK het verbeterde kinderzitje NIET zonder de zachte onderdelen.
- ! Vervang de zachte onderdelen alleen door de onderdelen die door de fabrikant worden aanbevolen omdat de zachte onderdelen een integraal onderdeel vormen van de werking van het kinderzitje.
- ! Controleer of dit verbeterde kinderzitje juist kan worden geïnstalleerd in uw voertuig voordat u het aanschaft.
- ! GEEN ENKEL verbeterd kinderzitje biedt volledige bescherming tegen letsel bij een ongeluk. Maar het juiste gebruik van het verbeterde kinderzitje vermindert het risico van ernstig letsel of de dood.
- ! Installeer dit verbeterde kinderzitje NIET zonder de aanwijzingen en waarschuwingen in deze handleiding te volgen, anders brengt u uw kind ernstig in gevaar.
- ! Gebruik dit verbeterde kinderzitje NIET als het is beschadigd of als onderdelen ontbreken.
- ! Kleed uw kind NIET in te ruimzittende kleding, omdat dit kan voorkomen dat uw kind , goed en stevig wordt vastgezet met de schoudergordels en de kruisriem tussen de benen.

Noodgeval

Bij een noodsituatie of een ongeluk is het heel belangrijk om uw kind direct te laten verzorgen met eerste hulp en medische behandeling.

Productinformatie

1. Dit is een universeel verbeterd kinderzitstelsel met gordel. Het is goedgekeurd volgens VN-verordening nr. 129 voor gebruik in voornamelijk "Universele zitstanden" zoals is aangegeven door de fabrikant van de auto in de handleiding.
2. Neem in geval van twijfel contact op met de fabrikant van het verbeterde kinderzitstelsel of de verkoper.

Materiaal Kunststoffen, metaal, geweven stoffen
Patentnr. Patent aangevraagd

De installatiemodus kiezen

	Grootte kind	Installatiestand	Installatie	Referentieleeftijd
ECE R129	40cm-105cm/ ≤18kg	Achteruit kijkende modus		Ongeveer 4 jaar
	76cm-105cm/ ≤18kg	Vooruit kijkende modus		15 maanden tot ongeveer 4 jaar

Belangrijk

Wanneer het kind geschikt is voor zowel de vooruit als de achteruit kijkende modus, wordt het aanbevolen om dit kinderzitje te installeren in de achteruit kijkende modus omdat dit relatief gezien veiliger is.

Installatiekwesties

zie afbeeldingen 1 - 3

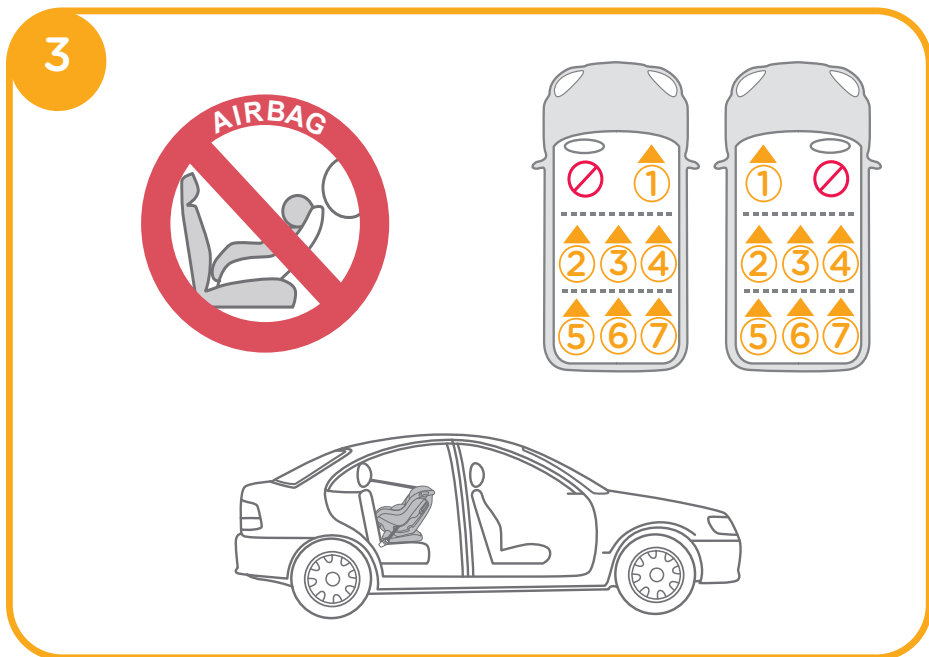
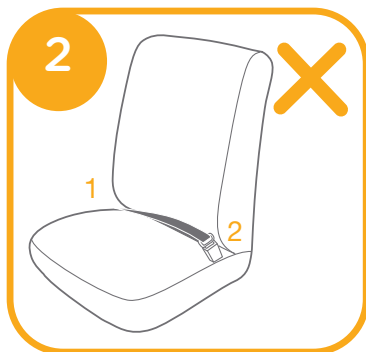
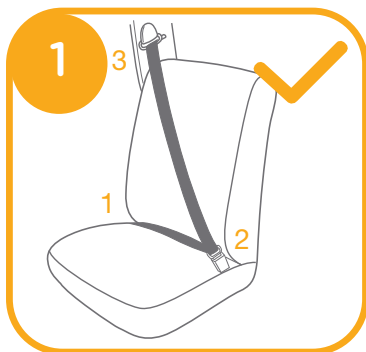

Hoogteafstelling

voor hoofdsteun en schouderriemen

zie afbeeldingen 4 - 6

! Bij gebruik in de achteruit kijkende modus moet de hoogte voor de schouderriemen gelijklopen met of net onder de schouders van het kind staan. 4

! Bij gebruik in de vooruit kijkende stand moet de hoogte voor de schouderriemen gelijklopen met de bovenkant van de schouders van het kind. 5

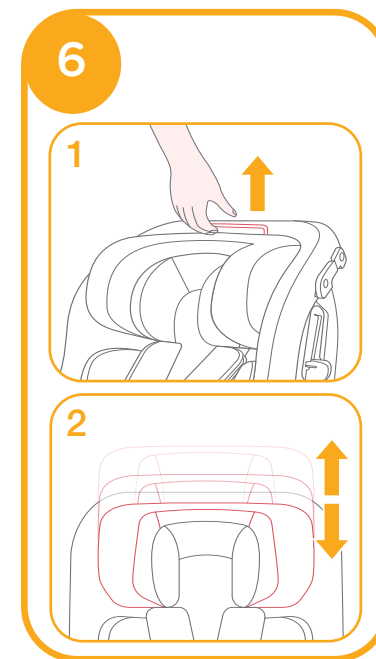
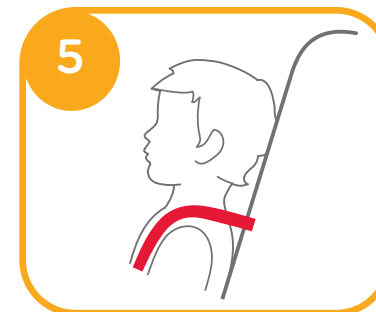
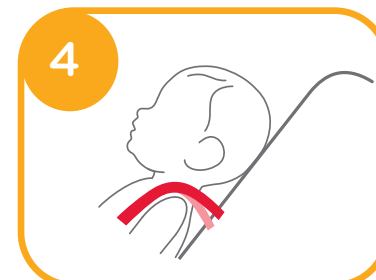

1. Stel de hoofdsteun en de schouderriemen af op de juiste hoogte overeenkomstig de lengte van het kind.
2. Trek aan de hendel voor afstelling van de hoofdsteun 6-1, en trek tegelijkertijd de hoofdsteun op of druk het omlaag tot het in een van de 6 standen klikt. De standen van de hoofdsteun zijn afgebeeld in 6

Instelling schuine stand

zie afbeeldingen 7 - 9

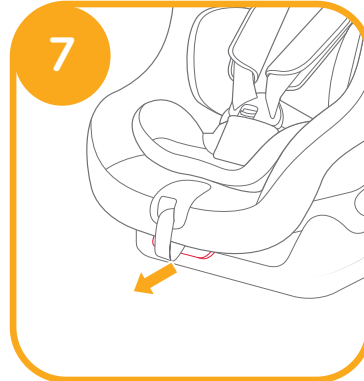

De achteruit kijkende modus gebruiken (Lengte kind 40cm-105cm/max. 18kg/baby - 4 jaar oud)

zie afbeeldingen 10 - 18

! Installeer de kinderstoel op de autostoel en plaats het kind vervolgens in het kinderzitje.

! Het kinderzitje kan niet worden gebruikt als de gesp van de veiligheidsriem (vrouwelijke gesp) te lang is om het kinderzitje veilig vast te zetten. 10-1

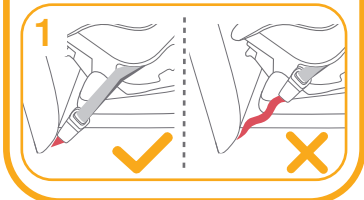
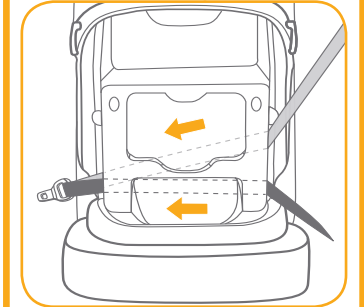
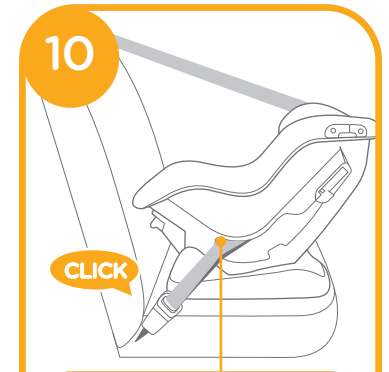

1. Maak de gordels vast in de groene sleuven van de veiligheidsgordel aan de achterkant van het lichaam. 11

! De schouderriem moet door de sleuf van de veiligheidsgordel gaan.

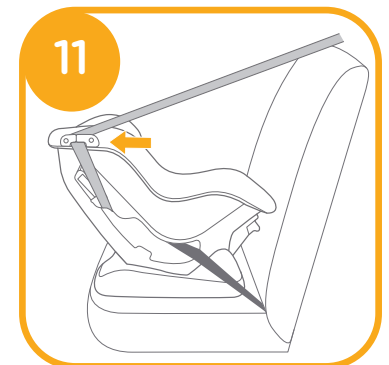

2. Open het vergrendelapparaat en steek de veiligheidsgordel er doorheen. **12**

3. Terwijl u op het kinderzitje drukt, trekt u aan de riemen om het kinderzitje stevig vast te zetten.

! Controleer door de kinderstoel naar voren en naar achteren te bewegen.

! De schouderriem gaat door de sleuven van de veiligheidsgordel, als in **13-1**

! De schouderriem gaat door het vergrendelapparaat; bevestig dat het vergrendelapparaat naar beneden is gedrukt, als in **13-1**

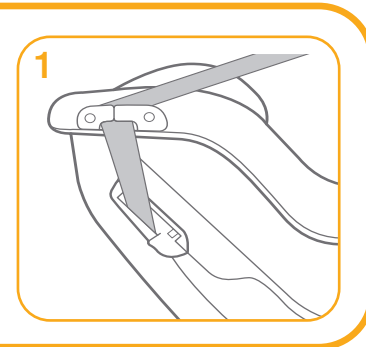
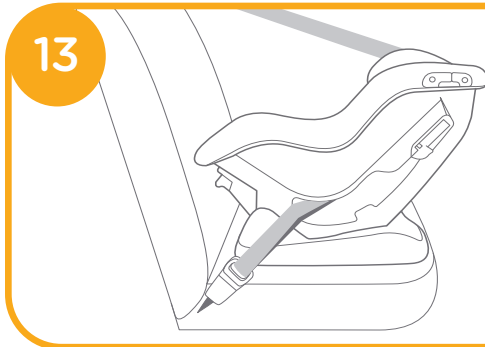
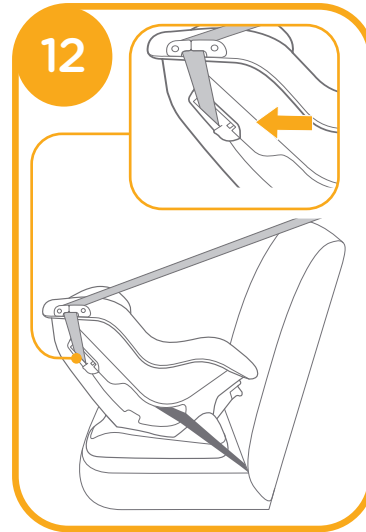

4. Voor het verlengen van de schoudergordels, drukt u op de instelknop voor de riemen terwijl u de schoudergordels eruit trekt om losser te maken. (pak beide schouderkussens vast om te trekken). **14**

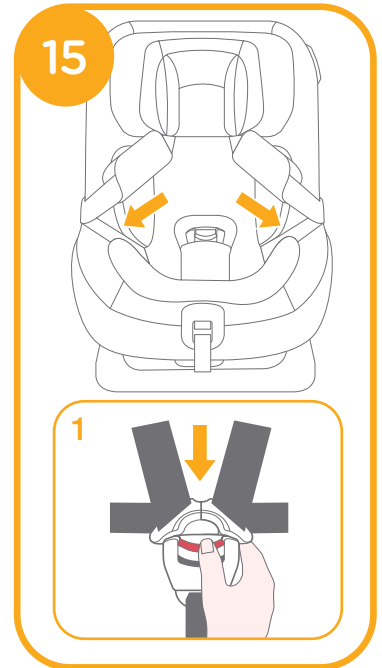
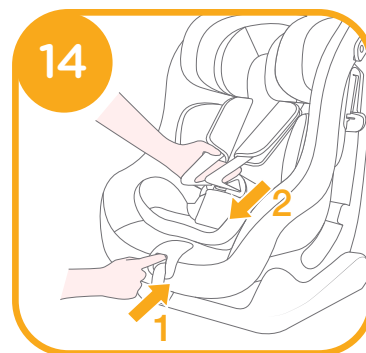

! We adviseren het gebruik van het volledige baby-inzetstuk zolang de baby kleiner is dan 60cm of tot het te groot is voor het baby-inzetstuk. Het babyinzetstuk verbetert de bescherming tegen zijdelingse inslagen. **16**



1. Zet het kind in het verbeterde kinderzitje en steek beide armen door de riemen.
2. Maak de gesp vast tot het klikt. **17**

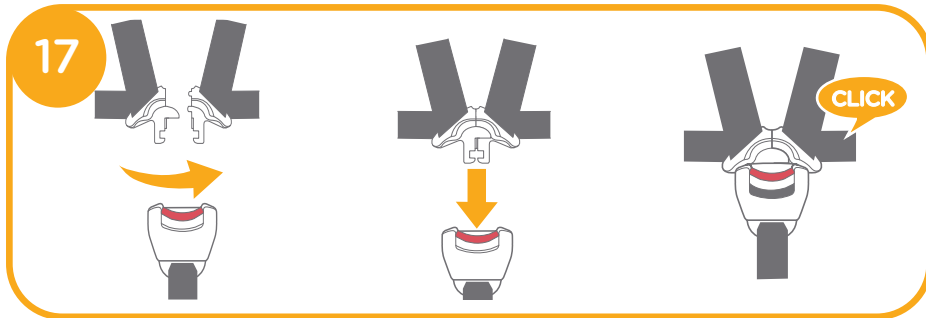

3. Trek de rieminstelling omlaag en stel hem op de juiste lengte af om ervoor te zorgen dat uw kind goed vast zit. **18**

! Houd het kind altijd goed vast in de gordels door het wegnemen van alle vrije ruimte.

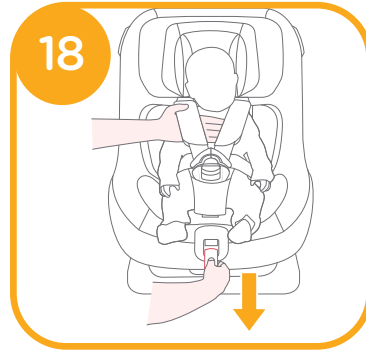

De vooruit kijkende modus gebruiken (Lengte kind 76cm-105cm/max. 18kg / 15 maanden - 4 jaar oud)

zie afbeeldingen **19 - 22**

- ! Installeer de kinderstoel op de autostoel en plaats het kind vervolgens in het kinderzitje.

! De tong van de gesp van de auto zit op de juiste manier in de gesp, als in **19**

! Het kinderzitje kan niet worden gebruikt als de gesp van de veiligheidsriem (vrouwelijke gespkant) te lang is om het kinderzitje veilig vast te zetten. **19-1**

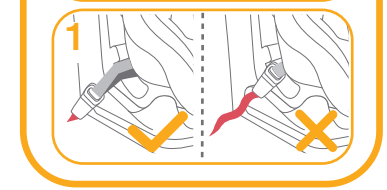
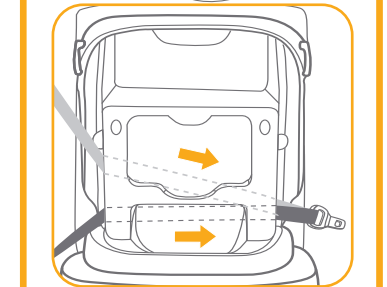

! De schouderriem gaat door het vergrendelapparaat en de sleuven van de veiligheidsgordel; bevestig dat het vergrendelapparaat naar beneden is gedrukt, als in **20**

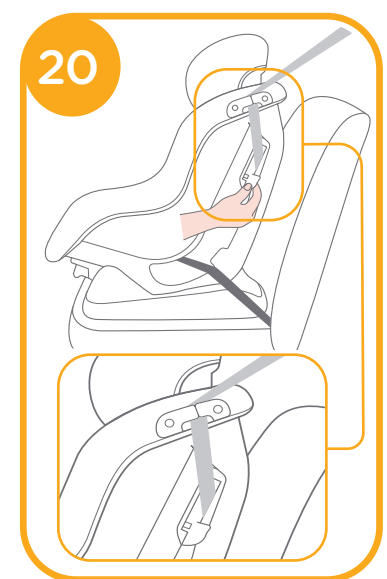

! Voor het verlengen van de schoudergordels, drukt u op de instelknop voor de riemen terwijl u de schoudergordels eruit trekt om losser te maken. (pak beide schouderkussens vast om te trekken).

! Open de gesp van de riem door stevig op de rode knop te drukken. 21-1. Plaats het kind in het zitje en plaats de schouderriemen over de schouder van het kind. 21

! Verwijder het baby-inzetstuk in de vooruit kijkende modus.

! Trek de gordelinstelling omlaag en stel het op de juiste lengte af om ervoor te zorgen dat uw kind goed vast zit. 22

! Zorg ervoor dat de ruimte tussen het kind en de schouderriemen ongeveer de dikte van een hand is.

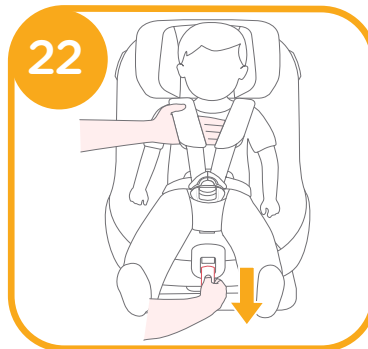
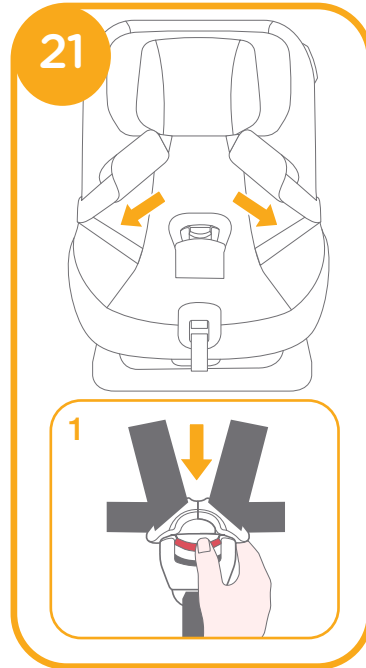

Kap gebruiken

zie afbeeldingen 23 - 25

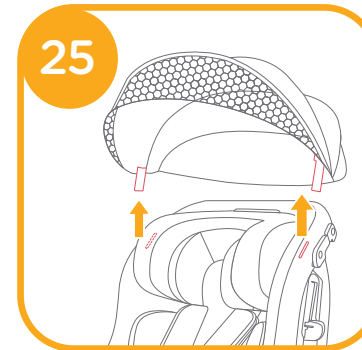
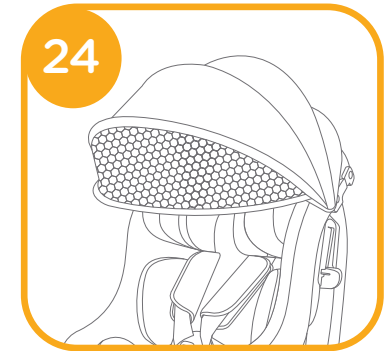
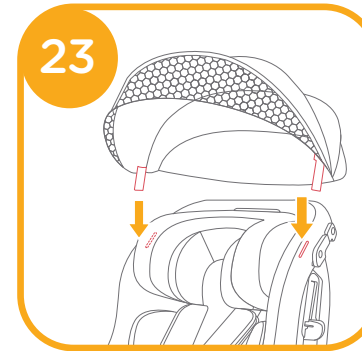

Zachte voorwerpen losmaken

zie afbeeldingen 26 - 33

Druk op de rode knop om de riem te ontgrendelen. 26

Volg de stappen 27 - 33 voor het losmaken van zachte voorwerpen.

Om het zachte materiaal opnieuw te bevestigen, herhaalt u de bovenstaande stappen in omgekeerde volgorde.

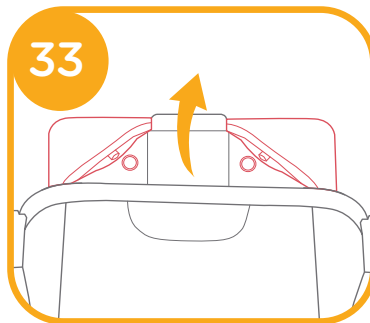
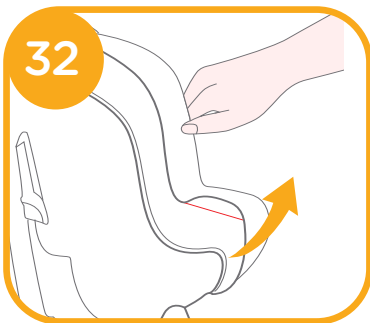
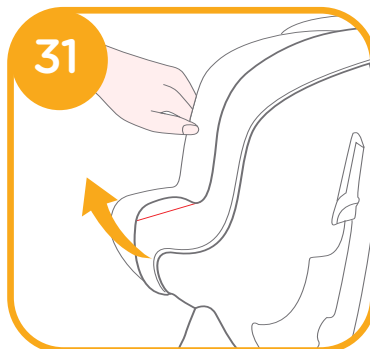
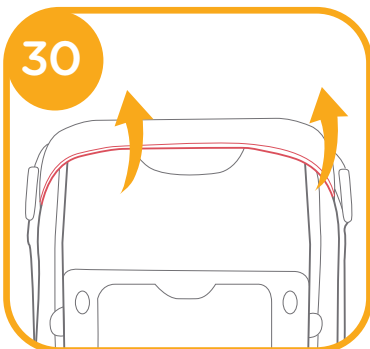
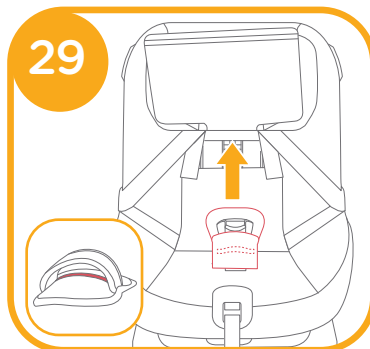
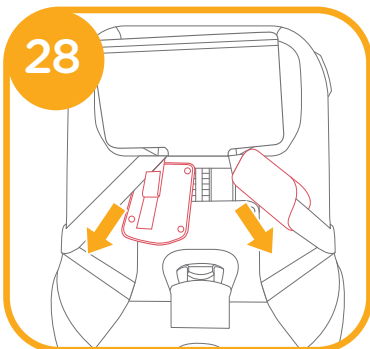
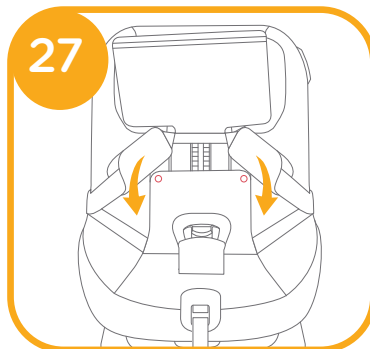
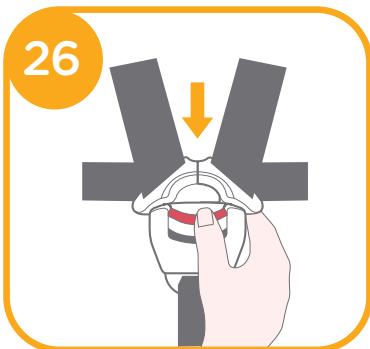

Verzorging en onderhoud

- ! Was de zachte voorwerpen en binnenvoering met koud water onder 30°C.
- ! De zachte voorwerpen niet strijken.
- ! De zachte voorwerpen niet bleken of laten stomen.
- ! Gebruik geen onverdund schoonmaakmiddel benzine of andere organische materialen om het verbeterde kinderzitje of de voet te wassen. Dat kan het verbeterde kinderzitje beschadigen.
- ! De stoelbedekking en binnenvoering niet uitwringen om ze te drogen. Daardoor kunnen de stoelbedekking en binnenvoering kreukelen.
- ! Hang de stoelbedekking en binnenvoering in de schaduw op.
- ! Haal het verbeterde kinderzitje en de voet uit de autostoel als het voor langere tijd niet wordt gebruikt. Berg het verbeterde kinderzitje op een koele en droge plaats op, waar uw kind er niet bij kan.
- ! Knoei niet met de gordelaansluitingen tijdens reiniging.



IT Benvenuto da Joie™

Congratulazioni per essere entrato a far parte della famiglia Joie! Siamo lieti di viaggiare con te e il tuo bambino. Viaggiando con il Steadi™ R129, stai utilizzando un dispositivo avanzato di ritenuta per bambini di alta qualità e con sicurezza totalmente certificata. Leggere attentamente questo manuale e attenersi a ogni procedura per garantire un viaggio comodo e la migliore protezione per il bambino.

Per utilizzare questo dispositivo avanzato di ritenuta per bambini Joie con la cintura per auto, il bambino deve soddisfare i seguenti requisiti.

Modalità contraria al senso di marcia: Altezza del bambino 40 cm-105 cm/max. 18 kg; Modalità in senso di marcia: Altezza del bambino 76cm-105 cm/max. 18kg;

Controllare

Leggere tutte le istruzioni del presente manuale prima di installare e usare il prodotto.

! IMPORTANTE: DA CONSERVARSI PER FUTURE CONSULTAZIONI. LEGGERE ATTENTAMENTE.

Conservare il manuale di istruzioni nell'apposita tasca del telaio posteriore per un futuro utilizzo.



Elenco parti

Assicurarsi che siano presenti tutti i componenti. Se qualche componente risulta mancante, consultare il rivenditore.

- | | | | |
|---|-------------------------------|----|---|
| 1 | Poggiatesta | 8 | Dispositivo di blocco |
| 2 | copertura cinture | 9 | Passante per cintura di sicurezza |
| 3 | Fibbia | 10 | Riduttore per neonati |
| 4 | Coperture cintura spartigambe | 11 | Maniglia di regolazione della reclinazione |
| 5 | Adattatore di regolazione | 12 | Leva di regolazione poggiatesta |
| 6 | Regolatore | 13 | Vano di conservazione del manuale di istruzioni |
| 7 | Cintura per le spalle | | |

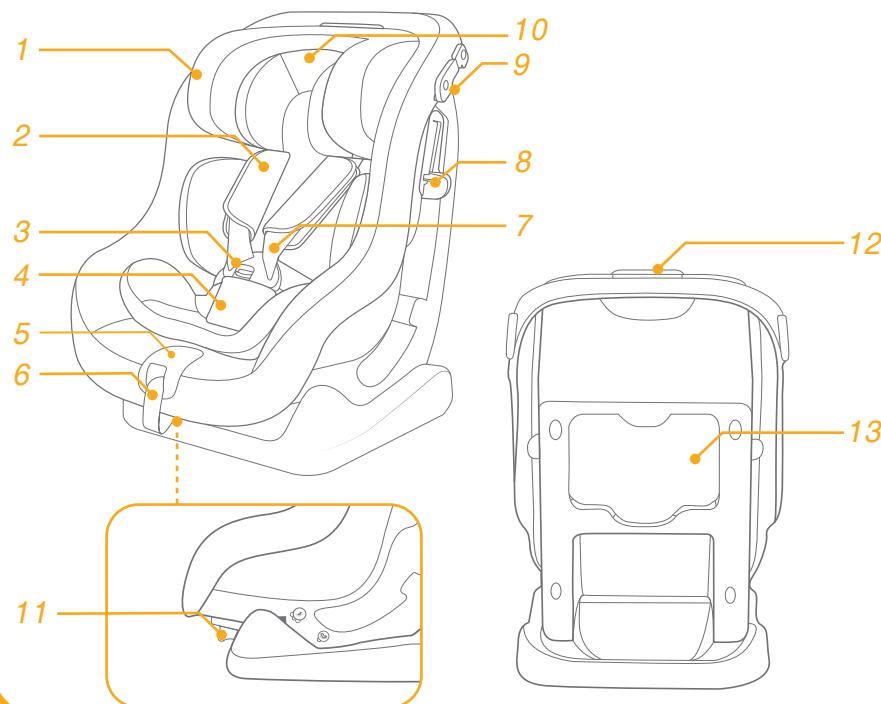

Accessorio

Capottina

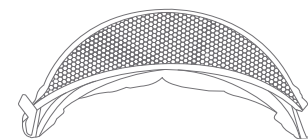

Gli accessori potrebbero essere venduti separatamente o non essere disponibili a seconda del paese.

AVVERTENZA

- ! PRESTARE attenzione in modo che gli oggetti rigidi e le parti in plastica del dispositivo avanzato di ritenuta per bambini siano posizionati e installati in modo che non rischiano di rimanere incastrati in un sedile spostabile o nella portiera del veicolo.
- ! NON usare dispositivi avanzati di ritenuta per bambini in modalità contraria al senso di marcia nei sedili in cui è installato un airbag anteriore attivo.
- ! Per utilizzare il dispositivo avanzato di ritenuta per bambini in conformità alla normativa UN N. 129, il bambino deve soddisfare i seguenti requisiti.
- ! Modalità contraria al senso di marcia: Altezza del bambino 40 cm-105 cm/max. 18kg
- ! Modalità in senso di marcia: Altezza del bambino 76cm- 105cm/max. 18kg
- ! **IMPORTANTE: NON UTILIZZARLO NEL SENSO DI MARCIA PRIMA CHE IL BAMBINO SUPERI I 15 MESI DI ETÀ** (fare riferimento alle istruzioni).
- ! Il dispositivo avanzato di ritenuta per bambini potrebbe non essere adatto a tutti i veicoli approvati. Fare riferimento all'elenco dei supporti per ulteriori dettagli.
- ! Le cinture che fissano il dispositivo avanzato di ritenuta per bambini al veicolo devono essere strette, le cinture del bambino devono essere adattate al suo corpo e non devono essere attorcigliate.
- ! Dopo aver messo il bambino nel dispositivo avanzato di ritenuta per bambini, utilizzare correttamente la cintura di sicurezza. È estremamente importante che la cintura addominale sia indossata in basso in modo da sostenere il bacino.
- ! Il dispositivo avanzato di ritenuta per bambini deve essere sostituito se è stato sottoposto a violenti sollecitazioni in caso di incidente. Un incidente può causare danni impossibili da notare.
- ! Considerare il pericolo di apportare modifiche o aggiunte al dispositivo senza approvazione dell'autorità competente, e il pericolo di non seguire attentamente le istruzioni di installazione fornite dal produttore del dispositivo avanzato di ritenuta per bambini.

AVVERTENZA

- ! Tenere il dispositivo avanzato di ritenuta per bambini lontano dalla luce del sole per evitare di causare ustioni alla pelle del bambino. Toccare sempre il dispositivo avanzato di ritenuta per bambini prima di far sedere il bambino.
- ! NON lasciare mai il bambino incustodito con questo sistema di ritenuta per bambini migliorato.
- ! I bagagli o altri oggetti che potrebbero causare lesioni in caso di collisione devono essere fissati adeguatamente.
- ! Il dispositivo avanzato di ritenuta per bambini **NON DEVE ESSERE UTILIZZATO** senza il rivestimento imbottito.
- ! Il rivestimento imbottito deve essere sostituito con altri consigliati dal produttore, in quanto costituiscono parte integrante delle prestazioni del dispositivo di ritenuta.
- ! Prima di acquistare questo dispositivo avanzato di ritenuta per bambini, assicurarsi che possa essere installato correttamente nel veicolo.
- ! **NESSUN** dispositivo avanzato di ritenuta per bambini è in grado di garantire una protezione completa da lesioni in caso di incidenti. Tuttavia, l'uso corretto del dispositivo avanzato di ritenuta per bambini riduce il rischio di lesioni gravi o mortali per il bambino.
- ! NON installare il dispositivo avanzato di ritenuta per bambini senza osservare le istruzioni del presente manuale. Si potrebbero causare lesioni o decesso.
- ! NON utilizzare questo dispositivo avanzato di ritenuta per bambini se presenta danni o parti mancanti.
- ! NON vestire il bambino con indumenti troppo grandi, in quanto si potrebbe impedire al bambino di essere, correttamente e saldamente allacciato con le cinture per le spalle e la cintura spartigambe.

Emergenza

In caso di emergenza o incidenti, è estremamente importante portare il bambino al pronto soccorso per cure mediche immediate.

Informazioni sul prodotto

1. È un dispositivo avanzato di ritenuta per bambini allacciato universale. È omologato alla Normativa UN N.129, per l'uso principale in "posizioni dei sedili universali", come indicato dai produttori dei veicoli nel manuale dell'utente del veicolo.
2. In caso di dubbi, consultare il produttore o il rivenditore del sistema di ritenuta per bambini migliorato.

Materiali Plastica, metallo, tessuto
N. brevetto In attesa di brevetto

Scelta della modalità di installazione

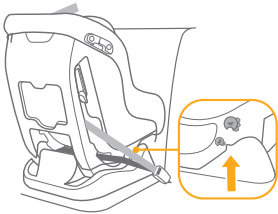
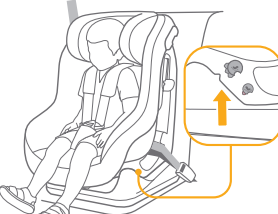
	Dimensioni del bambino	Modalità di installazione	Installazione	Età di riferimento
ECE R129	40cm-105cm/ ≤18kg	Modalità contraria al senso di marcia		Dalla nascita fino a circa 4 anni
	76cm-105cm/ ≤18kg	Modalità in senso di marcia		Da 15 mesi a circa 4 anni

Importante

Quando un bambino ha raggiunto le dimensioni e il peso adatti sia per la modalità in senso di marcia che per quella contraria al senso di marcia, si consiglia di installare il dispositivo di ritenuta per bambini in modalità contraria al senso di marcia perché garantisce maggiore sicurezza.

Dubbi sull'installazione

vedere le figure 1 - 3

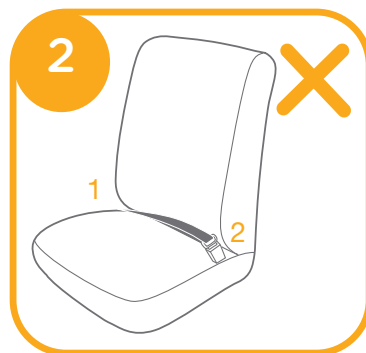
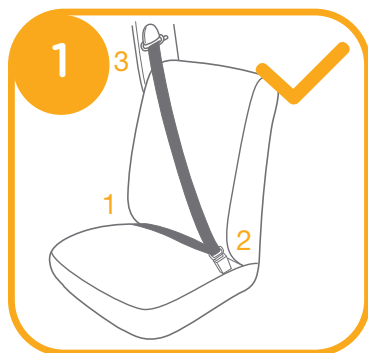

Regolazione dell'altezza

del poggiatesta e delle bretelle

vedere le figure 4 - 6

! Se utilizzata in modalità contraria al senso in di marcia, la cintura per le spalle deve essere all'altezza o appena sotto la parte superiore delle spalle del bambino. 4

! Se utilizzate in modalità in senso di marcia, la cintura per le spalle deve essere all'altezza della parte superiore delle spalle del bambino. 5

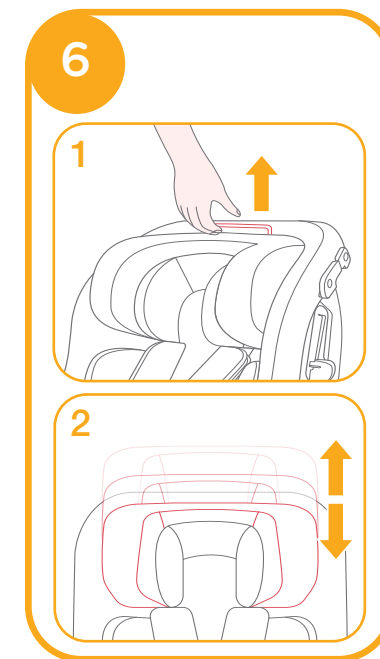
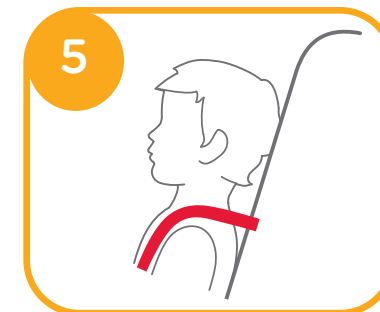
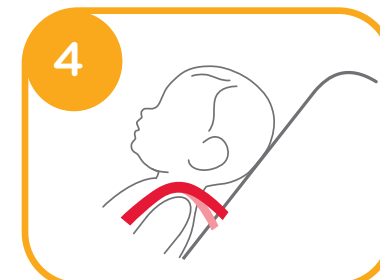

1. Portare il poggiatesta e le cinture per le spalle all'altezza appropriata per le dimensioni del bambino.

2. Tirare leva di regolazione del poggiatesta 6-1, quindi tirare verso l'alto o spingere verso il basso il poggiatesta finché non scatta in una delle 6 posizioni. Le posizioni del poggiatesta sono mostrate in 6

Regolazione della reclinazione

vedere le figure 7 - 9

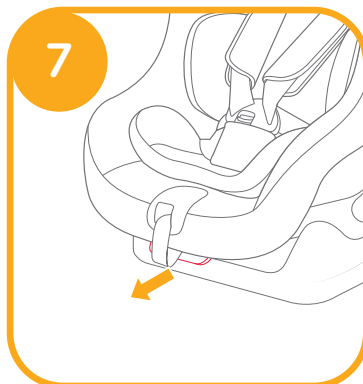

Uso della modalità contraria al senso di marcia

(Altezza bambino 40 cm-105 cm/max. 18 kg/neonati - 4 anni)

vedere le figure 10 - 18

! Montare il dispositivo di ritenuta per bambini sul sedile della vettura e riporre poi il bambino nel dispositivo di ritenuta per bambini.

! Il dispositivo di ritenuta per bambini non può essere utilizzato se la fibbia della cintura di sicurezza del veicolo (il terminale femmina) è troppo lungo per ancorare saldamente il dispositivo di ritenuta per bambini. 10-1

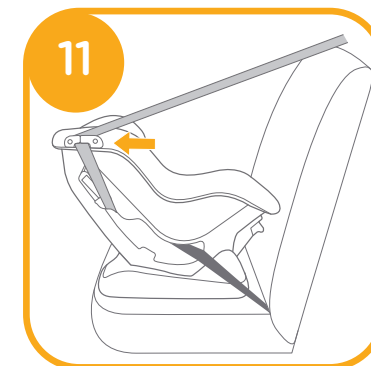
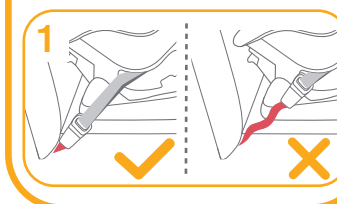
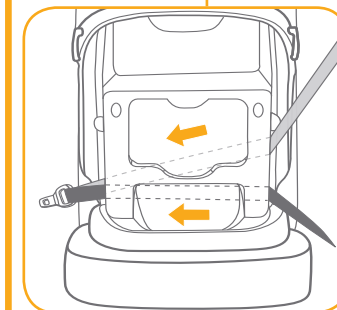
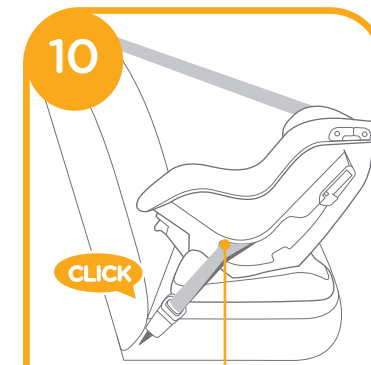

1. Fissare le cinture nei relativi passanti verdi nella parte posteriore del corpo.

11

! Le cinture per le spalle devono passare attraverso i relativi passanti.

2. Aprire il dispositivo di blocco e inserire le cinture di sicurezza. **12**

3. Premendo il dispositivo di ritenuta per bambini, tirare le cinture per fissare il dispositivo di ritenuta per bambini in modo stabile e sicuro.

! Verificare che il dispositivo di ritenuta per bambini sia installato correttamente muovendolo in avanti e indietro.

! Le cinture per le spalle devono passare attraverso gli appositi passanti, come da **13-1**

! Le cinture per le spalle devono passare attraverso il dispositivo di blocco. Verificare che il dispositivo di blocco sia chiuso, come da **13-1**

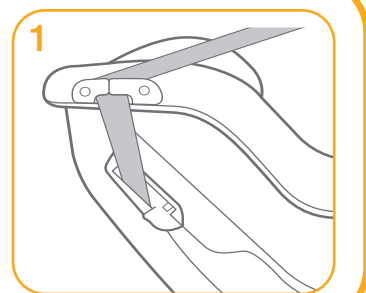
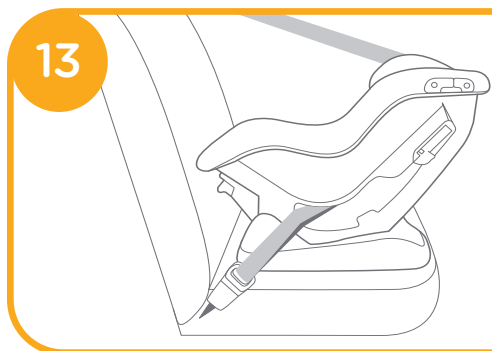
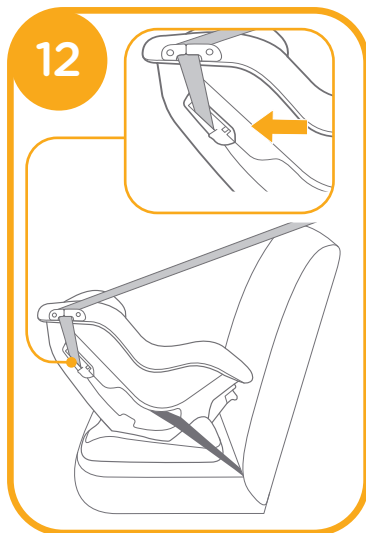

4. Per allungare le cinture di sicurezza per le spalle, premere il pulsante di regolazione dell'imbracatura mentre si estraggono le cinture per le spalle per allentarle. (Prendere entrambe le imbottiture per le spalle per tirare). **14**

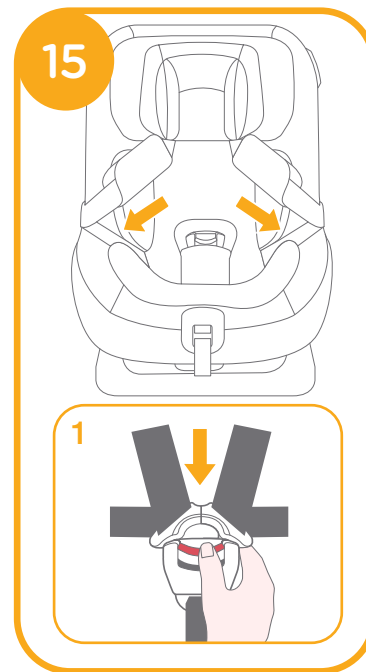
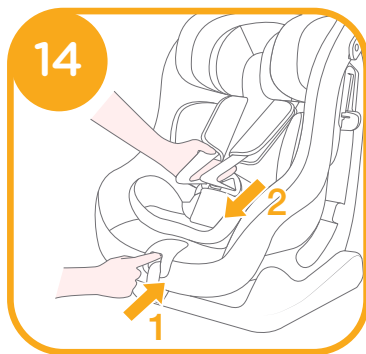

! Si consiglia di utilizzare il riduttore per neonati completo finché il bambino non raggiunge i 60 cm o non diventa troppo grande per l'inserto per neonati. Il riduttore per neonati aumenta la protezione dagli impatti laterali. **16**

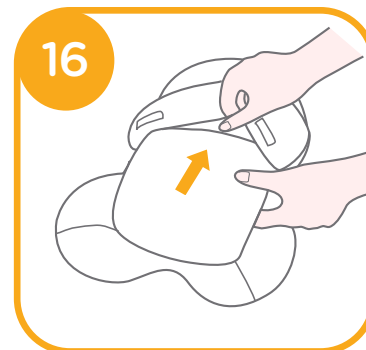

1. Mettere il bambino nel dispositivo avanzato di ritenuta per bambini e infilare le braccia nelle cinture.
2. Allacciare la fibbia finché non scatta in posizione. **17**

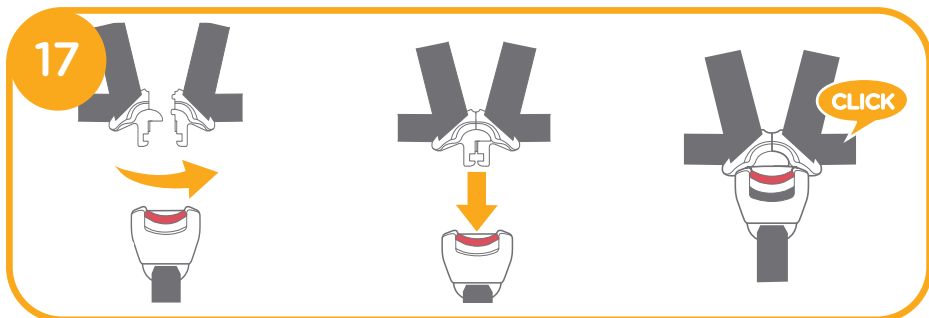

3. Tirare verso il basso il regolatore e regolarlo alla lunghezza adeguata per assicurarsi che sia perfettamente fissato. **18**

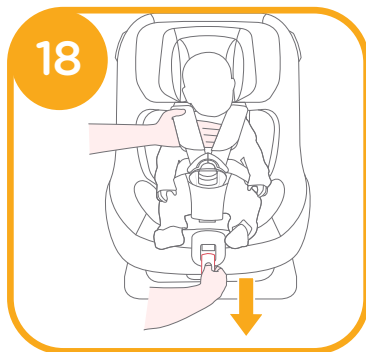

! Mantenere sempre il bambino protetto con la cintura e stretto correttamente rimuovendo eventuali allentamenti.

Uso della modalità in senso di marcia (Altezza bambino 76 cm-105 cm/max. 18 kg/15 mesi - 4 anni)

vedere le figure **19** - **22**

- ! Montare il dispositivo di ritenuta per bambini sul sedile della vettura e riporre poi il bambino nel dispositivo di ritenuta per bambini.

! Innestare correttamente la linguetta delle cinture nell'apposita fibbia, come da **19**

! Il dispositivo di ritenuta per bambini non può essere utilizzato se la fibbia della cintura di sicurezza del veicolo (il terminale femmina) è troppo lungo per ancorare saldamente il dispositivo di ritenuta per bambini. **19**-1

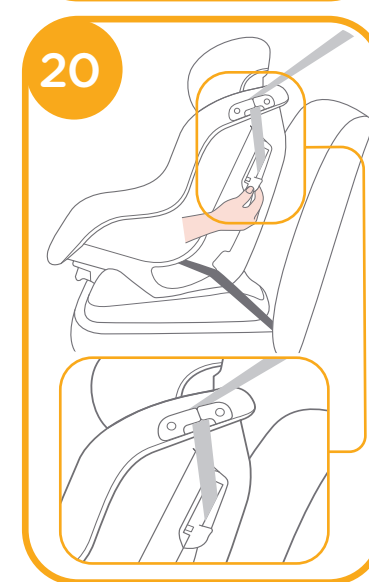
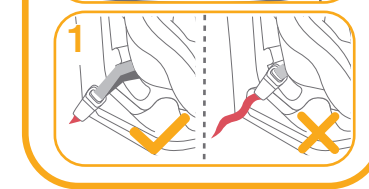
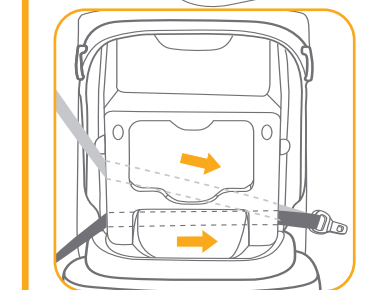

! Le cinture per le spalle devono passare attraverso il dispositivo di blocco e gli appositi passanti. Verificare che il dispositivo di blocco sia chiuso, come da **20**

! Per allungare le cinture di sicurezza per le spalle, premere il pulsante di regolazione dell'imbracatura mentre si estraggono le cinture per le spalle per allentarle. (Prendere entrambe le imbottiture per le spalle per tirare).

! Aprire la fibbia premendo il pulsante rosso. 21-1. Disporre il bambino nel sedile e collocare le cinture per le spalle sulle spalle del bambino. 21

! Rimuovere il riduttore per neonati in modalità in senso di marcia.

! Tirare verso il basso il regolatore e regolarlo alla lunghezza adeguata per assicurarsi che sia perfettamente allacciato. 22

! Assicurarsi che lo spazio tra il bambino e la cintura per le spalle sia di circa lo spessore di una mano.

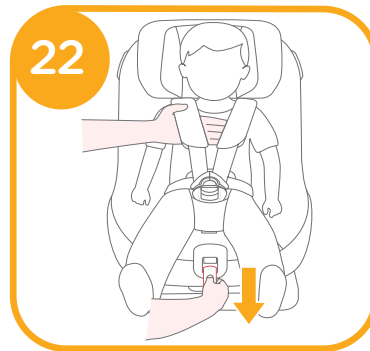
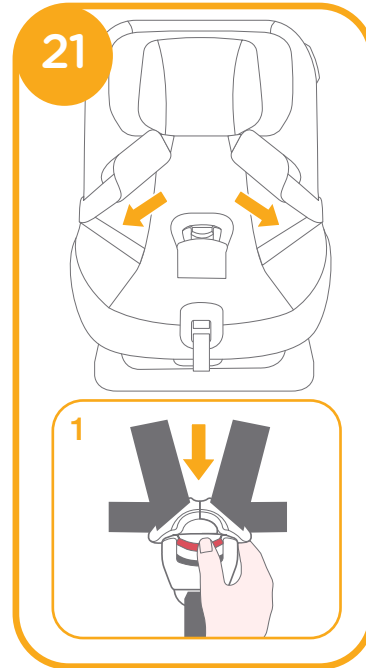

Uso della capottina

vedere le figure 23 - 25

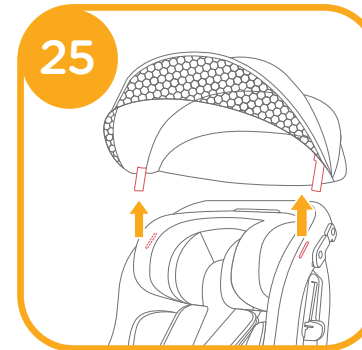
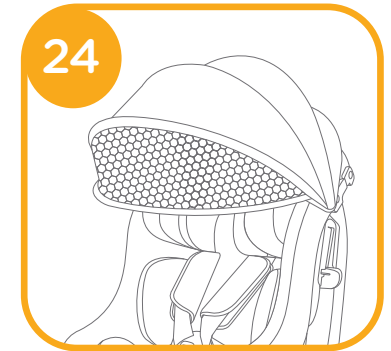
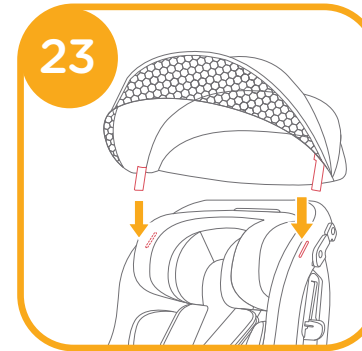

Rimozione del rivestimento imbottito

vedere le figure 26 - 33

Premere il pulsante rosso per sganciare la fibbia. 26

Seguire i passi 27 - 33 per rimuovere il rivestimento imbottito.

Per inserire di nuovo il rivestimento imbottito, ripetere le procedure di cui sopra in ordine inverso.

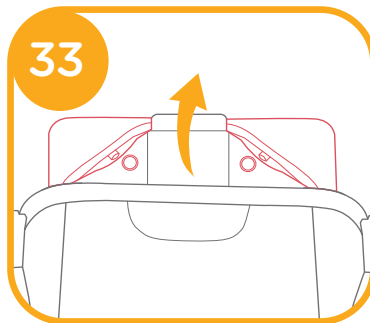
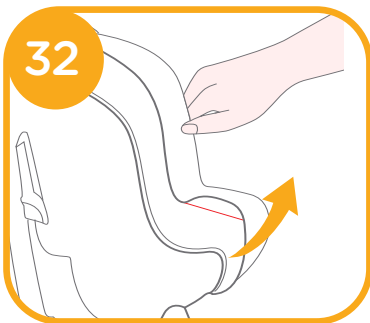
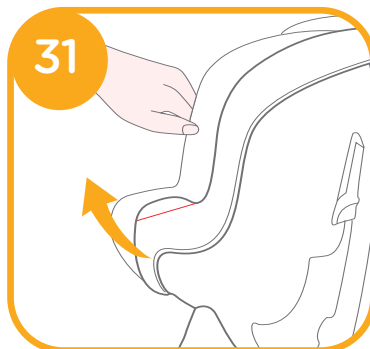
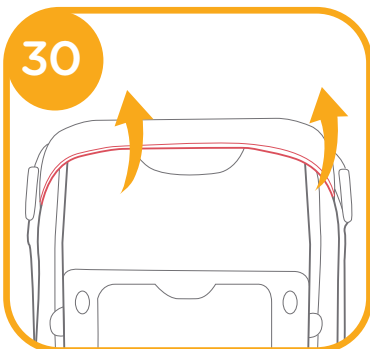
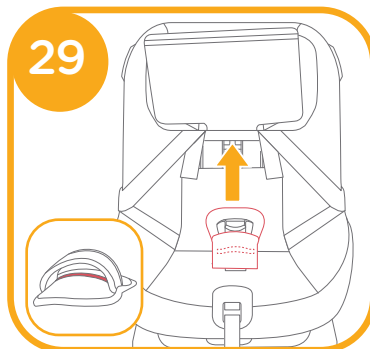
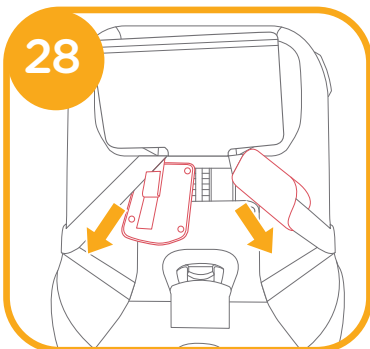
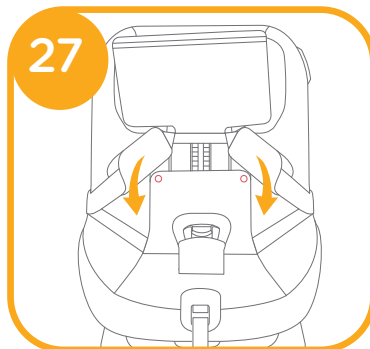
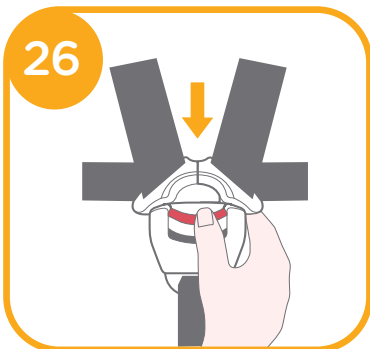

Cura e manutenzione

- ! Lavare la fodera e l'imbottitura interna con acqua fredda sotto i 30°C.
- ! Non stirare il rivestimento imbottito.
- ! Non candeggiare e non lavare a secco il rivestimento imbottito.
- ! Non usare un detergente non diluito, benzina o altri solventi organici per lavare il dispositivo avanzato di ritenuta per bambini o la base. Potrebbero danneggiare il dispositivo avanzato di ritenuta per bambini.
- ! Non attorcigliare la fodera e l'imbottitura interna per asciugare. Si potrebbero lasciare grinze sulla fodera e l'imbottitura interna.
- ! Appendere la fodera e l'imbottitura interna all'ombra per asciugare.
- ! Rimuovere il dispositivo avanzato di ritenuta per bambini e la base dal sedile del veicolo se non vengono usati per un lungo periodo di tempo. Conservare il dispositivo avanzato di ritenuta per bambini in un luogo fresco, asciutto e a cui il bambino non può accedere.
- ! Non manomettere gli attacchi della cintura durante la pulizia.



ES Bienvenido a Joie™

¡Enhorabuena por unirse a la familia Joie! Estamos encantados de formar parte de su viaje y del de su pequeño. Cuando viaje con el Sistema de Retención Infantil Steadi™ R129, estará utilizando un Sistema de Retención Infantil de alta calidad y totalmente certificado. Lea detenidamente este manual y siga cada paso para garantizar que su bebé viaje cómodamente y esté protegido de la mejor manera posible.

Para utilizar este Sistema de Retención Infantil Joie con el cinturón de un vehículo, el niño deberá cumplir los siguientes requisitos:

Posición a contramarcha: Altura del niño: 40 cm-105 cm / Peso máximo del niño: 18 kg. Orientación a favor de la marcha: Altura del niño: 76cm-105 cm/18kg máximo;

Por favor, confirme lo siguiente:

Lea todas las instrucciones incluidas en este manual antes de instalar y utilizar el producto.

! IMPORTANTE: GUARDE ESTE MANUAL PARA FUTURAS CONSULTAS. LEA DETENIDAMENTE.

Guarde el manual de instrucciones en el compartimento de almacenamiento de la cubierta trasera para futuras consultas.

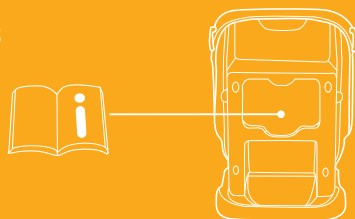

Lista de piezas

Asegúrese de que no falta ninguna pieza. Póngase en contacto con su distribuidor si falta alguna pieza.

- | | | | |
|---|------------------------------------|----|---|
| 1 | Reposacabezas | 8 | Dispositivo de cierre |
| 2 | Protector del arnés de los hombros | 9 | Ranura del cinturón de seguridad |
| 3 | Hebilla | 10 | Reductor para niños pequeños |
| 4 | Funda de la correa de la pelvis | 11 | Asa de ajuste de la reclinación |
| 5 | Adaptador de ajuste | 12 | Palanca de ajuste del reposacabezas |
| 6 | Cincha de ajuste | 13 | Compartimento de almacenamiento del manual de instrucciones |
| 7 | Arnés de los hombros | | |

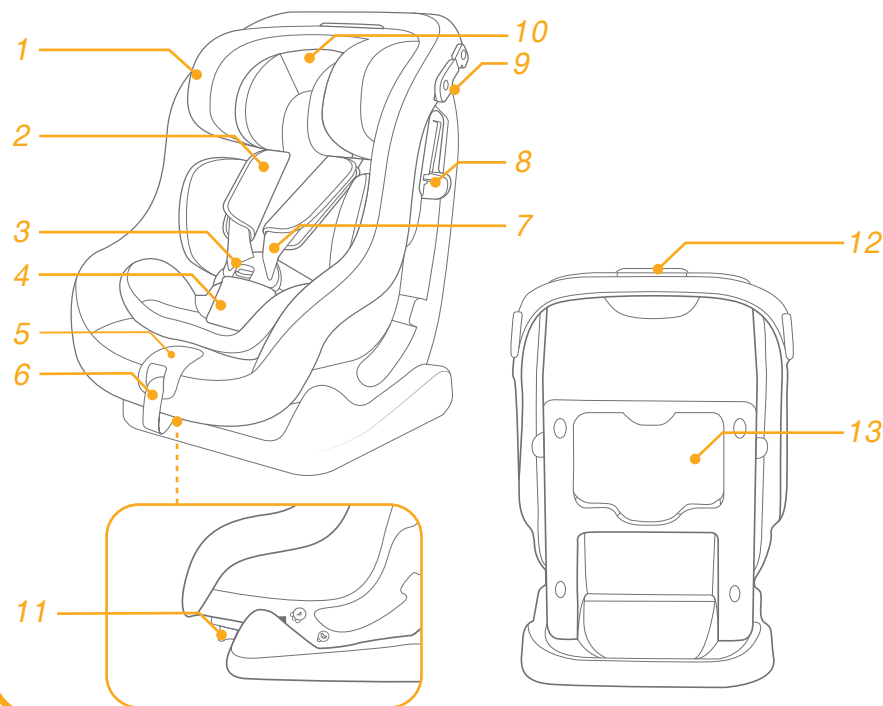

Accesorio

Capota

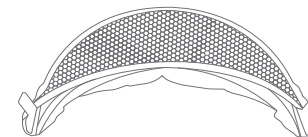

Es posible que los accesorios se vendan por separado o no estén disponibles, dependiendo del país.

ADVERTENCIA

- ! TENGA cuidado para que los elementos rígidos y las piezas de plástico del Sistema de Retención Infantil se coloquen e instalen de manera que no puedan quedar atrapados por un asiento móvil o en la puerta del vehículo.
- ! NO use los Sistemas de Retención Infantil con orientación a contramarcha en asientos donde haya un airbag frontal activo instalado.
- ! Para utilizar este Sistema de Retención Infantil de acuerdo con la norma n.º 129 de la ONU, el niño deberá cumplir los siguientes requisitos:
- ! Posición a contramarcha: Altura del niño: 40 cm-105 cm/18kg máximo
- ! Posición a favor de la marcha: Altura del niño: 76cm - 105cm/18kg máximo
- ! IMPORTANTE - NO UTILIZAR ORIENTADO A FAVOR DE LA MARCHA ANTES DE LOS 15 MESES (consulte las instrucciones).
- ! El Sistema de Retención Infantil puede no caber en todos los vehículos aprobados. Consulte la lista de accesorios incluida para obtener más detalles.
- ! Las correas que fijan el Sistema de Retención Infantil al vehículo deben estar apretadas, mientras que las correas que sujetan al niño deben ajustarse al cuerpo del niño y no retorcerse.
- ! Una vez colocado el niño en el Sistema de Retención Infantil, el cinturón de seguridad se deberá utilizar correctamente. Asegúrese de que ninguna correa de seguridad quede demasiado baja, de forma que la pelvis quede firmemente sujeta.
- ! Este Sistema de Retención Infantil se debe reemplazar si ha estado sometido a tensiones violentas en un accidente. Un accidente puede causar daños no visibles en diferentes elementos.
- ! Considere el peligro de realizar alteraciones o modificaciones al dispositivo sin la aprobación de la autoridad adecuada y el peligro de no seguir estrictamente las instrucciones de instalación facilitadas por el fabricante del Sistema de Retención Infantil.
- ! Mantenga el Sistema de Retención Infantil alejado de la luz directa del sol ya que, si no lo hace, podría alcanzar temperaturas demasiado altas para la piel de su hijo. Toque siempre el Sistema de Retención Infantil antes de colocar al niño en él.

ADVERTENCIA

- ! NUNCA deje a su hijo sin supervisión en este Sistema de Retención Infantil.
- ! Sujete correctamente el equipaje y cualquier otro objeto susceptible de provocar lesiones en caso de colisión.
- ! NO UTILICE el Sistema de Retención Infantil sin el acolchado.
- ! El acolchado no deberá sustituirse por uno que no esté recomendado por el fabricante, ya que el acolchado constituye una parte esencial del funcionamiento del Sistema de Retención.
- ! Compruebe si el Sistema de Retención Infantil se puede instalar correctamente en el vehículo antes de comprarlo.
- ! NINGÚN Sistema de Retención Infantil puede garantizar una protección total contra lesiones en caso de accidente. Sin embargo, un uso adecuado de este Sistema de Retención Infantil reducirá el riesgo de lesiones graves o, incluso, de muerte del niño.
- ! NO instale este Sistema de Retención Infantil sin seguir las instrucciones que se indican en este manual ya que, si las incumple, podría poner a su hijo en peligro de sufrir lesiones o, incluso, la muerte.
- ! NO utilice este Sistema de Retención Infantil si está dañado o si falta alguna de sus piezas.
- ! NO coloque a su hijo con ropa suelta o de una talla mayor, ya que podría provocar que la sujeción del niño, mediante las correas de los arneses de los hombros y la correa de la pelvis entre las piernas, no sea firme y segura.

Emergencia

En caso de emergencia o accidente, es muy importante que su hijo reciba primeros auxilios y tratamiento médico de inmediato.

Información del producto

1. Este es un Sistema de Retención Infantil con cinturón universal. Está aprobado conforme a la Norma UN N.º 129, para el uso principal en "asientos universales" como indican los fabricantes de vehículos en el manual del usuario del vehículo.
2. En caso de duda, consulte al fabricante o al distribuidor del Sistema de Retención Infantil.

Materiales Plásticos, metal, telas
N.º de patente Pendiente de patentes

Elegir el modo de instalación

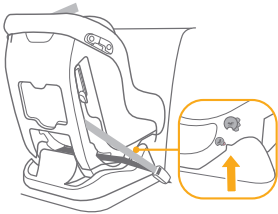
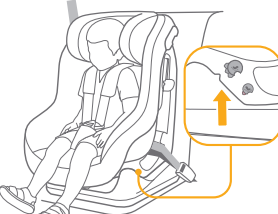
	Altura del niño	Modo de instalación	Instalación	Edad de referencia
ECE R129	40 cm-105 cm/ ≤18kg	Modo a contramarcha		Aprox. 4 años
	76cm-105 cm/ ≤18kg	Modo a favor de la marcha		De 15 meses a 4 años aprox.

Importante

Cuando pueda colocar al niño en ambos modos, tanto orientado a contramarcha como orientado a favor de esta, le recomendamos que instale este Sistema de Retención Infantil en modo a contramarcha, ya que es relativamente más seguro.

Consideraciones acerca de la instalación

consulte las imágenes 1 - 3

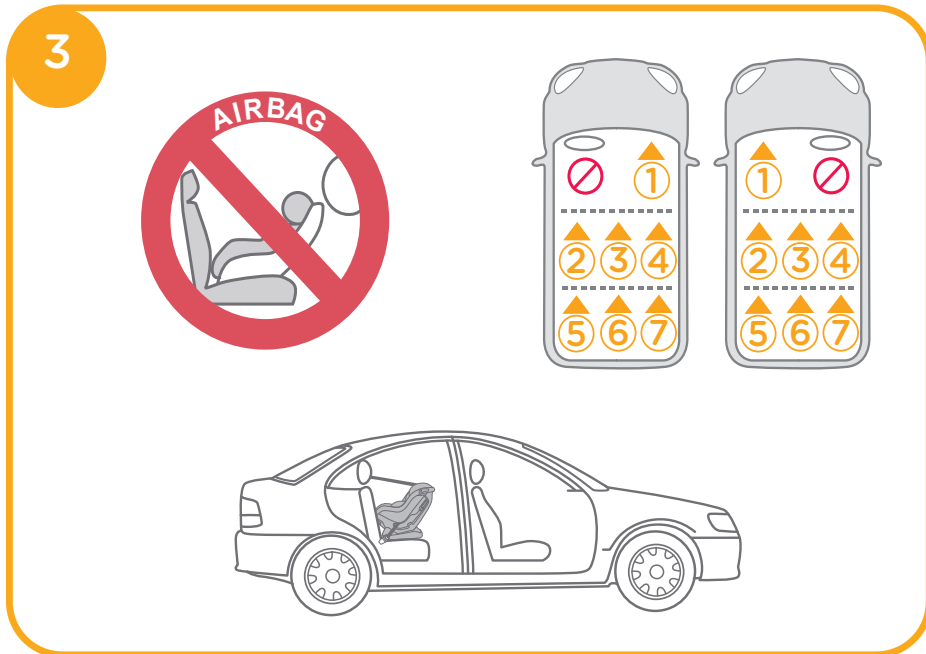
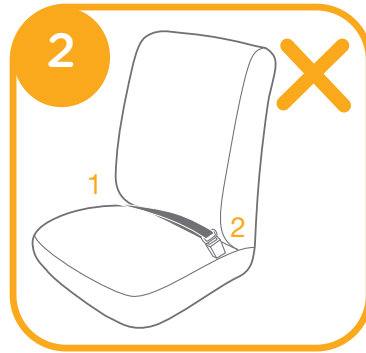
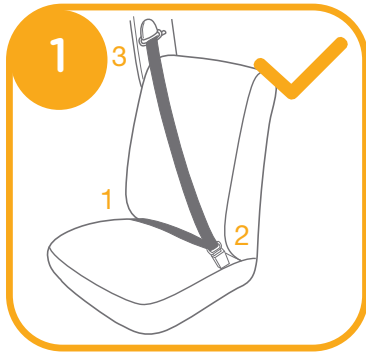

Ajuste de la altura

de los arneses de los hombros y del reposacabezas

consulte las imágenes 4 - 6

! Cuando se utilice en el modo a contramarcha, los arneses de los hombros deberán estar a la altura de los hombros del niño o por debajo. 4

! Cuando utilice el modo a favor de la marcha, los arneses de los hombros deberán estar a la altura de los hombros del niño. 5

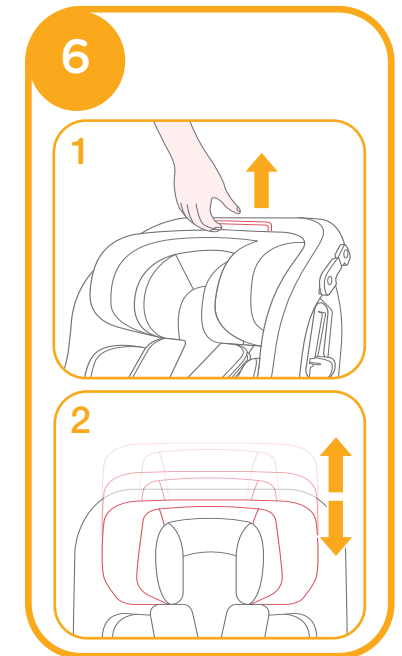
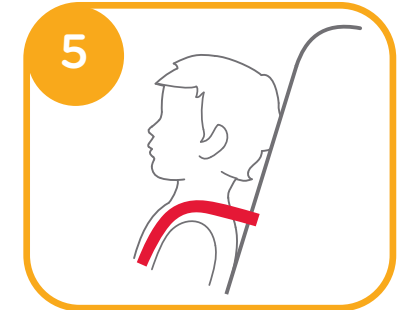

1. Ajuste el reposacabezas y compruebe si la altura de los arneses de los hombros es la correcta, según la altura del niño.

2. Tire de la palanca de ajuste del reposacabezas 6-1 al mismo tiempo que empuja hacia arriba o hacia abajo el reposacabezas hasta que quede fijado en una de las 6 posiciones. Las posiciones del reposacabezas se indican en la figura 6

Ajuste de la inclinación

consulte las imágenes 7 - 9

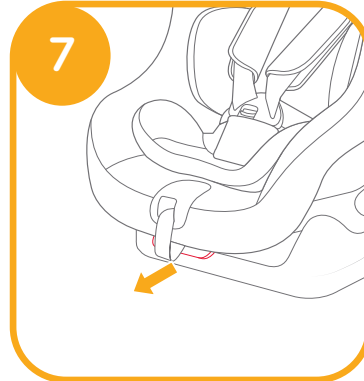

Usar el modo a contramarcha

(Altura del niño: 40 cm-105 cm/Peso máximo: 18 kg/niño - 4 años)

consulte las imágenes 10 - 18

! Instale el Sistema de Retención Infantil en el asiento del vehículo y, a continuación, coloque al niño en el Sistema de Retención Infantil.

! El Sistema de Retención Infantil no puede utilizarse si la hebilla del cinturón de seguridad del vehículo (extremo hembra de la hebilla) es demasiado larga para sujetar con seguridad el Sistema de Retención Infantil. 10-1

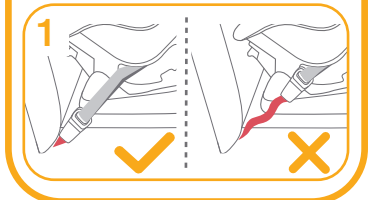
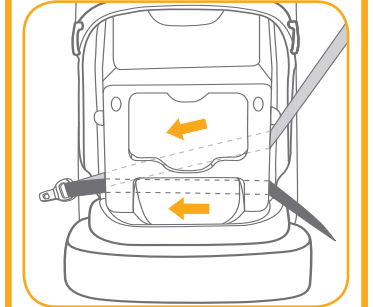
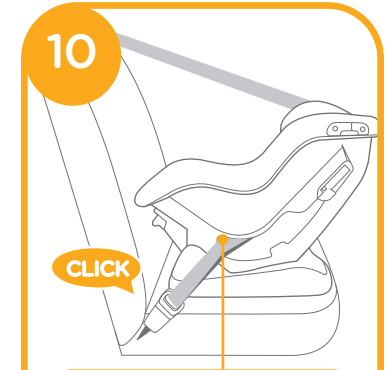

1. Abroche los cinturones en las ranuras verdes del cinturón de seguridad en la parte trasera del cuerpo. 1

! El cinturón de los hombros deberá pasar por la ranura del cinturón de seguridad.



2. Abra el dispositivo de cierre e inserte el cinturón de seguridad en él. **12**

3. Presione sobre el dispositivo de sujeción para niños y, al mismo tiempo, tire de los cinturones para que el Sistema de Retención Infantil quede firmemente sujeto.

! Compruébelo moviendo el dispositivo de sujeción para niños hacia adelante y hacia atrás.

! El cinturón de los hombros deberá pasar por las ranuras del cinturón de seguridad, como se indica en la imagen **13-1**

! El cinturón de los hombros deberá pasar por el Dispositivo de cierre, asegúrese de que el dispositivo de cierre esté apretado, como se indica en la imagen **13-1**

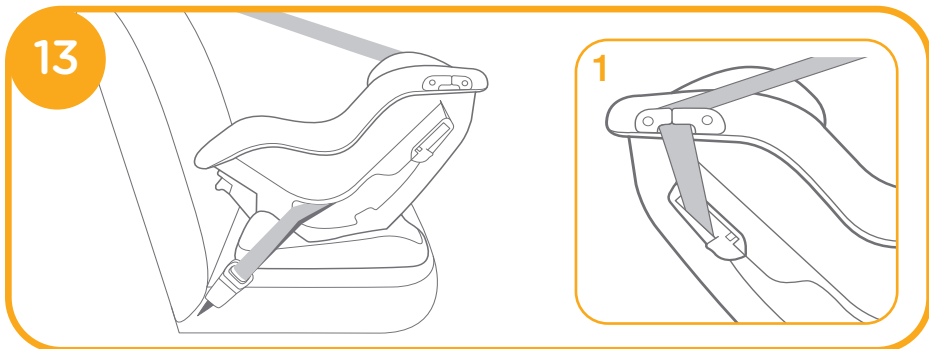
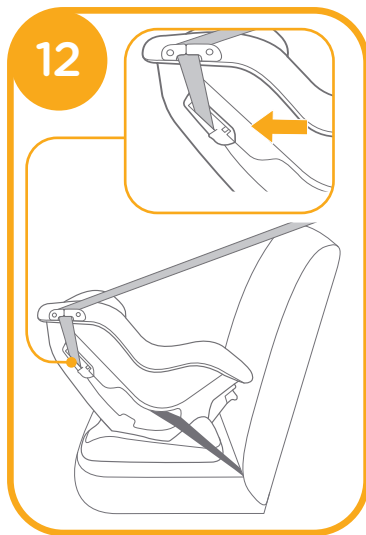

4. Para alargar los cinturones del arnés para hombros, presione el botón de ajuste del arnés mientras saca los arneses para hombros para aflojarlos. (Agarre las dos hombreras para tirar).

14

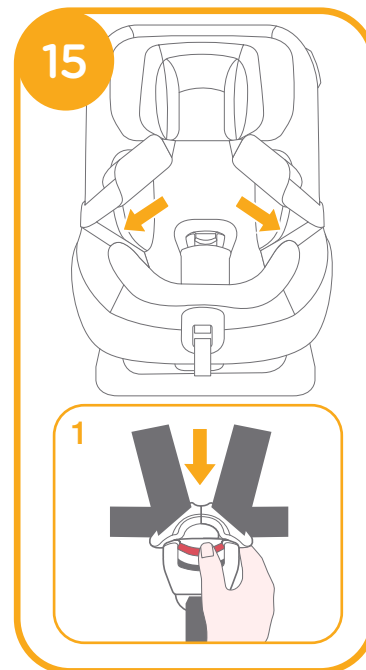
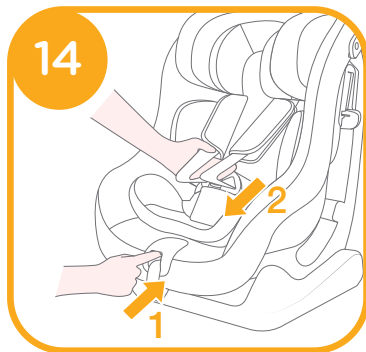

! Le recomendamos que utilice el reductor para niños pequeños completo cuando el bebé mida menos de 60 cm de altura; se puede usar hasta que se le quede pequeño. El reductor para niños pequeños aumenta la protección contra impactos laterales. **16**

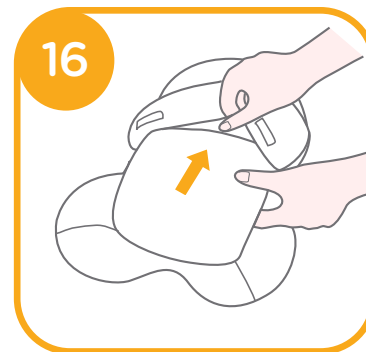

1. Coloque al niño en el Sistema de Retención Infantil y pase ambos brazos por los arneses.
2. Enganche la hebilla hasta que se escuche un clic. **17**

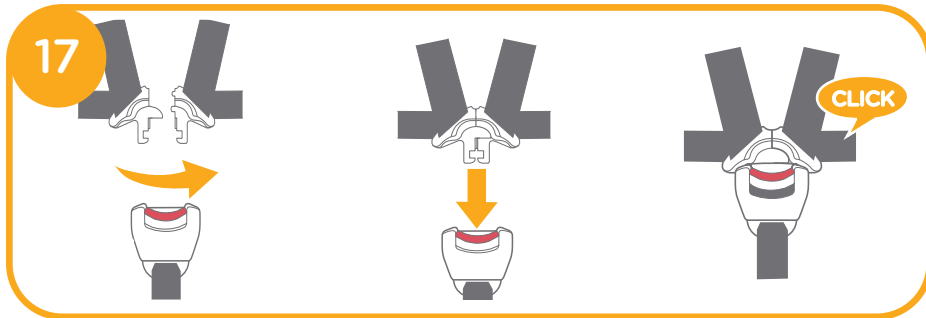

3. Empuje hacia abajo la cincha de ajuste y ajústela de forma que la longitud sea la adecuada para garantizar que su hijo quede sujeto correctamente. **18**

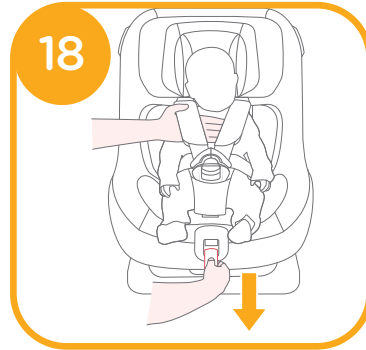

! Mantenga siempre al niño asegurado en el arnés y bien sujeto sin que haya holguras.

Utilizar el modo a favor de la marcha (altura del niño de 76 cm a 105 cm/peso máximo De 18 kg/15 meses - 4 años)

consulte las imágenes **19 - 22**

! Instale el Sistema de Retención Infantil en el asiento del vehículo y, a continuación, coloque al niño en el dispositivo de sujeción para niños.

! El enganche de la hebilla del vehículo deberá estar correctamente sujeto con la hebilla, como se muestra en la imagen **19**.

! El Sistema de Retención Infantil no puede utilizarse si la hebilla del cinturón de seguridad del vehículo (extremo hembra de la hebilla) es demasiado larga para sujetar con seguridad el Sistema de Retención Infantil. **19-1**

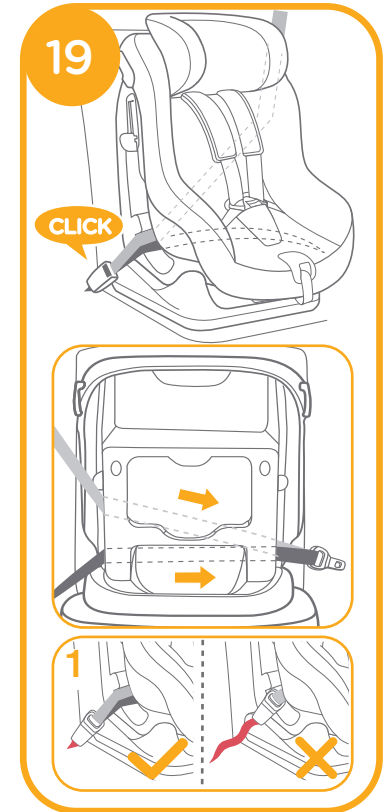

! El cinturón de los hombros deberá pasar por el Dispositivo de cierre y las ranuras del cinturón de seguridad. Asegúrese de que el dispositivo de cierre esté apretado, como se indica en la imagen **20**.

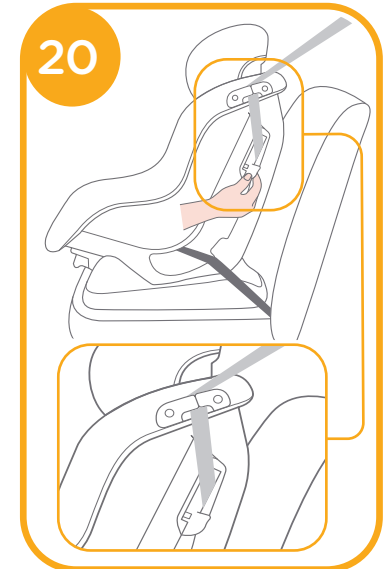

! Para alargar los cinturones del arnés para hombros, presione el botón de ajuste del arnés mientras saca los arneses para hombros para aflojarlos. (Agarre las dos hombreras para tirar).

! Abra la hebilla de los arneses presionando firmemente el botón rojo. 21 -1. Coloque al niño en el asiento y coloque el arnés de los hombros sobre el hombro del niño. 21

! Retire el reductor para niños pequeños cuando el producto se utilice a favor de la marcha.

! Empuje hacia abajo la cincha de ajuste y ajústela de forma que la longitud sea la adecuada para garantizar que su hijo quede sujeto cómodamente. 22

! Asegúrese de que el espacio entre el niño y el arnés de los hombros sea el del grosor de una mano más o menos.

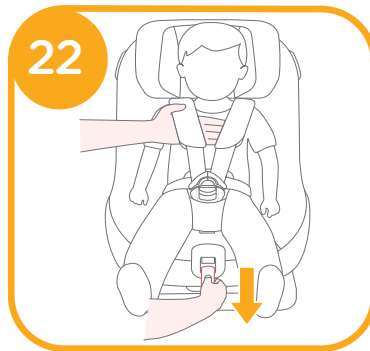
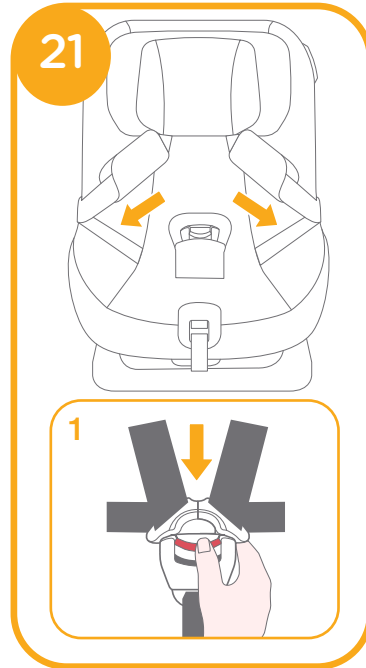

Uso de la capota

consulte las imágenes 23 - 25

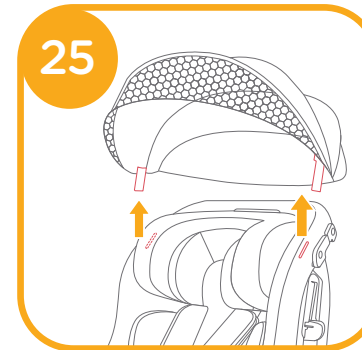
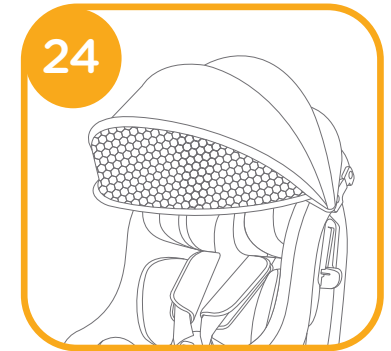
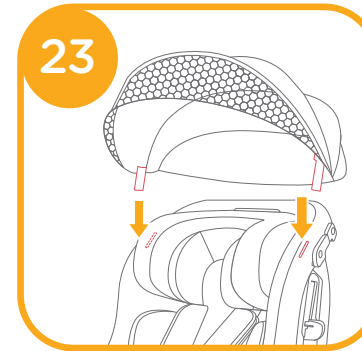

Desmontaje de los protectores acolchados

consulte las imágenes 26 - 33

Presione el botón rojo para soltar la hebilla. 26

Siga los pasos 27 - 33 para desmontar los protectores acolchados.

Para volver a montar los protectores, repita los pasos anteriores en orden inverso.

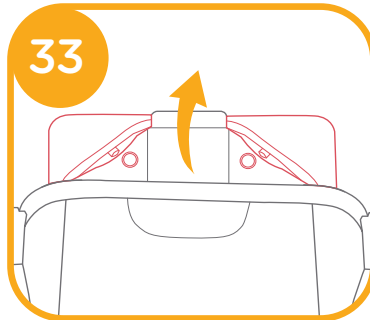
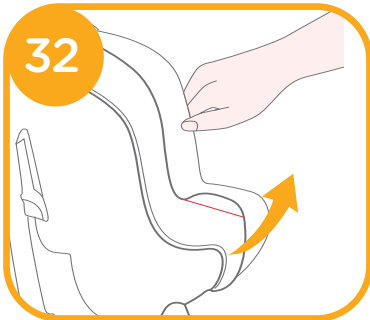
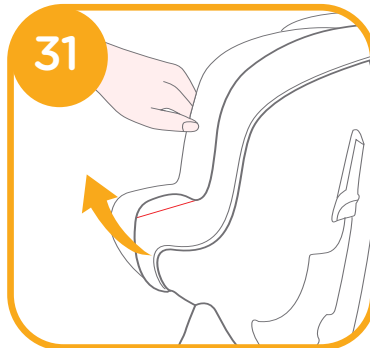
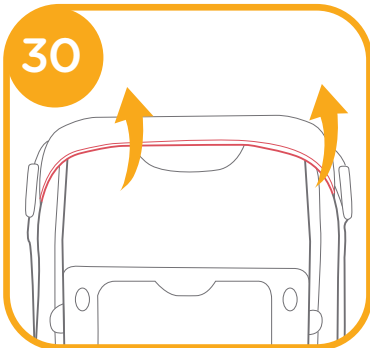
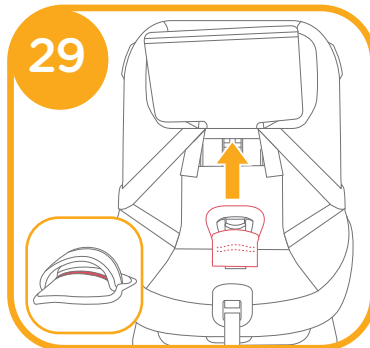
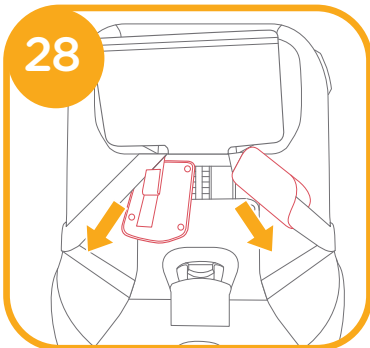
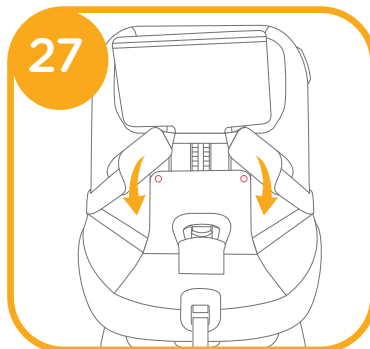
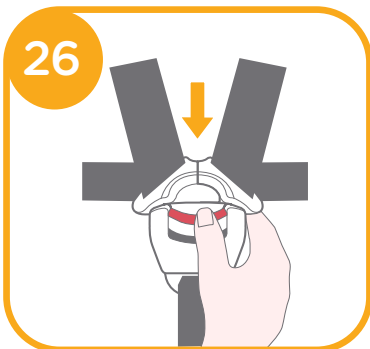

Cuidados y mantenimiento

- ! Lave la cubierta del asiento y el acolchado interno con agua fría a menos de 30 °C.
- ! No planche el acolchado.
- ! No limpie en seco ni utilice lejía para lavar el acolchado.
- ! No utilice detergentes sin diluir, gasolina u otros disolventes orgánicos para limpiar el Sistema de Retención Infantil y la base. Si lo hace, puede dañar el Sistema de Retención Infantil.
- ! No retuerza la cubierta del asiento ni el acolchado interno para secarlos. Podrían quedar arrugas en la cubierta del asiento y en el acolchado interno.
- ! Deje secar la cubierta del asiento y el acolchado interno en un lugar protegido de la luz directa del sol.
- ! Retire este Sistema de Retención Infantil y la base del asiento del vehículo cuando no vaya a utilizarlos durante un periodo prolongado de tiempo. Deje el Sistema de Retención Infantil en un lugar fresco y seco donde el niño no pueda acceder.
- ! No toque los conectores del arnés durante la limpieza.



PT Bem-vindo à Joie™

Parabéns por se tornar membro da família Joie! Estamos muito satisfeitos por participar na sua aventura com o seu bebé. Ao viajar com o dispositivo Steadi™ R129, estará a utilizar um sistema avançado de retenção de alta qualidade, totalmente certificado de tamanho. Leia atentamente este manual e execute todos os passos para garantir uma utilização confortável e a melhor proteção para a criança.

Para utilizar este dispositivo avançado de retenção Joie com o cinto de segurança do veículo, a criança deve cumprir os seguintes requisitos.

Virado para a retaguarda: Altura da criança 40cm-105cm / máx. 18kg; Virado para a frente: Altura da criança 76cm-105 cm/Peso máximo da criança 18kg;

Confirmar

Leia todas as instruções deste manual antes de utilizar o produto.

! IMPORTANTE: GUARDAR PARA CONSULTA FUTURA. LEIA ATENTAMENTE.

Guarde o manual de instruções no compartimento de armazenamento da tampa traseira para referência futura.

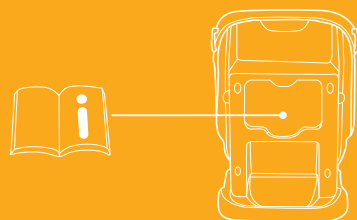

Lista de componentes

Certifique-se de que não existem peças em falta. Se faltar alguma peça, contacte o revendedor.

- | | | | |
|---|----------------------------|----|--|
| 1 | Apoio de cabeça | 8 | Dispositivo de bloqueio |
| 2 | Capas das alças | 9 | Ranhura para cinto de segurança |
| 3 | Fivela | 10 | Redutor para bebé |
| 4 | Capa do cinto das virilhas | 11 | Pega de ajuste de reclinção |
| 5 | Adaptador de ajuste | 12 | Alavanca de ajuste do apoio de cabeça |
| 6 | Correia de ajuste | 13 | Compartimento de armazenamento do manual de instruções |
| 7 | Alça | | |

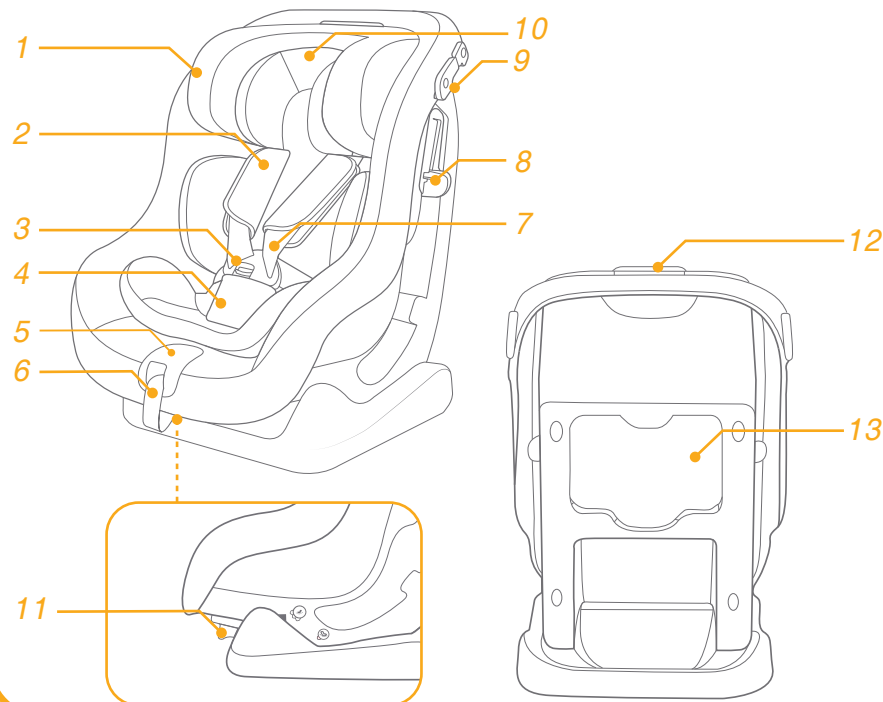

Acessório

Cobertura

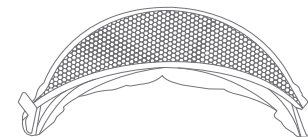

Os acessórios podem ser vendidos separadamente ou podem não estar disponíveis dependendo da região.

AVISO

- ! TENHA atenção ao facto de as peças rígidas e plásticas do dispositivo avançado de retenção para crianças deverem estar localizadas e instaladas de forma a não ficarem presas num assento móvel ou na porta do veículo.
- ! NÃO utilize dispositivos de retenção para crianças virados para a retaguarda em lugares sentados onde esteja instalado um airbag frontal ativo.
- ! Para utilizar este dispositivo avançado de retenção para crianças de acordo com a Regulamentação UN N.º 129, a criança deve cumprir os seguintes requisitos.
- ! Virado para a retaguarda: Altura da criança 40 cm-105 cm/Peso máximo da criança 18kg
- ! Virado para a frente: Altura da criança 76cm - 105cm/Peso máximo da criança 18kg
- ! IMPORTANTE - NÃO UTILIZE O DISPOSITIVO VIRADO PARA A FRENTE SE A CRIANÇA TIVER UMA IDADE INFERIOR A 15 MESES (Consulte as instruções).
- ! O dispositivo avançado de retenção para crianças poderá não caber em todos os veículos aprovados. Consulte mais detalhes na lista incluída.
- ! Todas as correias que seguram o dispositivo avançado de retenção ao veículo devem estar apertadas, qualquer correia que retenha a criança deve estar ajustada ao corpo da mesma e as alças não devem estar torcidas.
- ! Após a colocação da criança no dispositivo avançado de retenção, o cinto de segurança deve ser utilizado corretamente. Certifique-se de que a correia subabdominal está o mais baixo possível para que a cintura esteja bem segura.
- ! Este dispositivo avançado de retenção para crianças deve ser substituído caso tenha sido sujeito a esforços violentos num acidente. Um acidente pode causar danos não visíveis.
- ! Não devem ser efetuadas alterações ou adições ao dispositivo sem a aprovação de uma autoridade competente e devem ser seguidas as instruções de instalação fornecidas pelo fabricante do dispositivo avançado de retenção para crianças.

AVISO

- ! Mantenha este dispositivo avançado de retenção para crianças afastado de luz solar direta, caso contrário, este poderá atingir temperaturas demasiado elevadas para a pele da criança. Toque sempre no dispositivo avançado de retenção para crianças antes de colocar a criança.
- ! NUNCA deixe a criança sem supervisão neste dispositivo avançado de retenção para crianças.
- ! Todas as bagagens ou outros objetos que possam causar ferimentos em caso de colisão, devem estar corretamente fixos.
- ! O sistema avançado de retenção para crianças NÃO DEVE SER UTILIZADO sem a capa de tecido acolchoado.
- ! A capa de tecido acolchoado não deve ser substituída por qualquer outra que não seja recomendada pelo fabricante, pois é parte integrante do sistema de retenção.
- ! Verifique se este dispositivo avançado de retenção para crianças pode ser instalado corretamente no seu veículo antes de o adquirir.
- ! NENHUM sistema avançado de retenção para crianças pode garantir uma proteção total contra ferimentos num acidente. Contudo, a utilização apropriada deste dispositivo avançado de retenção para crianças reduzirá o risco de lesões graves ou morte da criança.
- ! NÃO instale este dispositivo avançado de retenção para crianças sem seguir as instruções deste manual, pois poderá sujeitar a criança a riscos ferimentos ou morte.
- ! NÃO utilize este dispositivo avançado de retenção para crianças se o mesmo estiver danificado ou existirem peças em falta.
- ! NÃO coloque a criança com roupa larga/grande, pois poderá impedir que as alças e a correia das virilhas apertem firmemente a criança.

Emergência

Em caso de emergência ou acidente, é importante prestar imediatamente os primeiros socorros e tratamento médico à criança.

Informações sobre o produto

1. Este é um sistema avançado universal de retenção para crianças. Está aprovado ao abrigo da Regulamentação UN N.º 129 para ser utilizado principalmente em veículos com “lugares sentados universais”, como indicado pelo fabricante do veículo no manual do utilizador.
2. Em caso de dúvida, consulte o fabricante ou o revendedor do sistema avançado de retenção para crianças.

Materials Plástico, metal, tecido
N.º de patente Patente pendente

Escolher o modo de instalação

	Tamanho da criança	Modo de instalação	Instalação	Idade de referência
ECE R129	40cm-105cm/ ≤18kg	Modo virado para a retaguarda		Aprox. 4 anos
	76cm-105cm/ ≤18kg	Modo virado para a frente		15 meses a aprox. 4 anos

Importante

Se o tamanho da criança for adequado para os modos virado para a frente e para a retaguarda, recomenda-se a instalação deste sistema de retenção para crianças virado para a retaguarda, uma vez que é relativamente mais seguro.

Cuidados na instalação

ver imagens 1 - 3

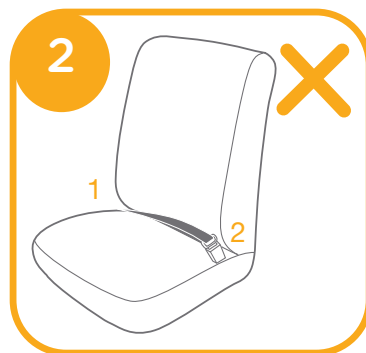
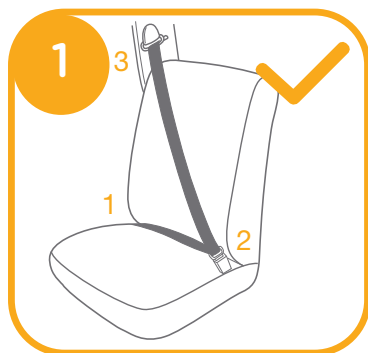

Ajuste da altura

para o apoio de cabeça e alças

ver imagens 4 - 6

! Quando o dispositivo for utilizado no modo virado para a retaguarda, as alças deverão estar colocadas ao nível ou ligeiramente abaixo dos ombros da criança. 4

! Quando o dispositivo for utilizado virado para a frente, as alças deverão estar colocadas ao nível dos ombros da criança. 5

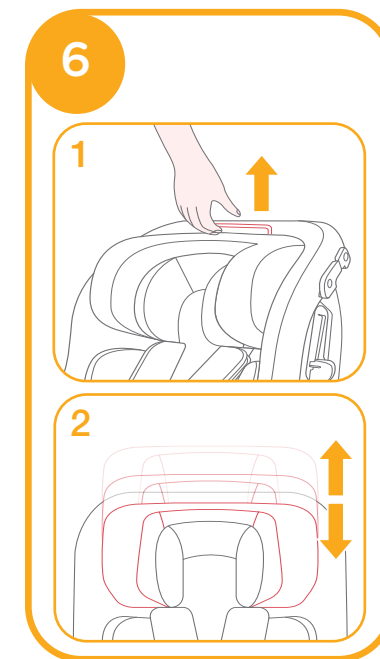
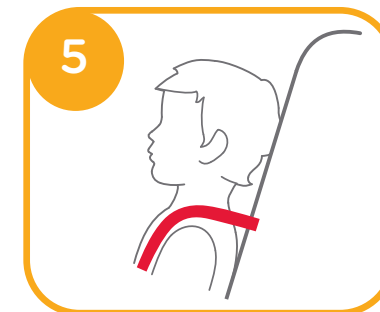
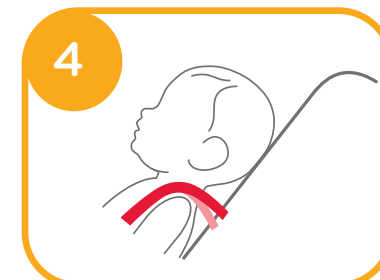

1. Ajuste o apoio de cabeça e as alças para a altura adequada, de acordo com a altura da criança.

2. Puxe a alavanca de ajuste do apoio de cabeça, 6-1, e ajuste o apoio de cabeça para cima ou para baixo até que este encaixe numa das 6 posições. As posições do apoio de cabeça são apresentados na figura 6

Ajuste da reclinaco

ver imagens 7 - 9

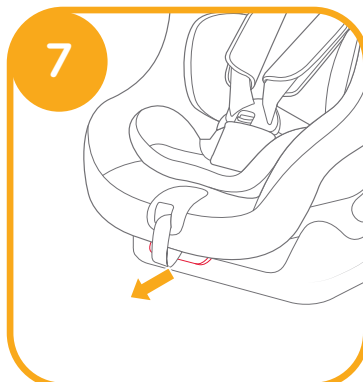

Utilizao no modo virado para a retaguarda (Altura da criana 40cm- 105cm/mx. 18kg/beb - 4 anos)

ver imagens 10 - 18

! Instale o dispositivo de reteno para crianas no assento do veculo e, em seguida, coloque a criana no dispositivo.

! O dispositivo de reteno para crianas no pode ser utilizado se a fivela do cinto de segurana (conector fmea da fivela) for demasiado longa para fixar em segurana o dispositivo de reteno. 10 -1

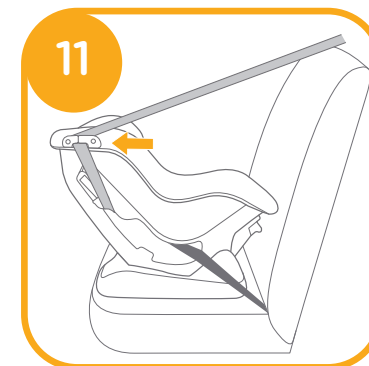
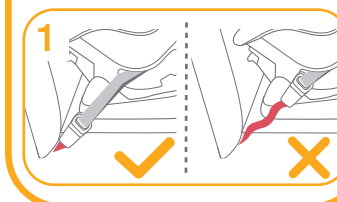
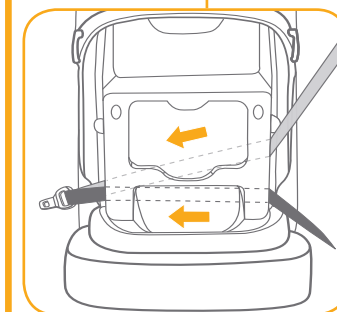
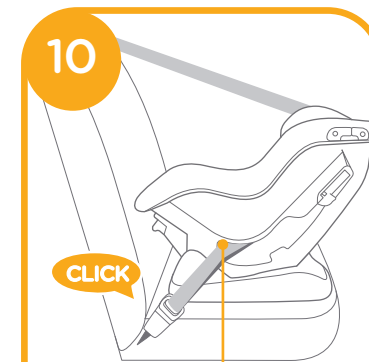

1. Aperte os cintos nas ranhuras para o cinto de segurana na traseira. 11

! A correia do ombro deve passar atravs da ranhura para o cinto de segurana.

2. Abra o dispositivo de bloqueio e insira o cinto de segurança. **12**

3. Pressionando o dispositivo de retenção para crianças, puxe pelas correias para apertar firmemente o dispositivo de retenção para crianças.

! Verifique a instalação movendo o dispositivo de retenção para trás e para a frente.

! A correia do ombro passa através das ranhuras para o cinto de segurança **13-1**

! A correia do ombro passa através do dispositivo de bloqueio. Confirme que o dispositivo de bloqueio está deslizado para baixo, como ilustrado em **13-1**

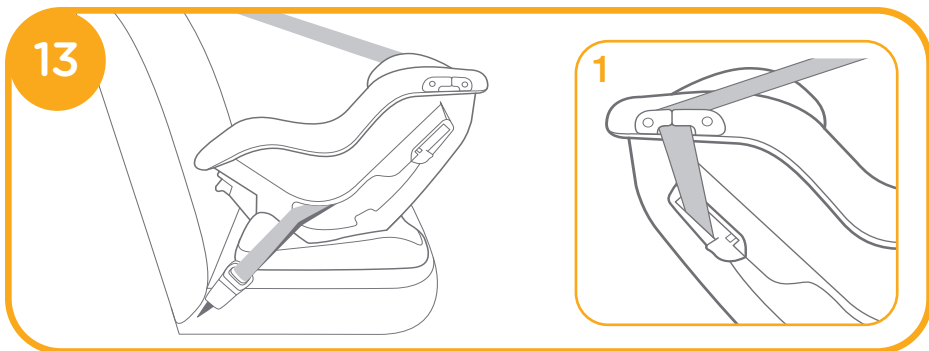
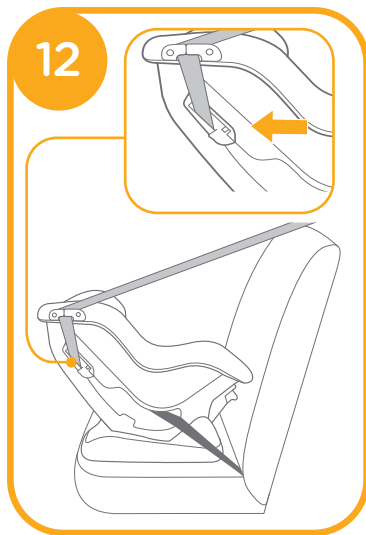

4. Para esticar as alças, pressione o botão de ajuste das alças, enquanto puxa as alças para soltar. (agarre as duas capas das alças para puxar). **14**

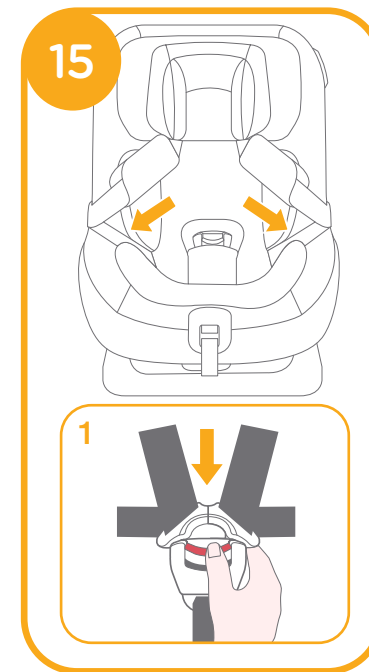
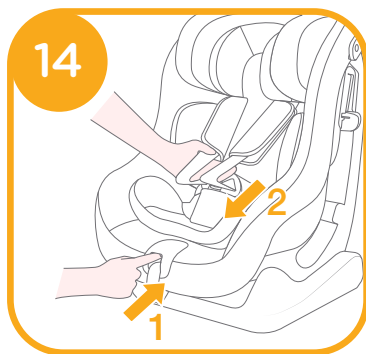

! Recomendamos que utilize o redutor completo se o bebê tiver menos de 60 cm de altura ou até que o redutor esteja pequeno para o tamanho do bebê. O redutor aumenta a proteção contra impactos laterais. **16**

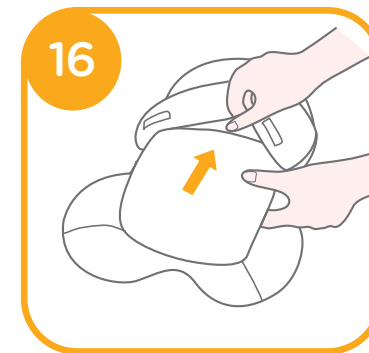

1. Coloque a criança no dispositivo avançado de retenção para crianças e passe ambos os braços pelas correias.
2. Encaixe a fivela até ouvir um clique. 17

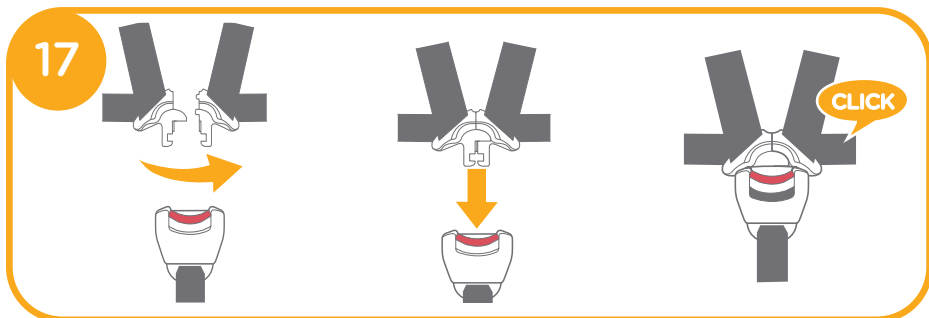

3. Puxe a cinta de ajuste para baixo e ajuste-a para o comprimento adequado para garantir que a criança está segura. 18

! Mantenha a criança segura com as correias e devidamente apertada eliminando quaisquer folgas.

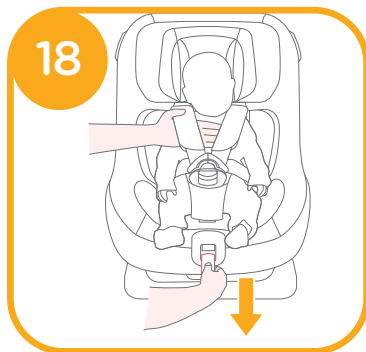

Utilizar no modo virado para a frente (Altura da criança 76cm- 105cm/máx. 18kg/15 meses - 4 anos)

ver imagens 19 - 22

! Instale o dispositivo de retenção para crianças no assento do veículo e, em seguida, coloque a criança no dispositivo.

! A lingueta do cinto está devidamente encaixada na fivela, como ilustrado em 19

! O dispositivo de retenção para crianças não pode ser utilizado se a fivela do cinto de segurança (conector fêmea da fivela) for demasiado longa para fixar em segurança o dispositivo de retenção. 19 -1

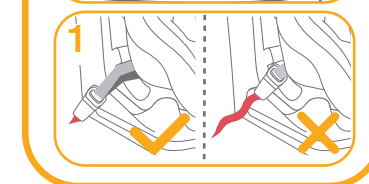
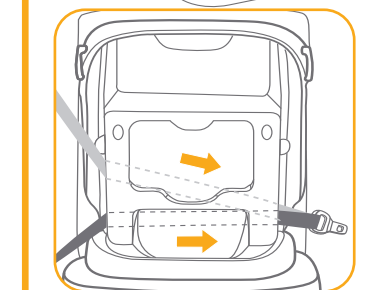

! A correia do ombro passa através do dispositivo de bloqueio e ranhuras para o cinto de segurança. Confirme que o dispositivo de bloqueio está deslizado para baixo, como ilustrado em 20

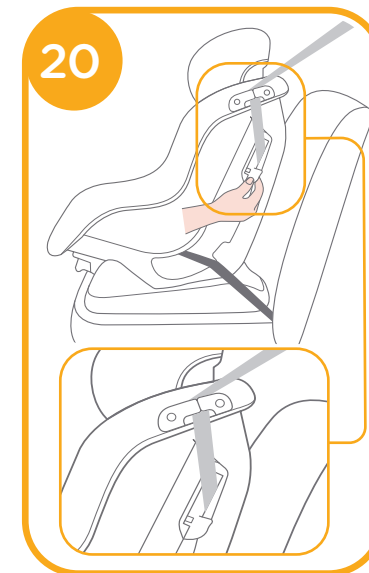

! Para esticar as alças, pressione o botão de ajuste das alças, enquanto puxa as alças para soltar. (agarre as duas capas das alças para puxar).

! Abra a fivela pressionando firmemente o botão vermelho. 21-1. coloque a criança no assento e coloque as alças sobre os ombros da criança. 21

! Remova o redutor quando no modo virado para a frente.

! Puxe a cinta de ajuste para baixo e ajuste-a para o comprimento adequado para garantir que a criança está segura. 22

! Certifique-se de que o espaço entre a criança e as alças é aproximadamente da espessura de uma mão.

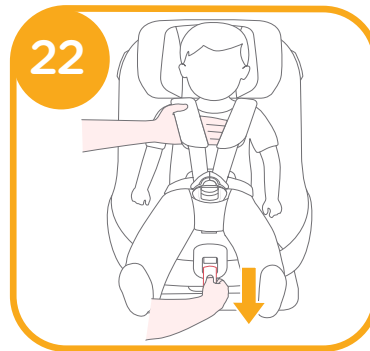
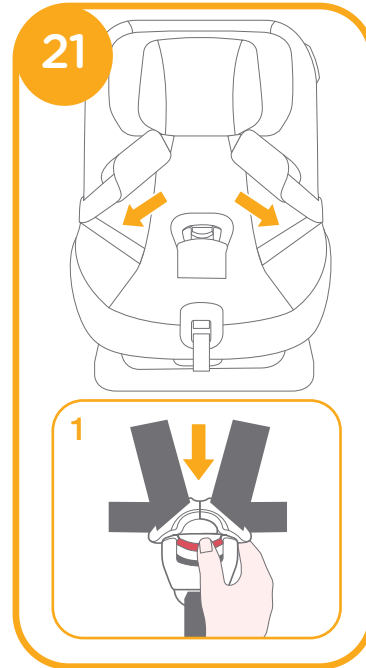

Utilizar a cobertura

ver imagens 23 - 25

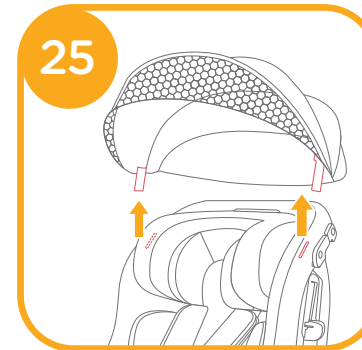
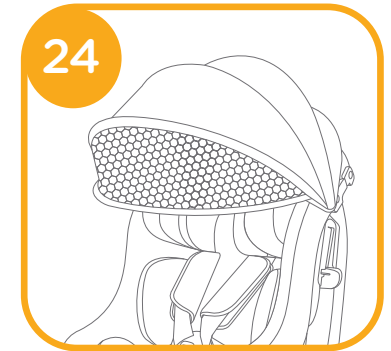
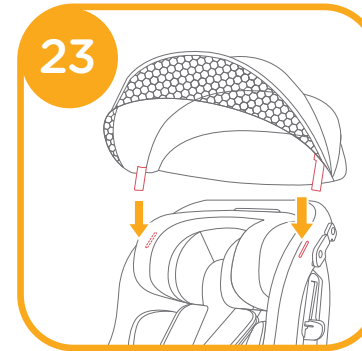

Retirar a capa de tecido

ver imagens 26 - 33

Pressione o botão vermelho para abrir a fivela. 26

Siga os passos 27 - 33 para retirar a capa de tecido.

Para voltar a colocar a capa de tecido, repita os passos indicados acima na ordem inversa.

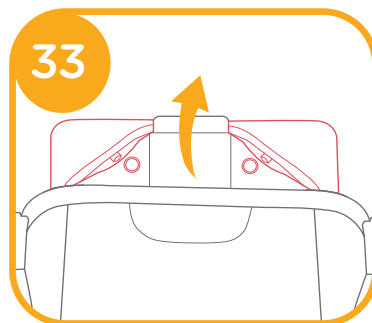
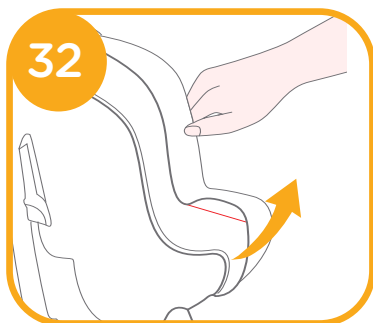
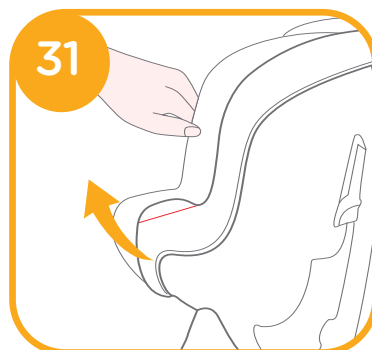
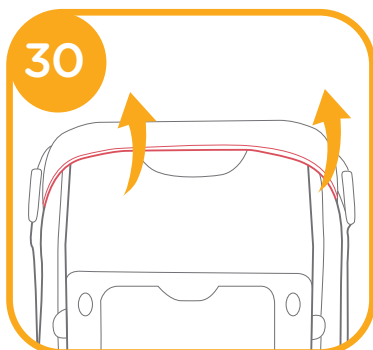
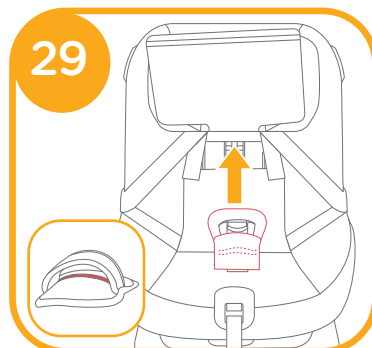
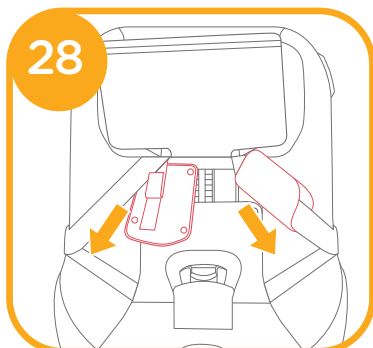
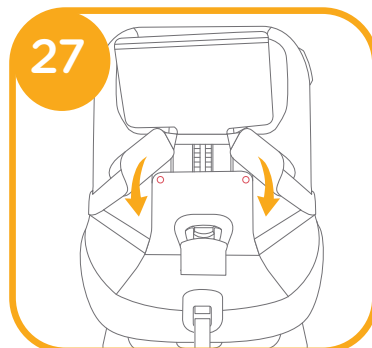

Cuidado e manutenção

- ! Lave a capa e o acolchoado interior com água fria a uma temperatura inferior a 30°C.
- ! Não engome a capa de tecido.
- ! Não utilize lixívia nem lavar a seco a capa de tecido.
- ! Não utilize detergentes não diluídos gasolina ou outros solventes orgânicos para lavar o dispositivo avançado de retenção para crianças ou a base. Poderá danificar o dispositivo avançado de retenção.
- ! Não torcer a capa e o acolchoado interior para secar. Poderá originar vincos na capa e no acolchoado interior.
- ! Seque a capa e o acolchoado interior à sombra.
- ! Retire o dispositivo avançado de retenção para crianças e a base do assento do veículo se não pretende utilizá-lo durante um longo período. Coloque o dispositivo avançado de retenção para crianças num local fresco e seco não acessível a crianças.
- ! Não modifique os conectores das correias de retenção durante a limpeza.





Joie™

Allison Baby UK Ltd,
Venture Point, Towers Business Park
Rugeley, Staffordshire, WS15 1UZ

NUNA International B.V.
Van der Valk Bourmanweg 178 C,
2352 JD Leiderdorp, The Netherlands

bring the kids™

Share the joy at joiebaby.com

IM-000703G