

はじめての手づくり

かぎ針で編むモチーフ

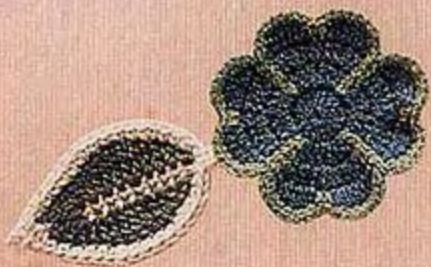

雄鶏社
ONDORI



まずはモチーフを1枚。

1枚編んだら、もう1枚…。

難しい編み方は知らなくたって、充分かわいいモチーフが編めます。

大きく編んだり、つなげたり、糸をかえたり、色をかえたり。

モチーフの世界はどんどんひろがります。

楽しくって、やめられなくなりそう。





はじめての手づくり
かぎ針で編むモチーフ

ONDORI

CONTENTS

- 4 CHAPTER 1 はじめてのモチーフ
8 LESSON 編んでみましょう
16 CHAPTER 2 手づくりのおともに
20 CHAPTER 3 おうちの中で
24 CHAPTER 4 おでかけのときも
32 CHAPTER 5 ちょっとの糸でもこんなにかわいい
36 実物大糸見本
38 編み方
69 テクニックガイド





- ・作品デザイン 遠藤ひろみ せばたやすこ 松本かおる
- ・撮影 南雲保夫[カバー・口絵]、中辻渉[プロセス]
- ・スタイリング 前田かおり
- ・ブックデザイン 天野美保子
- ・トレース day studio (大楽里美)
- ・プロセス指導 遠藤ひろみ
- ・編集担当 小出かがり 谷山亜紀子

・用具・糸提供

クロバー株式会社

〒537-0025 大阪市東成区中道 3-15-5 Tel.06-6978-2277 (お客様係)

<http://www.clover.co.jp>

・糸提供

株式会社パピージャルダン

〒102-0074 東京都千代田区九段南 3-8-11 飛栄九段ビル

Tel.0120-147-081 (フリーダイヤル) <http://www.puppyjardin.co.jp>

株式会社ホビーラホビーレ

〒140-0011 東京都品川区東大井 5-23-37 Tel.03-3472-1104 (代)

<http://www.hobbyra-hobbyre.com>

・撮影協力

AWABEES

〒151-0051 東京都渋谷区千駄ヶ谷 3-50-11 明星ビル 5F Tel.03-5786-1600

<http://www.awabees.com/>

Olgou

〒153-0051 東京都目黒区上目黒 1-10-6 パインヴィレッジ代官山 100 Tel.03-3463-0509

fog linen work

〒155-0032 東京都世田谷区代沢 4-29-14 Tel.03-5432-5610

<http://www.foglinenwork.com>

2007© ONDORISHA

本誌掲載の作品を複製頒布、転載することは禁じられています。

印刷物のため、作品の色は実物と多少異なる場合があります。ご了承ください。

CHAPTER
I

はじめてのモチーフ

まずは、モチーフを1枚編んでみましょう。



コースター
レッスン作品

はじめてのモチーフ編みは、1枚で完成するコースターからスタート。
すぐにできちゃうから、色ちがいでたくさん編んでみて。
編み方のプロセスは、9ページから詳しく紹介しています。

Design 遠藤ひろみ See p.9



大きく編んで…

ドイリー

↓ コースターのまわりに何段か編み足してドイリーに。
↓ ちょっと太めの毛糸で編むと、素朴な感じになります。
↑ *Design* 遠藤ひろみ *See p. 12,38*



4枚つないで…

ミニマット

↑ コースターと同じモチーフを4枚編みつないで小さなマットに。
リネンの糸でさわやかに仕上げました。
↑ 6枚、8枚、あるいは9枚と、つなぐ枚数を増やしても。
↑ *Design* 遠藤ひろみ *See p. 13.39*



たくさんつないで…

ひざかけ

↓ コースターの3段めまでと同じモチーフを、たくさんつないでひざかけに。
↑ 編みためたモチーフをあとから巻きかがりにつなぐから、
↑ 途中でサセツしちやっても、それなりの大きさに仕上げられます。

↑ Design 遠藤ひろみ See p.14,40

Pre-lesson



編みはじめる前に

編むための糸とかぎ針のほかは、糸を切るはさみと、糸始末用のとじ針があればとりあえずOK。気軽にはじめましょう。

かぎ針について



2/0号から10/0号までとミリ表示のジャンボ針があり、数字が大きくなるほど太くなります。グリップ部分が工夫されたクロバー製の「ペン-E」は、ビギナーにも持ちやすく、疲れにくいので特におすすめ。

用具について

はさみ



先が細いものが使いやすい。

とじ針



縫い針よりもずっと太くて、先が丸くなっている。

まち針



先の丸い編みもの用。

メジャー (定規)



編んだもののサイズ確認に。

糸について

いろいろな風合いのさまざまな素材の糸があり、太さもいろいろです。お好みで選んで構いませんが、はじめは並太程度のストレートヤーンが編みやすいでしょう。同じモチーフでも糸が違わずいぶん雰囲気かわるので、いろいろ試してみるのも面白いでしょう。ただし、糸がかわるとモチーフの大きさはかわるので注意！



糸は中心から引き出して使います。ドーナツ巻きのもはラベルをはずしますが、ラベルには糸の基本情報がすべて詰まっているので、必ず1枚は残しておきましょう。

糸のかけ方と針の持ち方

ふだんとは違う指の動きをするので、はじめは指がつりそうになるかもしれません。慣れればだんだん自然に動かせるようになるので、スムーズに編めるように練習しましょう。



[左手] 糸端を小指と薬指のあいだにはさんで人さし指にかける。(小指に1回軽く巻きつけてもよい) 親指と中指で糸端(編んでいる途中は編み地)をつまみ、人さし指で糸がたるまないように調節する。

[右手] 針の軸の部分の親指と人さし指で持って中指を添える。中指で針にかかった糸を押さえたり、適度に動かしながら編む。

Lesson



編んでみましょう…レッスン作品の編み方

まずはコースターを1枚編んで、編み方の基本を覚えましょう。

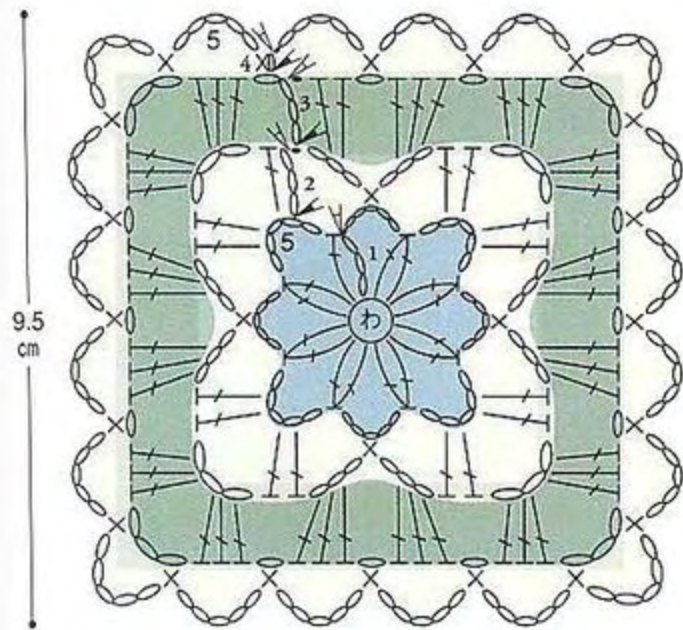

用意するもの

- 糸…クロバー/プティフル (20g玉巻) 各少々
- ① 生成り (60-941)、ターコイズ (60-957)、グリーン (60-958)
- ② 生成り、からし色 (60-960)、オレンジ色 (60-961)
- ③ 生成り、オレンジ色、赤 (60-963)
- 針…クロバーかぎ針 6/0号
- ・モチーフの大きさ 9.5cm 角
- ・編み方 糸は1本どりで編みます。
糸端を輪にし、中心から図のように配色しながら編みます。

モチーフの配色表

段	モチーフ		
	①	②	③
4段め	生成り	からし色	赤
3段め	グリーン	生成り	生成り
2段め	生成り	オレンジ色	オレンジ色
1段め	ターコイズ	からし色	赤

糸端を輪にして編みはじめる

糸端に輪を作り、そこに目を編みつけていきます。



糸の向こう側に針をあて、矢印のように針先を回転させて糸の輪を作る。



糸の交点を押さえながら、針先に糸をかけて輪の中から糸を引き出す。



針先に糸をかけて引き出し、くさり編みを編む。



くさり1目編めたところ。続けて針先に糸をかけて引き出し、くさり編みを編む。

[長編み]



くさり編みを3目編んだら、針に糸をかけて矢印のように輪の中に針を入れる。(糸端も一緒にすくう)

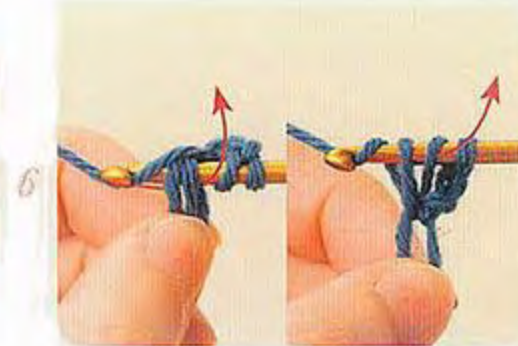

針先に糸をかけて引き出し、さらに針先に糸をかけて針にかかった2つのループを引き抜き、糸を引き出す。



さらに針先に糸をかけ、2つのループを一度に引き抜く。



長編み1目編めた。針に糸をかけて次のくさり目を編む。

[長編み2目の玉編み]



くさり5目編んだら、針に糸をかけて輪の中に針を入れ(糸端も常に一緒にすくう)、糸を引き出す。



針先に糸をかけ、針にかかった2つのループを引き抜いて糸を引き出す。



この状態は「未完成の長編み」と呼ばれる。1目めが未完成のまま、2目めを編む。針に糸をかけて矢印のように輪の中に針を入れ、糸を引き出す。



針先に糸をかけ、2つのループを引き抜いて糸を引き出す。



未完成の長編みが2目できた。針先に糸をかけてすべてのループを一度に引き抜く。



「長編み2目の玉編み」の完成。続けてくさり5目を編む。



符号図通りに、くさり編み5目と長編み2目の玉編みをくり返して1段めを編み、編み終わりは長編みの頭に引き抜く。

[編み終わり…引き抜き編み]

*通常、編み終わりは1目め(長編みの場合は立ち上がりのくさりの3目め)に引き抜くのですが、この作品は1段めが「長編み2目の玉編み」なので、長編みの頭に引き抜きます。



長編みの頭の糸2本をすくい、針先に糸をかけて引き抜く。

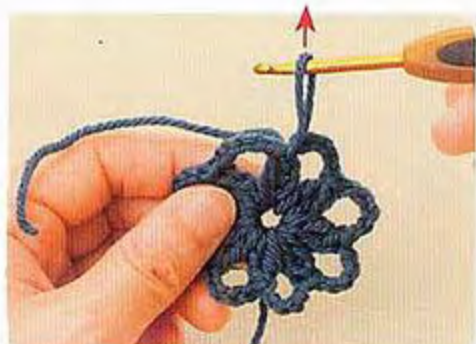

糸端を10cmくらい残して切り、そのまま糸を引く。



中心の糸端を引いてしめる。糸端はあとで始末する。

②2段目を編む 色をかえ、長編み、くさり編み、こま編みで編みます。



1段めのくさり目全体をすくい(「束にすくう」という)、元の色の糸端を針にかけ、新しい色を針先にかけて一緒に引き抜く。



色が変わった。続けて立ち上がりのくさり3目を編む。



針に糸をかけ、前段のくさりを束にすくって長編みを編む。

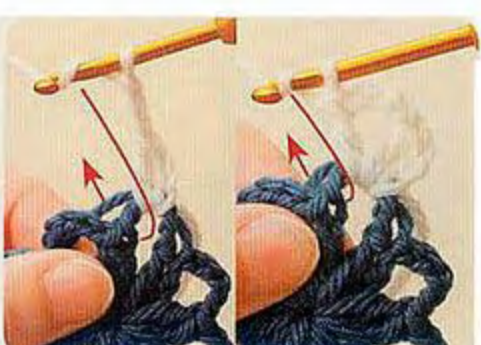

続けてくさり3目編み、同じところに長編みをあと2目編む。

[こま編み]



23

続けてくさり3目編み、前段の次のくさり束にすくって糸を引き出す。



24

針先に糸をかけて2つのループを一度に引き抜く。



25

こま編みが編めた。続けて符号図通りに2段目を編む。

[編み終わり]



26

2段目の編み終わりは、立ち上がりのくさりの3目めの半目と裏山をすくって引き抜き、糸を切る。

3段目を編む 色をかえ、長編みとくさり編みで編みます。



27

と同じ要領で新しい糸をつけ、くさり編みを立ち上がり3目+1目編んだら長編みを3目編む。続けて符号図通りに編んでいく。



28

3段目の編み終わりは、立ち上がりのくさりの3目めに引き抜き、糸を切る。

4段目を編む 色をかえ、こま編みとくさり編みで編みます。



29

と同じ要領で新しい糸をつけ、立ち上がりのくさり1目を編む。



30

前段のくさり束を束にすくって、1目めのこま編みを編む。



31

続けてくさり5目編み、こま編みを編む。符号図通りにこま編みとくさり編みをくり返して編む。



32

編み終わりは、1目めのこま編みの頭の糸2本をすくって引き抜く。(こま編みの立ち上がりは目数に数えないため)



33

モチーフ1枚編めた。

糸の始末をする



34

編み地を裏返して糸端をとじ針に通し、編み地の裏側に縫いこむように、目立たないようにぐらせる。



35

中心の糸端はゆるまないようにしっかり引きしめ、特にしっかり始末する。4~5cmぐらせばOK。



36

編み地のきわで糸端をカットする。間違っって編み地を切らないように注意!



37

完成!

Arrange 1



大きく編む…ドイリーの編み方

コースターのまわりに4段プラスして、大きく編みます。



4段めまでは、コースターと同じ要領で、途中で糸をかえずに1色で編む。(2段めの編みはじめは参照)



糸を切らずに編むので、模様をきれいに続けるために引き抜き編みで立ち上がり位置を調整する。前段のくさり編みの半目と裏山をすくう。



針先に糸をかけて引き抜く。



となりの目にもう1目引き抜き編みを編んだら、5段めを編む。



立ち上がりのくさり3目を編んだら、前段のくさりを束にすくって長編みを編む。



長編み3目編み、くさり1目編んだら続けて長編みを編む。



符号図通りに編み、5段めの編み終わりは、立ち上がりのくさりの3目めに引き抜く。



6段めを編む。立ち上がりのくさり1目編んだら、模様がきれいに出るように矢印のように針を入れ、こま編みを編む。



こま編み1目編めたところ。

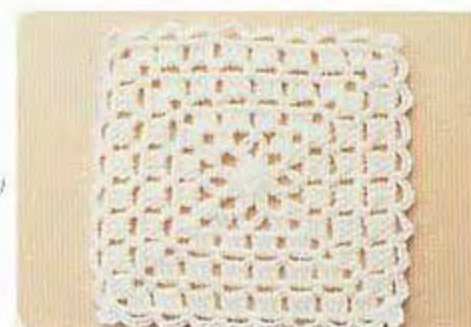

続けて符号図通りに編む。7・8段めは、5・6段めと同じ要領で編む。糸始末をして、完成!

Arrange 2



モチーフをこま編みでつなく…ミニマットの編み方

コースターと同じ要領で、1色で編んだモチーフをつなぎます。
2枚めからは前のモチーフとつなぎながら編みます。
*わかりやすいようにモチーフの色をかえています



2枚めのモチーフの、最終段のくさりのループの途中で1枚めとつなく。



くさり2目編んだら、モチーフを外表に合わせ、1枚めのモチーフのくさり編みの半目と裏山を裏側からすくう。



こま編みを編む。



続けてくさりを2目編む。



2枚の角が繋がった。続けて2枚めのモチーフにこま編みを編む。



続けてくさり2目編み、次のループはくさり目全体を東にすくう。



こま編みを編む。



続けてくさり2目編む。



同じ要領で、くさりのループの途中でこま編みを編みながら1枚めとつなく。角はずれないようにくさりの目にこま編みを編み入れ、ほかのループは東にすくって編む。



3枚めも同じ要領で、最終段のくさりのループの途中でつなく。



角のみ、1枚めのモチーフのくさりの半目と裏山をすくってこま編みを編む。(と同日に編み入れる)



つながった。続けて⑧～⑩と同じ要領でつなぎながら編む。



4枚めも同じ要領でつなぎながら編む。先に2枚めとつなく。



4枚の中心になる場所は、1枚めのモチーフのくさりの目をすくう。(と同日に編み入れる)



こま編みを編む。

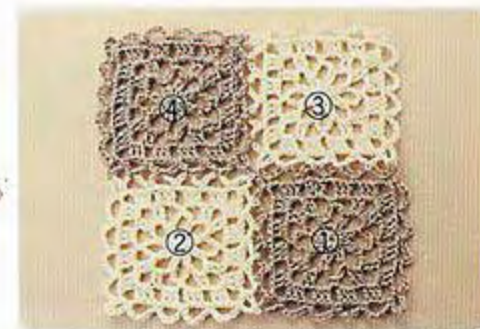

続けて3枚めのモチーフとつなぎながら編み、完成!

Arrange 3



モチーフを巻きかがりでつなく…ひざかけの編み方

モチーフはコースターの3段めまでと同じ要領で編みます。
必要な数が編めたら、モチーフを外表に合わせてとじ針で巻きかがります。
*モチーフの配置はP.10参照

【半目の巻きかがり】



2枚のモチーフをつき合わせにし、とじ針でかがる。



モチーフどうしを外表に合わせて、角のくさり針を入れる。くさりの半目ずつをすくう。



糸端を7~8cm残して引きしめ、半目どうしをずれないようにかかっていく。



2枚の1辺をつないだら、次の2枚を同じ要領でかがる。



つないでいない辺がひらひらするので、まち針でとめておくといよい。



同じ要領で1辺をかかっていく。



続けて同じ方向に、次のモチーフをかがる。



まずは一定方向に巻きかがる。



もう一方の方向も、同じ要領で巻きかがる。



モチーフの角がずれないように、注意して1目ずつかがる。



モチーフ4枚の中心は、かかった目がクロスするように。



同じ要領ですべてのモチーフを巻きかがる。糸端はあとで始末する。

【縁編み】



つないだモチーフのまわりに、新しく糸をつけて縁編みを編む。モチーフの角のくさりの半目と裏山をすくって1目めを編む。



立ち上がりのくさりとかま編み1目編めたところ。



次のこま編みはモチーフのくさりをもとにすくい、次の目は長編みの頭の糸2本をすくって編む。



モチーフをつないだ角のところは、角がずれないようにくさりの半目と裏山をすくってこま編みを編む。



17

1周編んだら、1目めのこま編みの頭に引き抜く。



18

続けて緑編みの2段めをこま編みとくさり編みで編む。



19

角のところは、こま編みを2目同じところに編み入れる。

Basic



糸の通し方

太い糸をとじ針に通す方法です。



1

糸端をとじ針をはさみ、折り山をぎゅっとつまんで針をスライドさせて抜く。



2

なるべく小さくした折り山を、とじ針の穴に押し入れる。



3

反対側から折り山を引き出して通す。

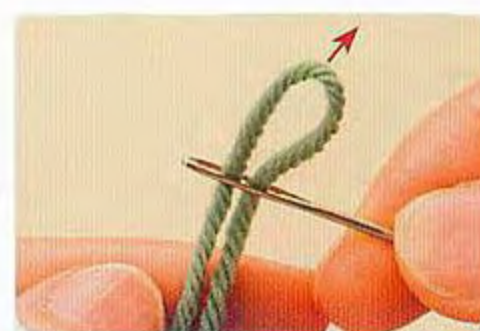

アイロン仕上げ

編み上がった段階では、編み地がよれていても大丈夫。スチームアイロンで見違えるように整います。



1

編み地を裏返し、編み目をつぶさないようにアイロンを浮かせてスチームをあてる。



2

手で形を整え、蒸気が抜けるまで動かさずにおく。(もっとしっかり整えたい場合は、ピンを打って固定するとよい)



3

左がアイロン前、右がアイロン後。

CHAPTER

2

手づくりのおともに

ハンドメイドの時間を、
いっそう楽しくするために。



B



ピンクッション

↓ 2枚のモチーフを合わせたピンクッション。
ふっくらしたケーキみたいな形がラブリーでしょ。
↑ Design せはたやすこ See p. 42



小もの入れ

最終段にクラフトコードを編みこんだ四角いモチーフを、
6枚組み合わせて箱にしました。
こまごました手芸材料をしまっておくのに便利です。

Design せばたやすこ See p. 43

ツールケース

↓
↑ 小さな四角いモチーフを巻きかがり、編んだパーツと組み合わせてバッグの形に。
↑ 広げるとトレイになって、作業中も散らかりません。
↑ ポケットとピンクッションもつけて使い勝手よく。
↑ Design せばたやすこ See p. 44





ATTILIO AGGI
WENNER & CARLSTROM
GOTTINGEN



CHAPTER

3

おうちの中で

モチーフが暮らしに彩りを添えて。



四角つなぎのドイリー



なでしこの花のような可憐なモチーフをつないで。
よりの強いウールヤーンなので、面白い表情が出ます。

Design せばたやすこ See p.46



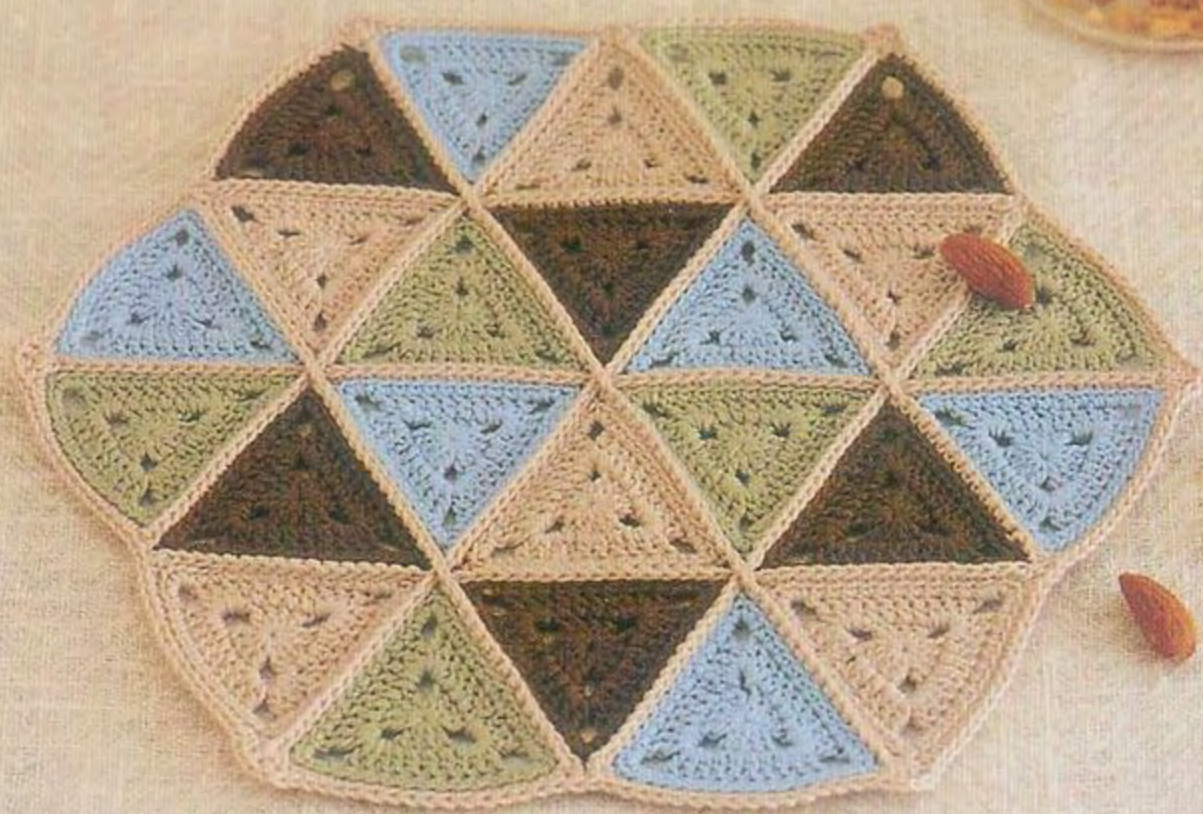

三角つなぎのドイリー

↓ 細いコットンヤーンで編んだモチーフを、こま編みでしっかりつなぎ合わせて。
↑ 三角形は並べ方で面白さが出せます。
↑ *Design* 松本かおる *See p. 47*

クッション

↑ ふっくりした白いお花が、かわいくってノスタルジック。
↑ 白い糸で巻きかがって、アクセントにして。
↑ *Design* 遠藤ひろみ *See p. 48*



ひざかけ



花のようなまあるいモチーフをつなぐひざかけ。

ネット編みが多くて糸も太いから、大きさのわりにどんどん編めちゃいます。

Design せばたやすこ *See p. 50*





CHAPTER

4

おでかけのときも

かわいいモチーフと、
いつも一緒に。



バッグ

たくさん並んだカラフルな丸モチーフが
なんともチャーミング。
2段めのピコットを工夫してつないでいきます。

Design 松本かおる See p.53



マフラー

↑ バッグとおそろいのモチーフが、歩くたびにゆらゆら揺れます。
↓ ちょっとスキップしてみたり。

↑ Design 松本かおる See p.52

ブックカバー

リネンの糸でかちっと編んだ、さわやかテイストのブックカバー。
ナチュラルカラーにブルーを効かせて。

Design 松本かおる See p. 63



バッグ

↓ 生成りのツイードヤーンで編んだモチーフは、
↑ ほこほこした玉編みがキュートでユニーク。
↑ たっぷりサイズに小さな持ち手、このバランスがかわいさの決め手。
↑ *Design* せばたやすこ *See p. 58*





マフラー

カラフルな丸いモチーフをつないで。
冬のシックな装いに、花が咲いたようなアクセントを添えます。

Design 遠藤ひろみ See p.51



オーバースカート

↓ 冷え込む日でも腰まわりをあったかく包んでくれる、お役立ちアイテム。
↑ 丸い中心から四角へと展開させた、つなぎやすいモチーフです。

↑ Design 遠藤ひろみ See p.55

シヨール

白い花のような、雪の結晶のようなモチーフを、モヘアの糸でふわっと編んで。
2段のモチーフなので、意外とカンタンに、すぐに編めます。
つなぐ数はお好みで。

Design 遠藤ひろみ See p. 57





ボレロ

↓ 繊細なモヘアの、ロマンティックなボレロ。
↓ 少ないモチーフ数で編めるように、編み方を工夫しています。
↓ ちょっと根気があるけれど、このかわいさはがんばる価値あり。
↑ *Design* せばたやすこ *See p. 61*

CHAPTER
5

ちよつとの糸でもこんなにかわいい
少しの糸で編めちゃうもの、いろいろ。



A



B



C





D



E



F



エジングとブレード

↓ 布の端に縫いつけたり、リボンのように使ったり。
 ↓ 使いみちを考えるのも楽しい、エジングやブレードのいろいろ。
 ↑ Design 遠藤ひろみ See p. 66

アップリケ

色によって花のようにも見えるクロバーと、葉っぱのかたちのアップリケ。
バッグなんかには縫いつけるのはもちろん、裏にピンをつけて
ブローチにしたり、ひもをつけてストラップにしても。
Design 松本かおる *See p. 68*



クロバー

1



アルバカアルトゥーラ

2



エクセレント

3



コットン糸・細

4



プティフル

5



リネン糸・中

6



リネン糸・細

ホビーラホビーレ

7



ウールキュート

8



ウールシェイブ

9



ツイード

10



ファインモヘヤ

11



リネン 3PLY

パピー

12

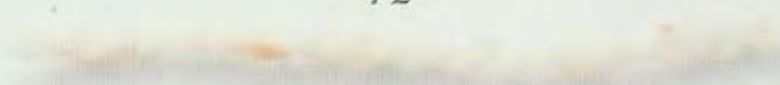

ヴァラッロ

13



クイーンアニー

14



コットンコナ

15



シェットランド

16



ダイドー牧場 グランメリノ

17



プリンセスアニー

18



ミニスポーツ

19



リーフィー

20



ロベルタ・レッツォニコ



実物大糸見本

メーカー別、50音順。

それぞれの糸の品質と仕立て

クロバー

1 アルバカアルトゥーラ

適合針…かぎ針 7/0 ~ 8/0 号
 太さ…並太
 品質…アルバカ 80% (ベビーアルバカ)、アクリル 20%
 仕立て…40g 玉巻 (約 80m)
 1玉の価格…税込み 788 円 (本体価格 750 円)

2 エクセレント

適合針…かぎ針 7/0 ~ 8/0 号
 太さ…並太
 品質…アルバカ 100%
 仕立て…40g 玉巻 (約 80m)
 1玉の価格…税込み 683 円 (本体価格 650 円)

3 コットン糸・細

適合針…かぎ針 2/0 ~ 3/0 号
 太さ…中細
 品質…綿 100% (カリビアンコットン)
 仕立て…20g 玉巻 (93m)
 1玉の価格…税込み 525 円 (本体価格 500 円)

4 プティフル

適合針…かぎ針 6/0 ~ 7/0 号
 太さ…並太
 品質…ウール 100% (ファインメリノ)
 仕立て…20g 玉巻 (約 53m)
 1玉の価格…税込み 399 円 (本体価格 380 円)

5 リネン糸・中

適合針…かぎ針 5/0 ~ 6/0 号
 太さ…並太
 品質…麻 100% (アイリッシュリネン)
 仕立て…30g 玉巻 (約 36m)
 1玉の価格…税込み 840 円 (本体価格 800 円)

6 リネン糸・細

適合針…かぎ針 2/0 ~ 3/0 号
 太さ…中細
 品質…麻 100% (アイリッシュリネン)
 仕立て…20g 玉巻 (74m)
 1玉の価格…税込み 630 円 (本体価格 600 円)

ホビーラホビーレ

7 ウールキュート

適合針…かぎ針 (1本どり) 2/0 ~ 4/0 号 (2本どり) 3/0 ~ 5/0 号
 太さ…合細
 品質…ウール 100%
 仕立て…25g 玉巻 (150m)
 1玉の価格…税込み 315 円 (本体価格 300 円)

8 ウールシェイプ

適合針…かぎ針 (1本どり) 2/0 ~ 4/0 号 (2本どり) 6/0 ~ 7/0 号
 太さ…合細
 品質…ウール 100%
 仕立て…25g 玉巻 (125m)
 1玉の価格…税込み 504 円 (本体価格 480 円)

9 ツイード

適合針…かぎ針 6/0 ~ 8/0 号
 太さ…並太
 品質…ウール 100%
 仕立て…50g 玉巻 (100m)
 1玉の価格…税込み 840 円 (本体価格 800 円)

10 ファインモヘヤ

適合針…かぎ針 (1本どり) 2/0 ~ 4/0 号 (2本どり) 5/0 ~ 7/0 号
 太さ…極細
 品質…モヘヤ 47% (キッドモヘヤ)、ナイロン 33%、ウール 20%
 仕立て…25g 玉巻 (210m)
 1玉の価格…税込み 840 円 (本体価格 800 円)

11 リネン 3PLY (リネンスリープライ)

適合針…かぎ針 2/0 ~ 4/0 号
 太さ…合細
 品質…麻 100% (リネン)
 仕立て…40g 玉巻 (120m)
 1玉の価格…税込み 893 円 (本体価格 850 円)

パピー

12 ヴアラッロ

適合針…かぎ針 8/0 ~ 9/0 号
 太さ…並太
 品質…ウール 85%、シルク 10%、カシミヤ 5%
 仕立て…40g 玉巻 (80m)
 1玉の価格…税込み 840 円 (本体価格 800 円)

13 クイーンアニー

適合針…かぎ針 6/0 ~ 8/0 号
 太さ…並太
 品質…ウール 100%
 仕立て…50g 玉巻 (97m)
 1玉の価格…税込み 557 円 (本体価格 530 円)

14 コットンコナ

適合針…かぎ針 4/0 ~ 6/0 号
 太さ…合太
 品質…コットン 100%
 仕立て…40g 玉巻 (110m)
 1玉の価格…税込み 609 円 (本体価格 580 円)

15 シェットランド

適合針…かぎ針 5/0 ~ 7/0 号
 太さ…並太
 品質…ウール 100% (英国羊毛 100% 使用)
 仕立て…40g 玉巻 (90m)
 1玉の価格…税込み 546 円 (本体価格 520 円)

16 ダイドー牧場 グランメリノ

適合針…かぎ針 6/0 ~ 8/0 号
 太さ…合太
 品質…ウール 100%
 仕立て…40g 玉巻 (150m)
 1玉の価格…税込み 683 円 (本体価格 650 円)

17 プリンセスアニー

適合針…かぎ針 5/0 ~ 7/0 号
 太さ…合太
 品質…ウール 100% (防縮加工)
 仕立て…40g 玉巻 (112m)
 1玉の価格…税込み 504 円 (本体価格 480 円)

18 ミニスポート

適合針…かぎ針 8/0 ~ 10/0 号
 太さ…極太
 品質…ウール 100%
 仕立て…50g 玉巻 (72m)
 1玉の価格…税込み 567 円 (本体価格 540 円)

19 リーフィー

適合針…かぎ針 7/0 ~ 8/0 号
 太さ…合太
 品質…指定外繊維 (和紙) 100%
 仕立て…40g 玉巻 (170m)
 1玉の価格…税込み 714 円 (本体価格 680 円)

20 ロベルタ・レッツォニコ

適合針…かぎ針 6/0 ~ 8/0 号
 太さ…合太
 品質…モヘヤ 50% (キッドモヘヤ使用)、アクリル 50%
 仕立て…40g 玉巻 (130m)
 1玉の価格…税込み 819 円 (本体価格 780 円)

ドイリー

Photo → p.5

◇用意するもの◇

糸…パピー/ミニスポーツ (50g 玉巻) オフホワイト (430) 30g

針…クロバーかぎ針 7/0 号

+ モチーフの大きさ 19.5cm 角

+ 編み方 糸は1本どりで編みます。

糸端を輪にし、中心から図のように編みます。

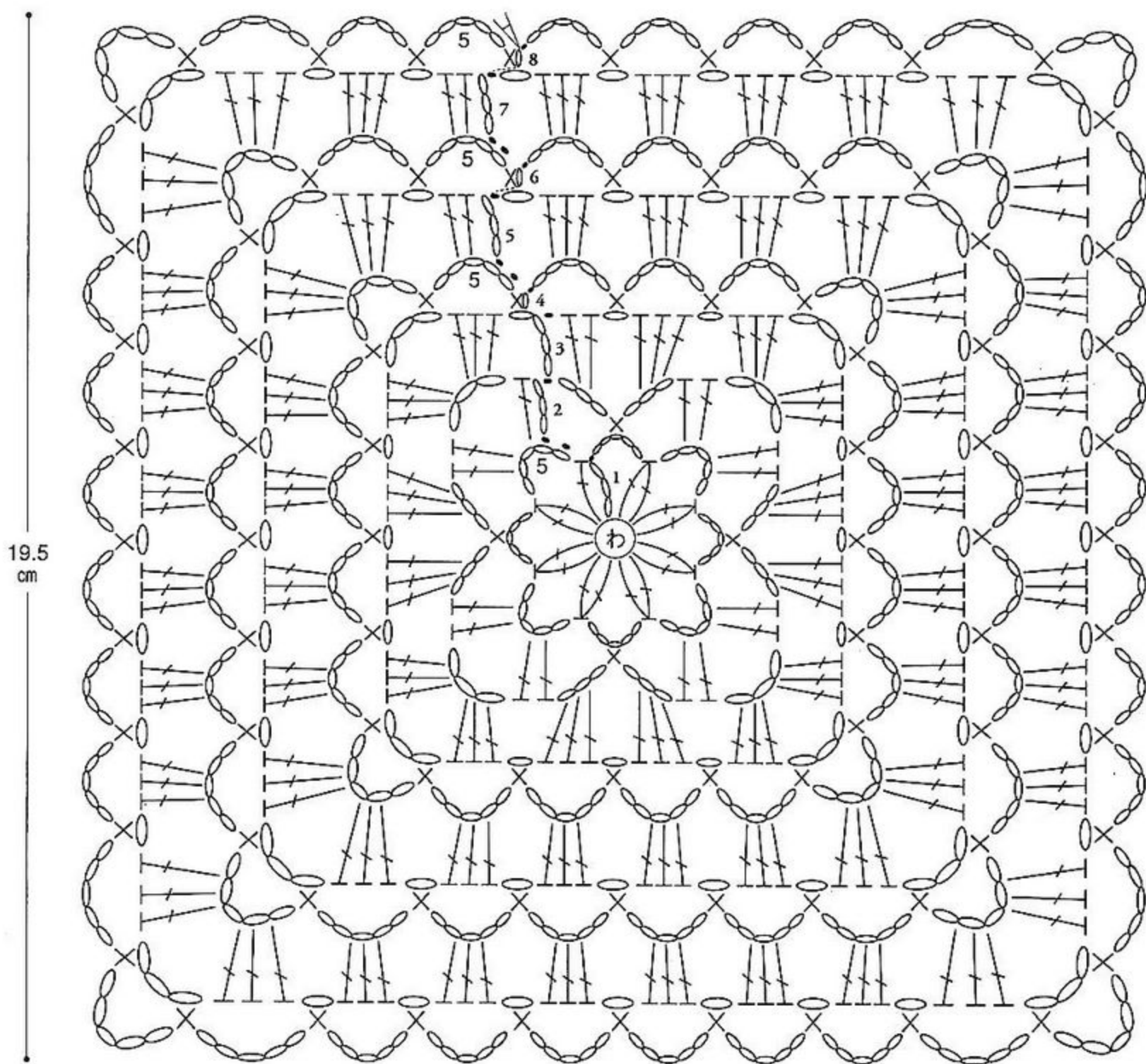

○ くさり編み目

× こま編み目

⌋ 長編み目

⌋ 長編み2目の
玉編み目

● 引き抜き編み目

↘ =糸を切る

↙ =糸をつける

ミニマット

Photo →→ p.6

♪用意するもの

糸…クロバー/リネン糸・中 (30g 玉巻) ナチュラル (69-048) 50g
針…クロバーかぎ針 6/0 号

・モチーフの大きさ 11.5cm 角

・でき上がり寸法 23cm 角

・編み方 糸は1本どりで編みます。

糸端を輪にし、中心から図のように編みます。2枚めからは、最終段で前のモチーフとこま編みでつなぎながら編みます。

寸法配置図

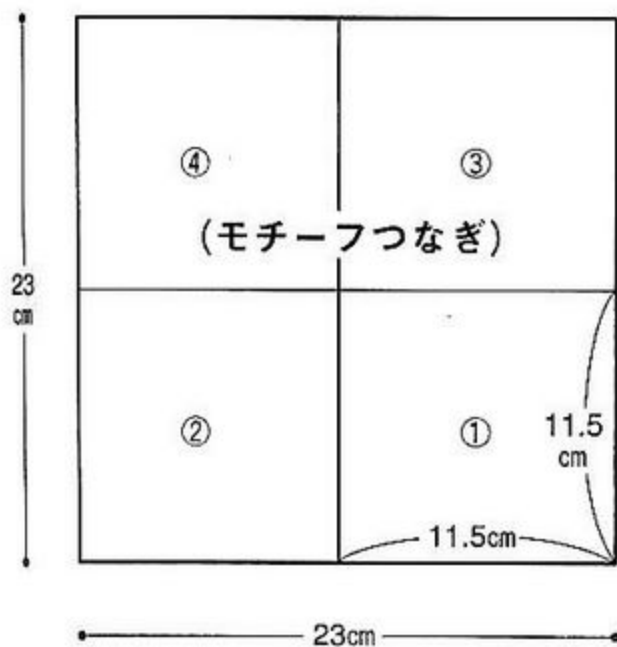

モチーフの編み方、つなぎ方

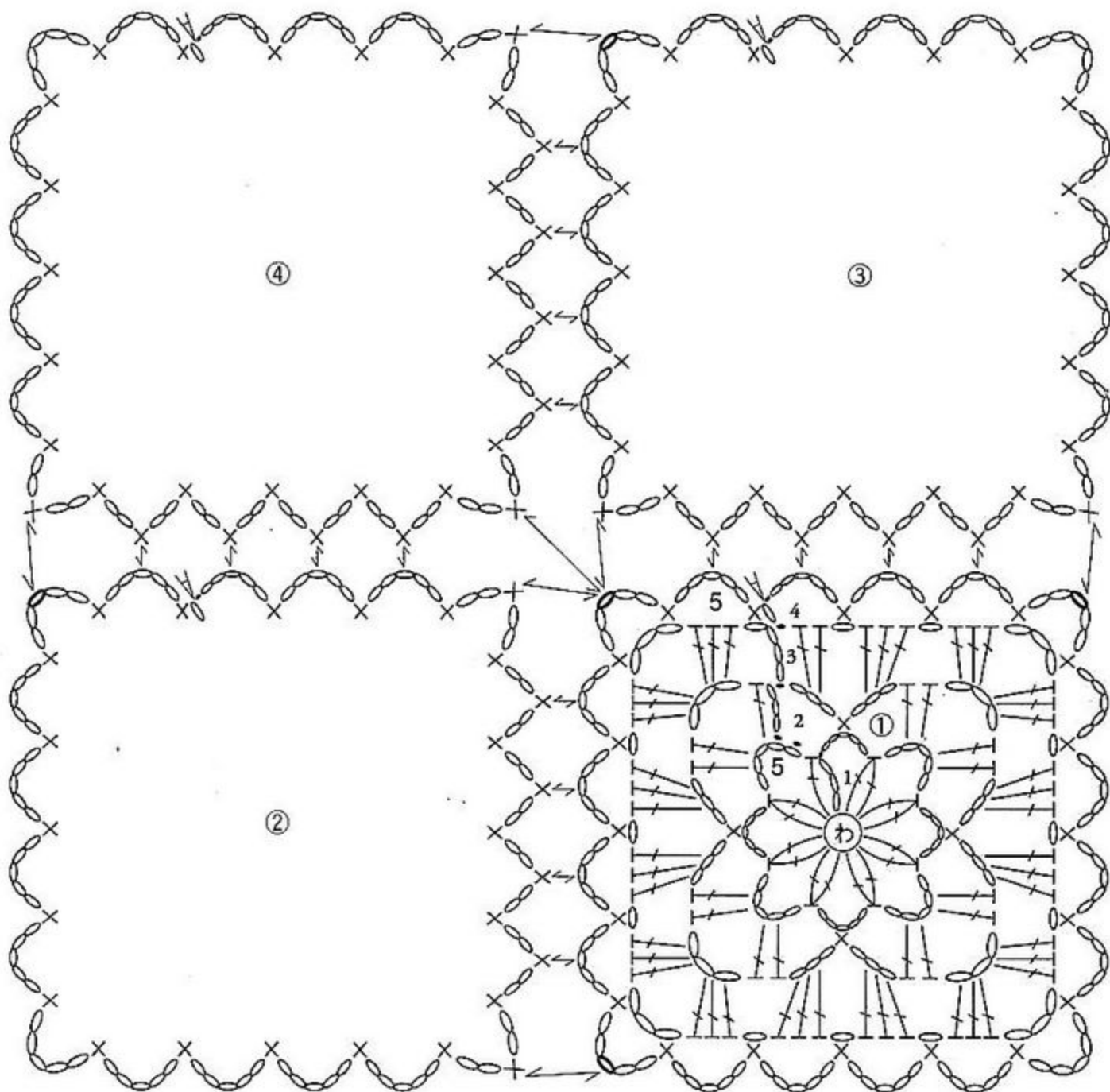

○ くさり編み目

× こま編み目

┆ 長編み目

⌢ 長編み2目の玉編み目

● 引き抜き編み目

✂ =糸を切る

○ =モチーフをつなぐこま編みをくさりの目に編み入れる

ひざかけ

Photo → p.7

用意するもの

糸…パピー/クイーンアニー (50g 玉巻) こげ茶 (927) 120g
 シェットランド (40g 玉巻) 茶色 (42)、淡オレンジ (38) 各 100g
 クイーンアニー 黄緑 (957)、淡紫 (960) 各 75g 生成り (880) 70g
 ベージュ (955) 50g 水色 (885) 45g
 針…クロバーかぎ針 6/0 号

+ モチーフの大きさ 8cm 角
 + でき上がり寸法 98cm × 74cm

+ 編み方 糸は1本どりで編みます。

- 1 モチーフを編みます。糸端を輪にし、中心から図のように配色しながら 108 枚編みます。
- 2 モチーフを外表に合わせ、こげ茶で半目の巻きかがりをしてつなぎます。
- 3 まわりに縁編みをこげ茶で編みます。

寸法配置図

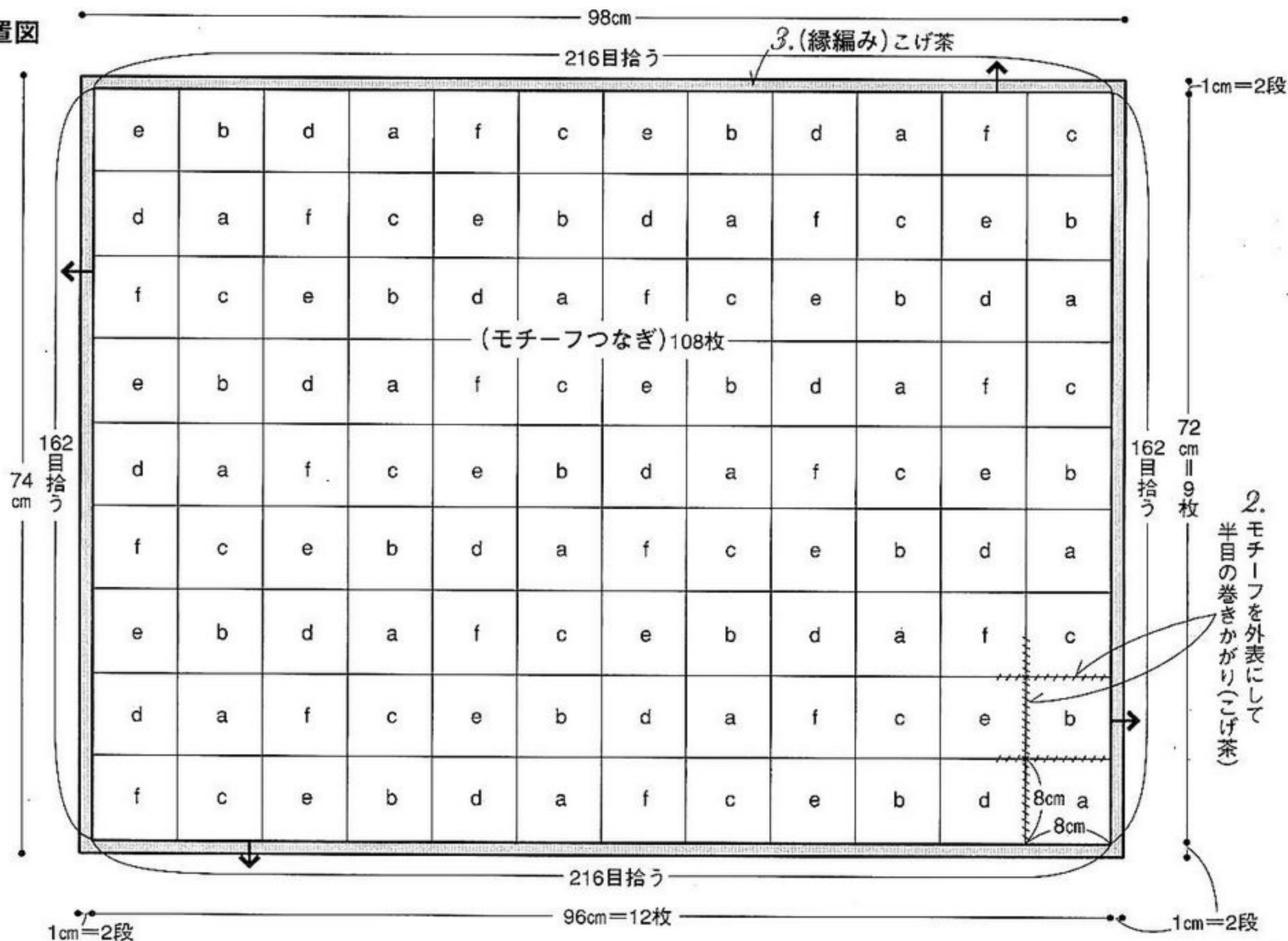

モチーフの配色表 (各18枚)

モチーフ	a	b	c	d	e	f
3段め	黄緑	淡オレンジ	茶色	こげ茶	淡紫	ベージュ
2段め	生成り	こげ茶	水色	淡オレンジ	生成り	茶色
1段め	淡オレンジ	淡紫	生成り	水色	茶色	黄緑

1~3モチーフの編み方とつなぎ方・縁編み

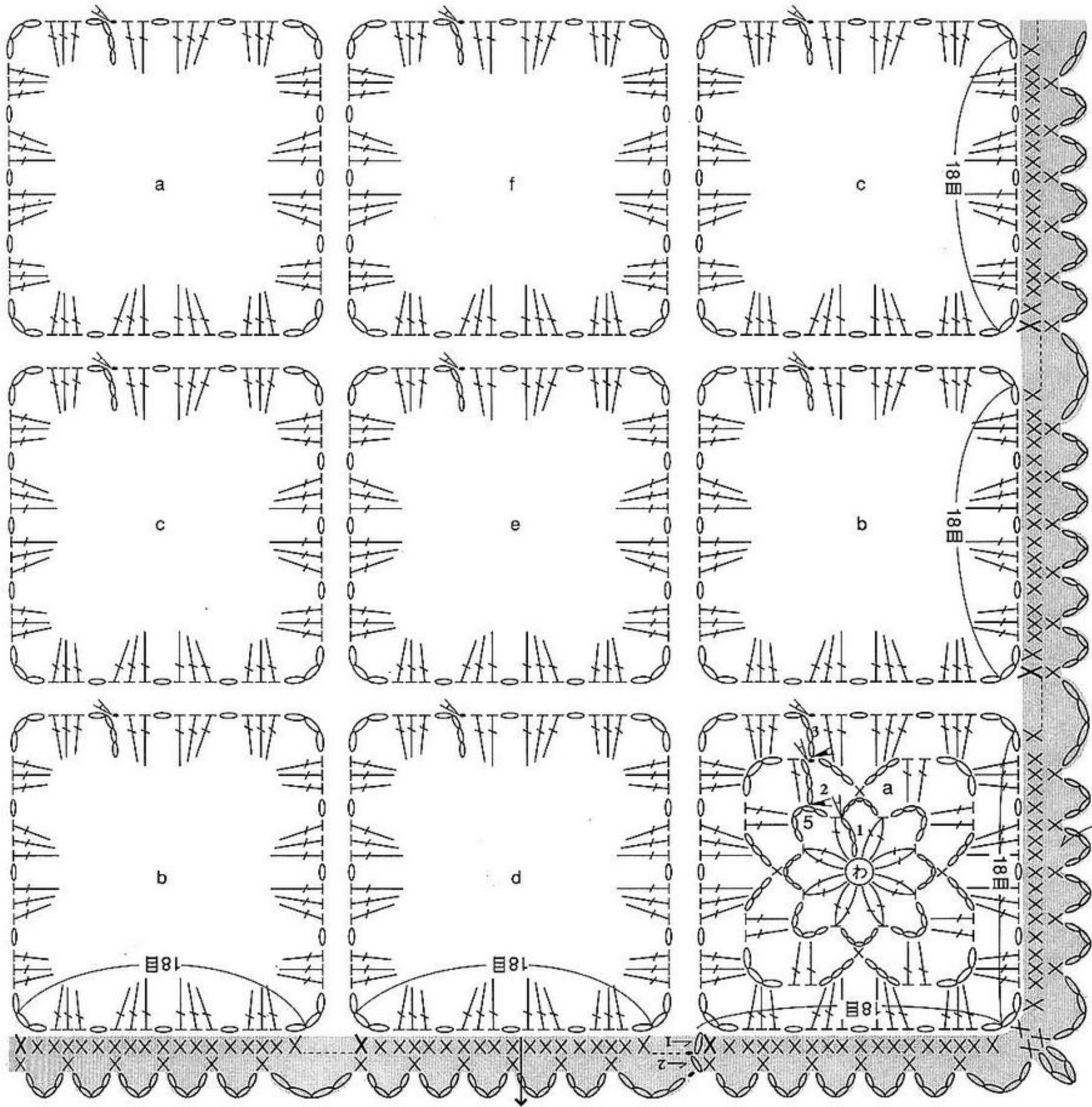

○ くさり編み目

X こま編み目

┆ 長編み目

┆ 長編み2目の玉編み目

● 引き抜き編み目

X = くさりの半目と裏山を
すくってこま編みを編む

↘ = 糸を切る

↗ = 糸をつける

3. (縁編み) こげ茶

ピンクッション

Photo → p.16

◇用意するもの◇

糸…ホビーラホビーレ/ツイード (50g 玉巻) 各 10g

A 水色 (02)、ベージュ (04) B こげ茶 (06)、ベージュ (04)

針…クロバーかぎ針 6/0 号

その他…直径 7cm の厚紙

＊ゲージ 長編み 1 段 = 1.7cm

＊でき上がり寸法 直径 9cm

＊編み方 糸は 1 本どりで、指定の配色で編みます。

1 表と裏のモチーフを編みます。糸端を輪にし、中心から図のように編みます。

2 表と裏のモチーフのあいだに厚紙と余り糸を入れ、2 枚を重ねて縁編みを編みます。

1.2 表モチーフと縁編み

※縁編みは裏モチーフと重ねてから編む

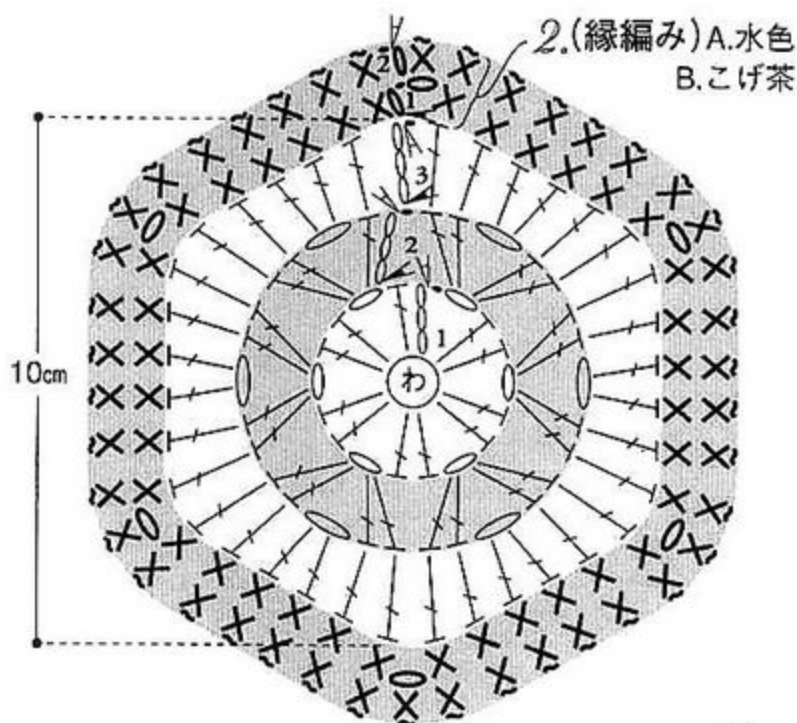

1.裏モチーフ

A.水色
B.こげ茶

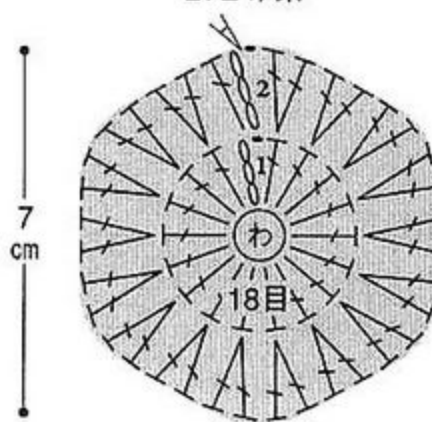

○ くさり編み目

× こま編み目

┆ 長編み目

⊗ バックこま編み目

● 引き抜き編み目

↘ =糸を切る

↗ =糸をつける

表モチーフの配色表

段	モチーフ	A	B
3段め		ベージュ	ベージュ
2段め		水色	こげ茶
1段め		ベージュ	ベージュ

2.

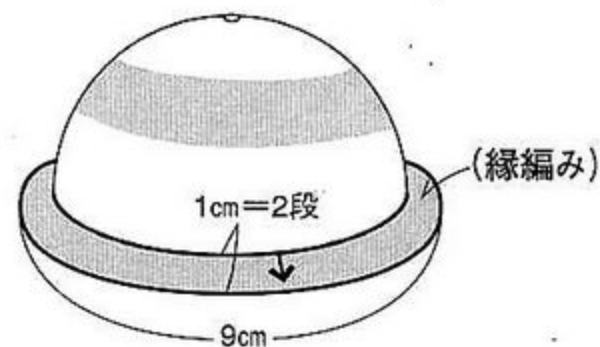
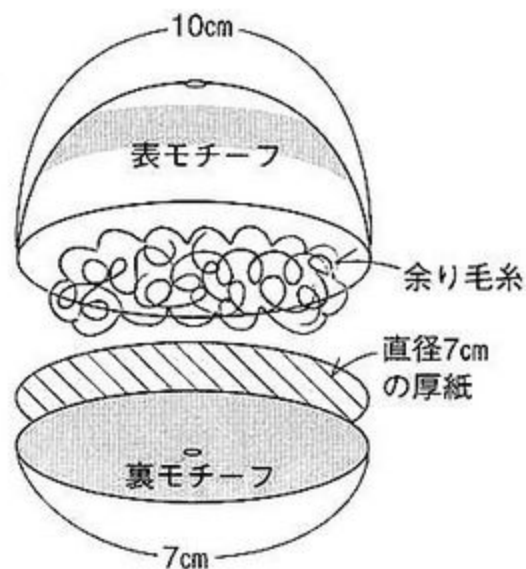

表モチーフと裏モチーフを重ねて縁編みを編む

表モチーフと裏モチーフのあいだに厚紙と余り糸を入れる

小もの入れ

Photo → p.17

用意するもの

糸…クロバー/アルパカアルトゥーラ (40g 玉巻) こげ茶

(60-328) 20g

針…クロバーかぎ針 8/0号

その他…クロバークラフトコード 丸 1.3mm (39-245) 約 280cm

・モチーフの大きさ 12cm 角

・でき上がり寸法 12cm 角

・編み方 糸は1本どりで編みます。

1 くさり6目で作り目して輪にし、中心から図のようにモチーフを6枚編みますが、4段めは正方形に折り曲げたクラフトコードを編みくるみます。

2 モチーフを引き抜き編みで図のようにつなぎ、箱にします。

*「クラフトコード」は、樹脂製の形状保持芯材です。

1.モチーフの編み方

側面4枚、底・ふた各1枚

正方形にしたクラフトコードを編みくるむ

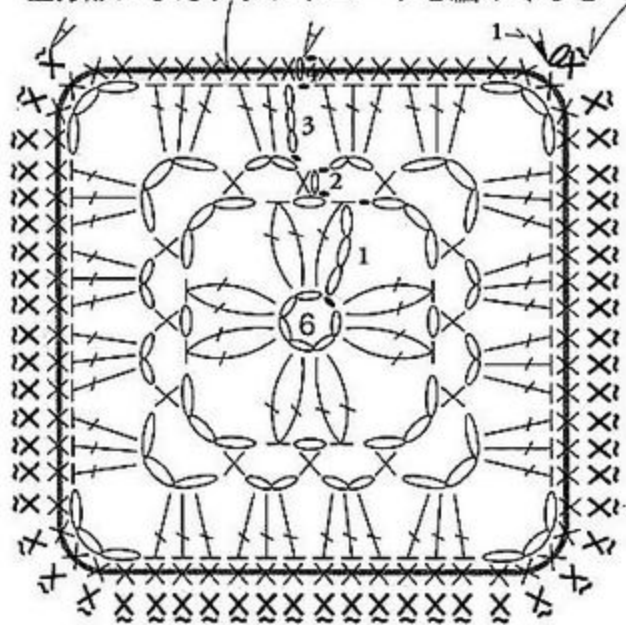

(バックこま編み)
※ふたにのみ編む

○ くさり編み目

× こま編み目

┆ 長編み目

⌢ 長編み2目の玉編み目

⊗ バックこま編み目

— 引き抜き編み目

↘ =糸を切る

↗ =糸をつける

クラフトコードの曲げ方

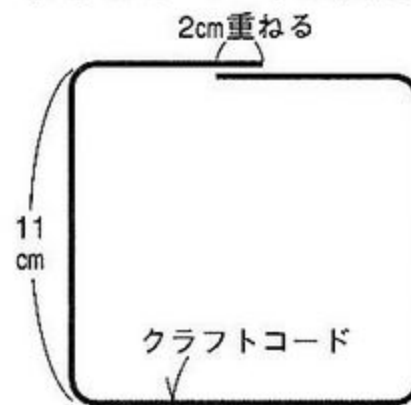

クラフトコードを46cmにカットし、一辺が11cmの正方形に曲げる。端は2cm重ねる

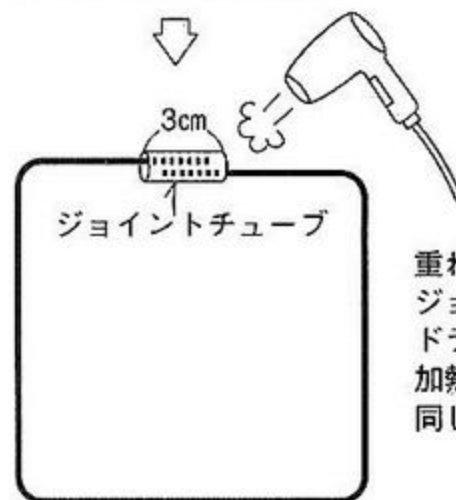

重ねた部分に3cmにカットしたジョイントチューブを差し込み、ドライヤーでチューブ全体を加熱して収縮させる。同じものを6個作る

2.組み立て方

①側面4枚を外表に合わせ、
②・③側から4段めのこま編みの頭の糸2本をすくって引き抜き編みをし、四辺をつなぐ

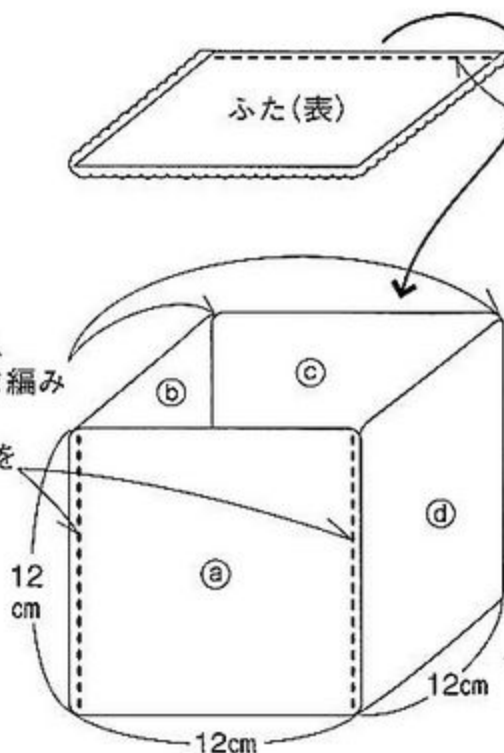

③上側にふたをのせ、バックこま編みを編んでいない一辺と②を重ねてふた側から引き抜き編みをしてつなぐ

②①の下側を上にして底をのせ底と側面を重ねて引き抜き編みを1周してつなぐ

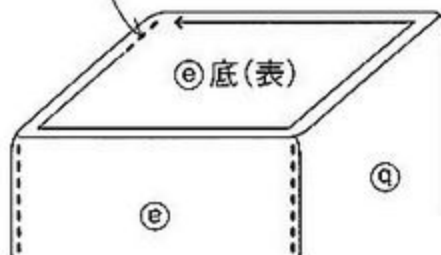

クラフトコードの編みくるみ方

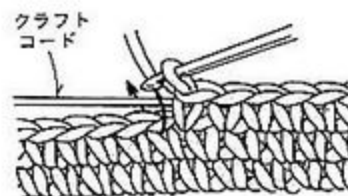

ツールケース

Photo → p.18,19

用意するもの

糸…クロバー/プティフル (20g 玉巻) 赤 (60-963) 50g
 からし色 (60-960)、オレンジ色 (60-961)、
 ラベンダー色 (60-949) 各 20g

針…クロバーかぎ針 6/0 号

その他…ベージュのフェルト 28cm × 22.5cm
 スナップボタン <大> 1組 縫い糸 (赤)

- モチーフの大きさ 5cm 角 (本体のモチーフ)
- ゲージ 長編み 1段 = 1cm こま編み 1段 = 0.5cm
- でき上がり寸法 図参照

+ 編み方 糸は1本どりで、指定の配色で編みます。

- モチーフを編みます。糸端を輪にし、中心から図のように16枚編みます。
- モチーフを外表に合わせ、半目の巻きかがりで8枚ずつつなぎます。
- つないだモチーフの1枚から拾い目をし、折り山を編みます。
- 折り山ともう1枚のつないだモチーフを外表にして、半目の巻きかがりをつなぎます。
- ピンクッション、トレイの縁、持ち手、ポケット、ボタンをそれぞれ図のように編みます。
- 本体とトレイの縁を外表に重ね、2枚一緒に縁編みを編んでつけます。途中にはボタンかけループを編みます。持ち手とボタンをつけます。
- フェルトを裁ち、パーツを図のように縫います。
- フェルト内側にピンクッションとポケット、小もの入れを縫いつけます。
- 本体にフェルト内側を入れてまわりを縫いつけます。

1. モチーフの編み方、3. 折り山の拾い方と 6. 縁編み

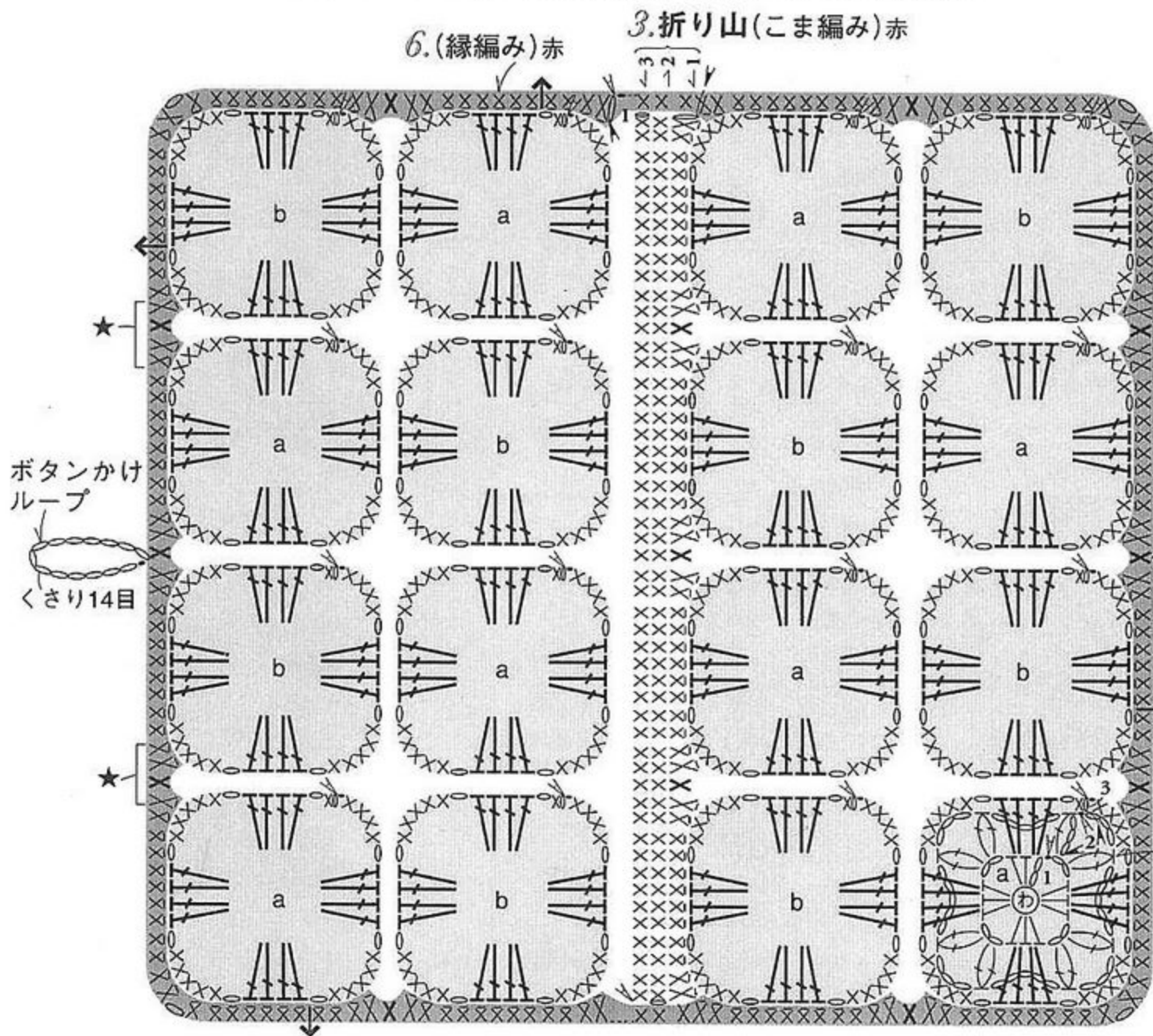

寸法配置図 3. 折り山

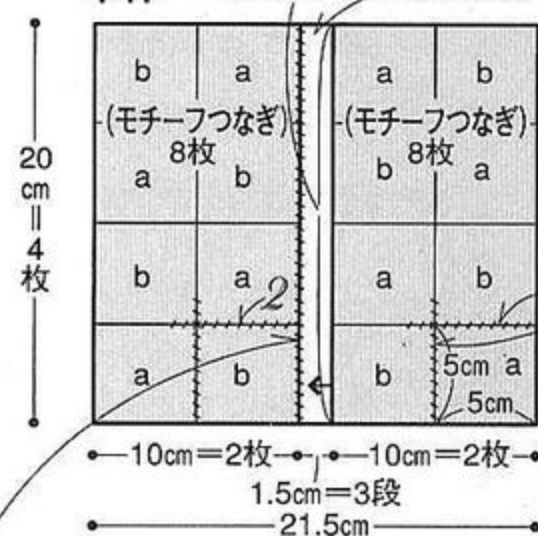

- 折り山とモチーフを外表にして半目の巻きかがり(赤)
 - モチーフを外表にして半目の巻きかがり(赤)
- 持ち手つけ位置 (★)

モチーフの配色表

段	モチーフ a(8枚)	モチーフ b(8枚)	ピンクッション
4段め			赤
3段め	赤	赤	赤
2段め	からし色	オレンジ色	からし色
1段め	オレンジ色	ラベンダー色	オレンジ色

- くさり編み目
- × こま編みのすじ編み目
- × こま編み目
- 引き抜き編み目
- ┆ 中長編み目
- ┆ 長編み目
- ┆ 長編み2目の玉編み目
- ×/ 2 こま編み2目編み入れる
- ✂ =糸を切る
- ✂ =糸をつける

5.各パーツを編む

トレイの縁

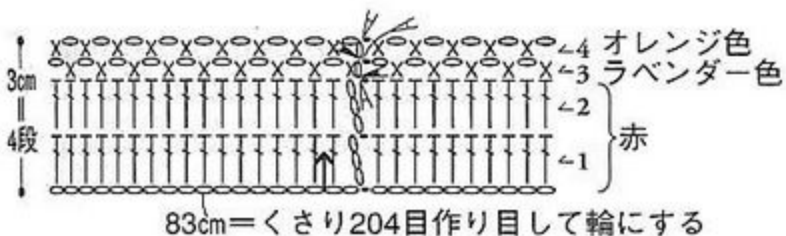

持ち手 2本

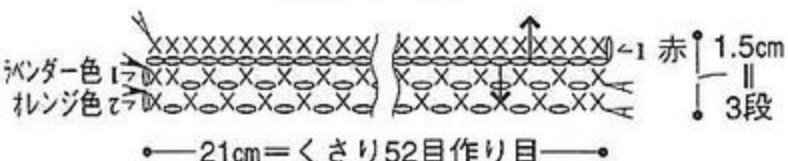

ポケット

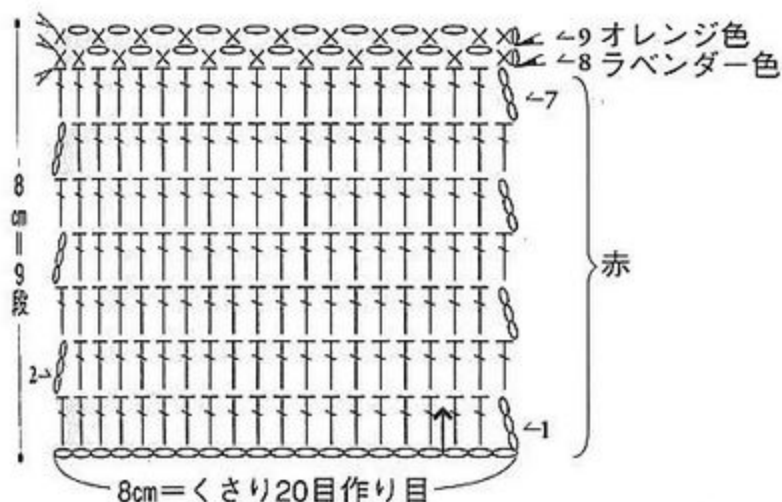

ピンクッション

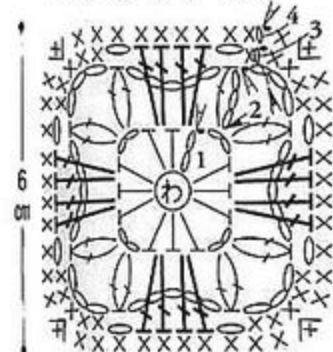

※1~3段の編み方はモチーフa,bと同じ

ボタン 赤

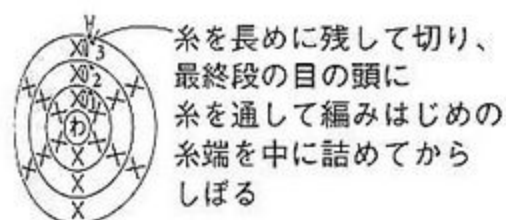

6.本体に、編んだパーツをつける

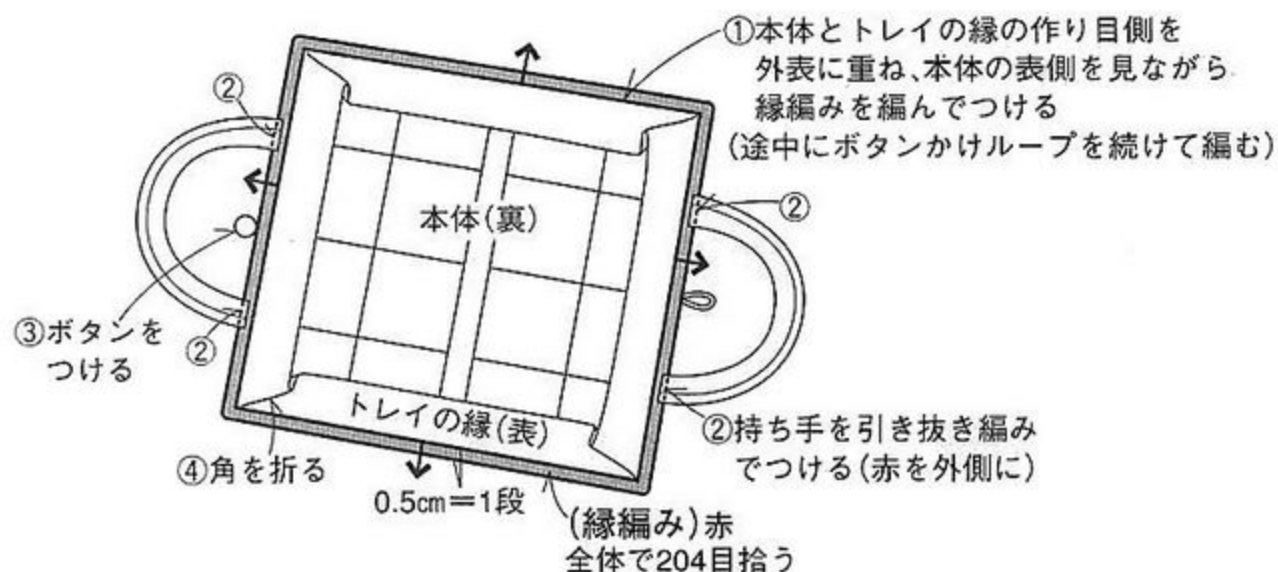

7.フェルトのパーツを裁ち、小もの入れを縫う

①フェルトを切る

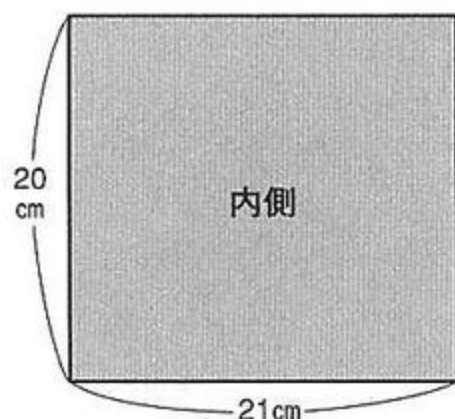

小もの入れ

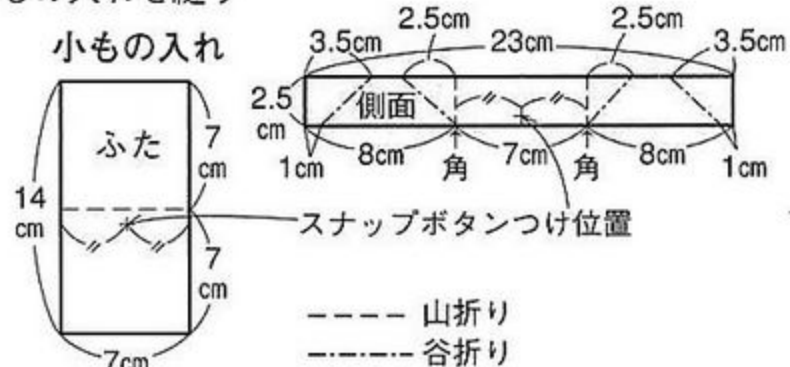

②小もの入れを作る

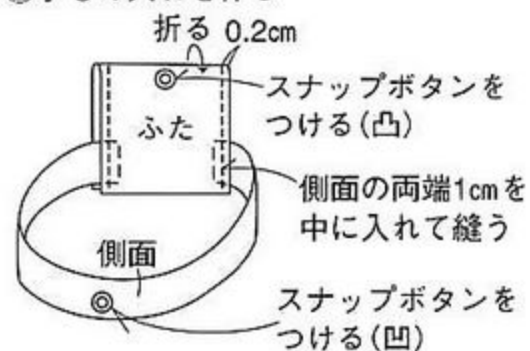

8.フェルト内側に各パーツを縫いつける

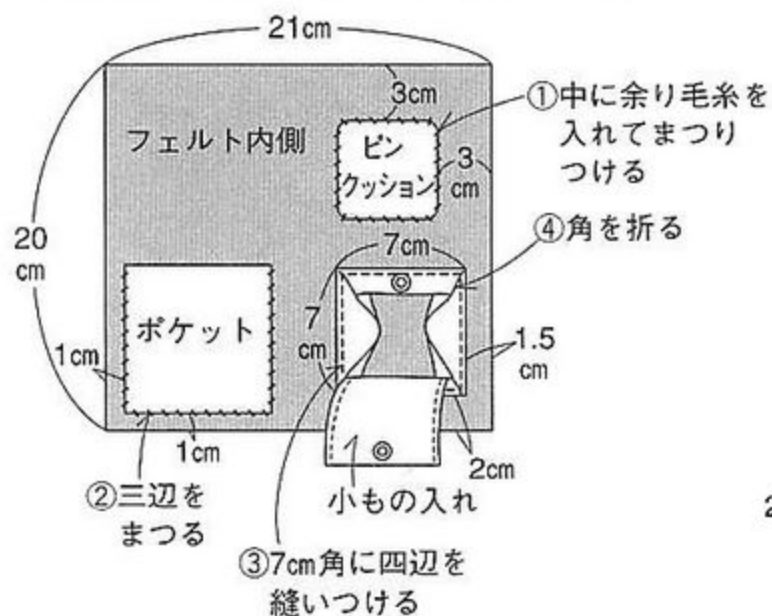

9.本体に8を入れ、まわりを縫ってつける

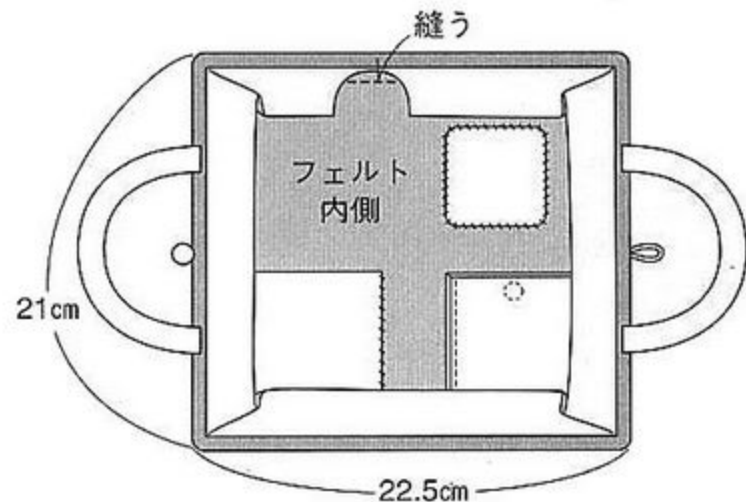

四角つなぎのドイリー

Photo → p.20

用意するもの

糸…ホビーラホビーレ/ウールシェイプ (25g 玉巻) 赤 (17) 20g 生成り (18) 10g
針…クロバーかぎ針 3/0 号

- + モチーフの大きさ 4.5cm 角
- + でき上がり寸法 19cm × 14.5cm

+ 編み方 糸は1本どりで、指定の配色で編みます。

- くさり6目で作り目して輪にし、中心から図のように編みます。
2枚めからは最終段で前のモチーフと引き抜き編みでつなぎながら編みます。
- まわりに縁編みを編みます。

寸法配置図

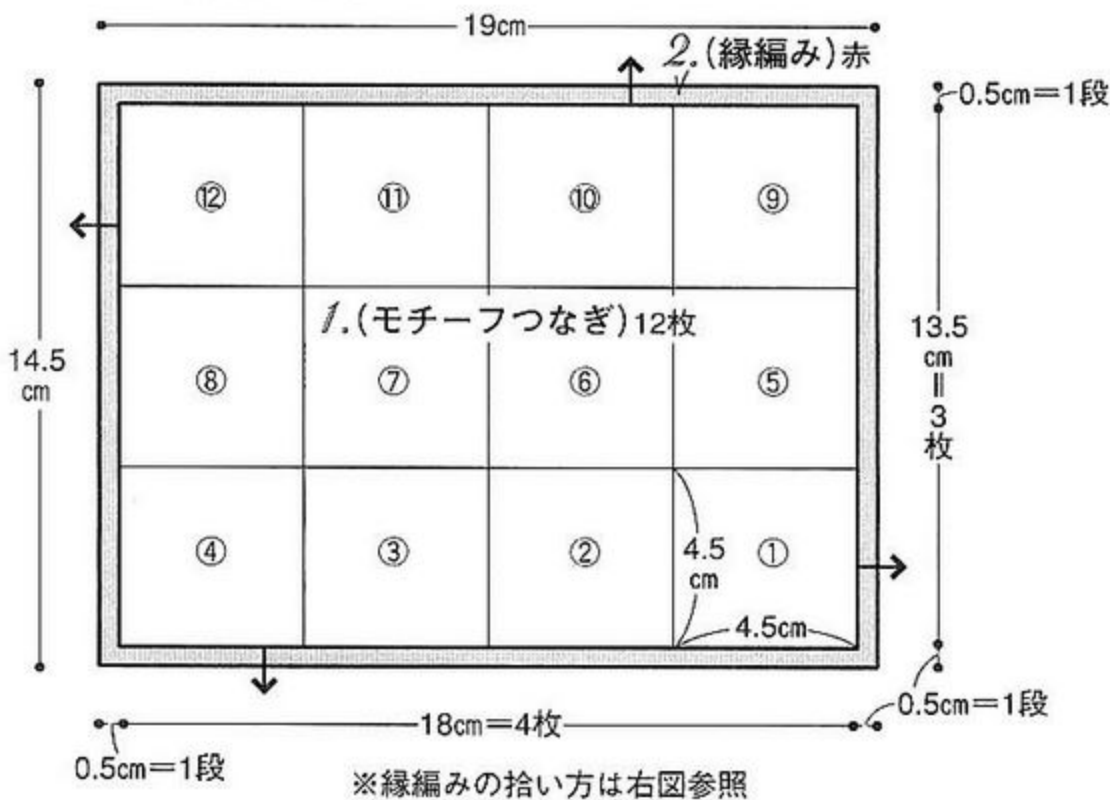

1.モチーフの編み方、つなぎ方と 2.縁編み

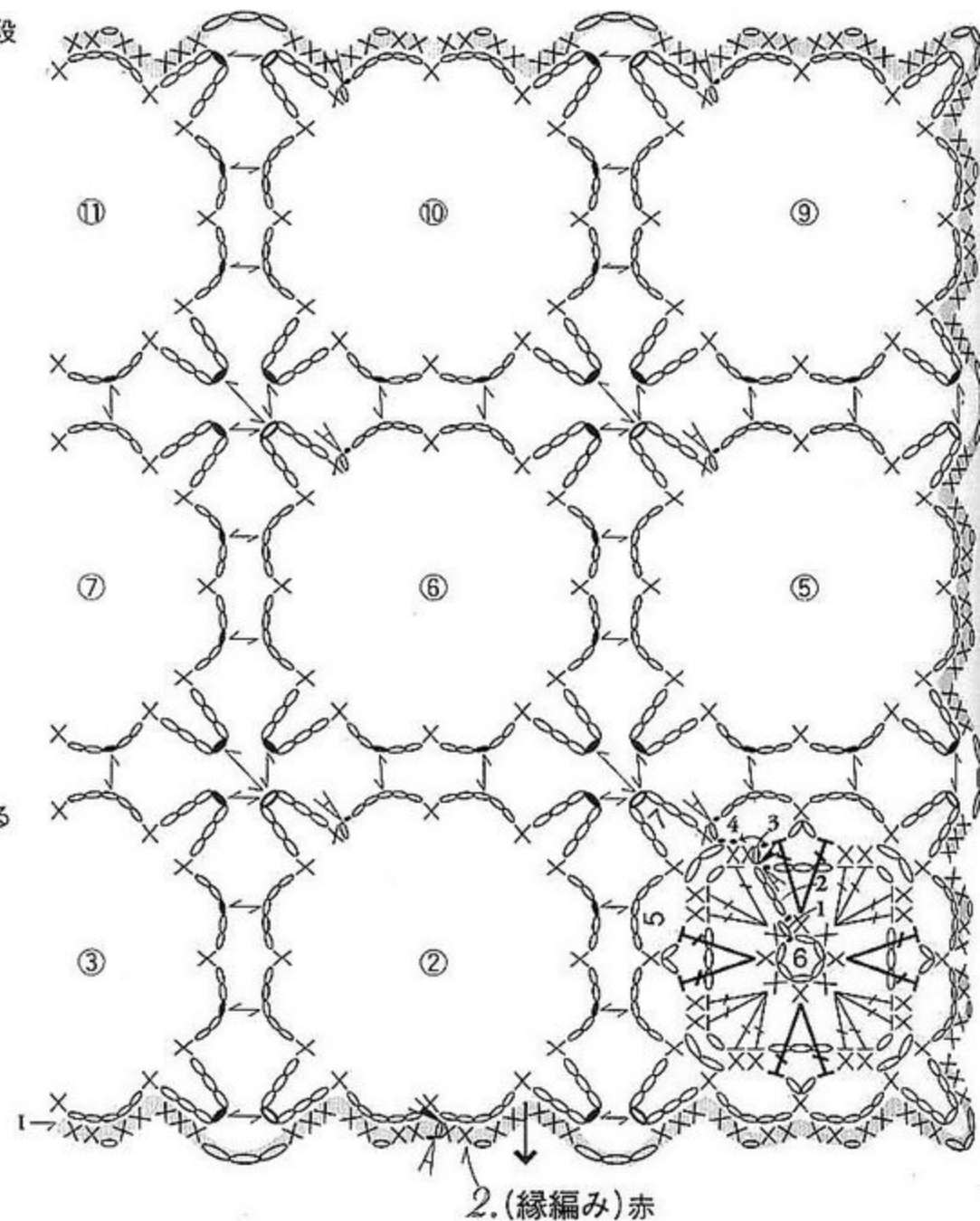

モチーフの配色表

4段め	赤
3段め	赤
2段め	生成り
1段め	生成り

- くさり編み目
- × こま編み目
- 引き抜き編み目
- △ = 糸を切る
- ▲ = 糸をつける
- ▽ = 前々段のこま編みに長編みを編み入れる
- = モチーフをつなぐ引き抜き編みをくさりの目に編み入れる

三角つなぎのドイリー

Photo → p.21

用意するもの

糸…クロバー/コットン糸・細 (20g 玉巻) ベージュ (73-615) 10g
 淡グリーン (73-610)、水色 (73-612)、こげ茶 (73-616) 各 6g
 針…クロバーかぎ針 3/0 号

・モチーフの大きさ 一辺が 6cm の三角形
 ・でき上がり寸法 図参照

・編み方 糸は1本どりで編みます。

- 1 モチーフを編みます。糸端を輪にし、中心から図のように、各色 6 枚ずつ計 24 枚編みます。
- 2 モチーフを外表に合わせて半目どうしを拾い、①～③の順にベージュでこま編みを編みながらつなぎます。
- 3 まわりに縁編みをベージュで編みます。

2.モチーフのつなぎ方と 3.縁編み

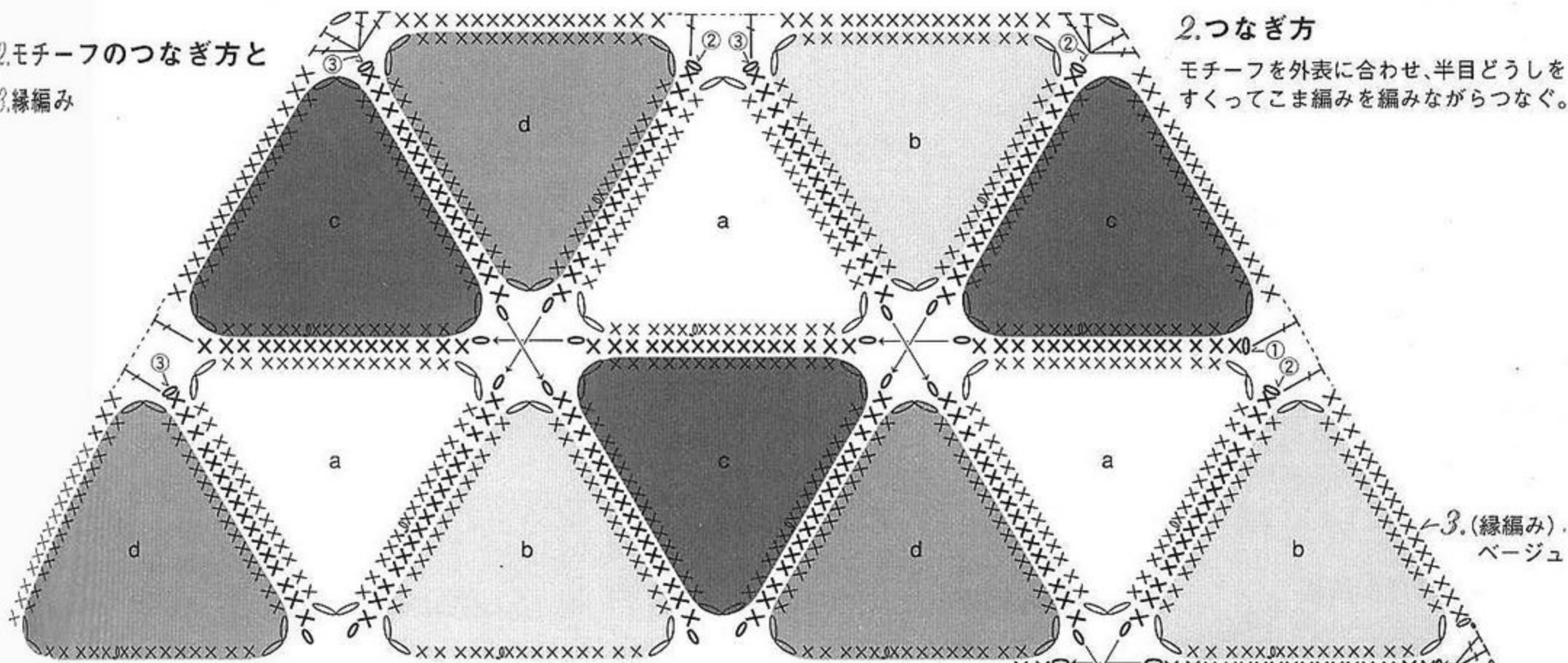

寸法配置図

aベージュ、b淡グリーン、cこげ茶、d水色 各6枚

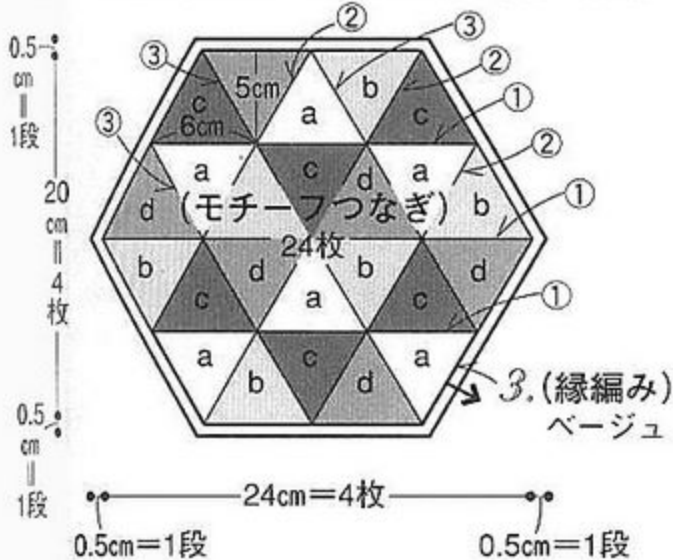

2.①～③の順にこま編みでつなぐ(ベージュ)

1.モチーフ

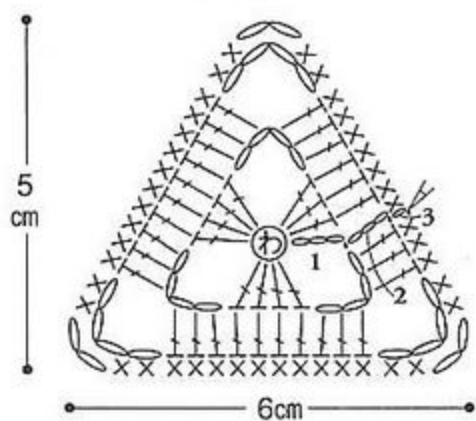

- くさり編み目
- 引き抜き編み目
- X こま編み目
- ≡ 長編み目
- ⚡ =糸を切る

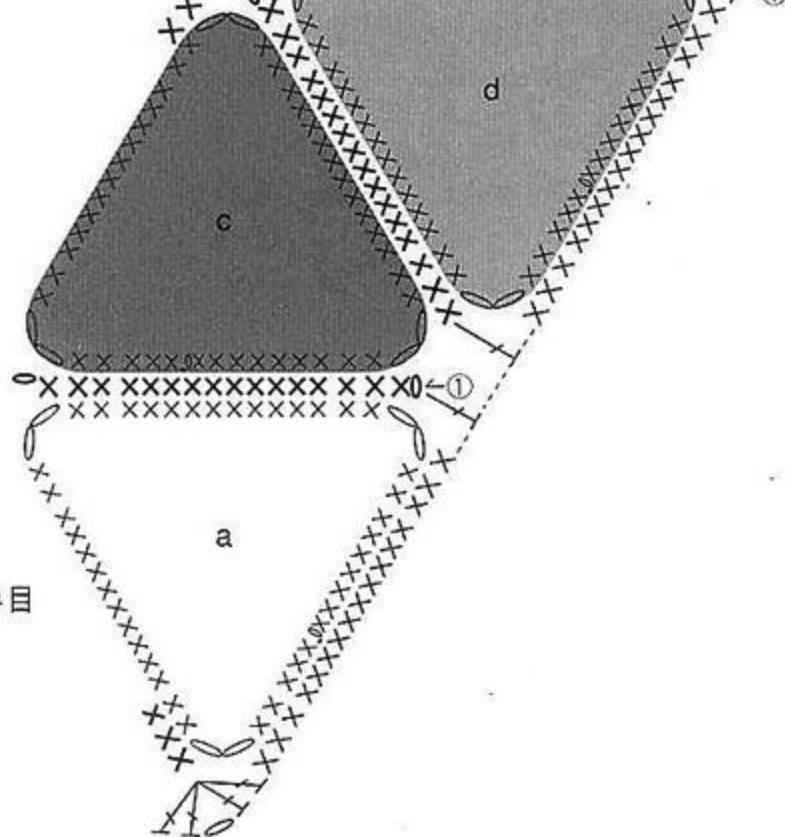

クッション

Photo → p.22

用意するもの

糸…パピー/シュットランド (40g 玉巻) 淡オレンジ (38) 135g
 生成り (8) 75g 茶色 (42) 30g
 針…クロバーかぎ針 6/0 号
 その他…直径 1.5cm のボタン 4 個 35cm 角のヌードクッション 1 個

・モチーフの大きさ 7cm 角
 ・でき上がり寸法 38cm 角

・編み方 糸は1本どりで、指定の配色で編みます。

- 1 モチーフ a はくさり6目で作り目して輪にし、中心から図のように編みます。モチーフ b、c は糸端を輪にして中心から図のように編みます。
- 2 モチーフを外表にして半目の巻きかがりでつなぎ、まわりにこま編みを2段編みます。
- 3 前側と後ろ側を外表に重ね、三辺に縁編みを編みます。続けてあき口に1周縁編みを編みますが、前側にはボタンかけループを作りながら編みます。
- 4 後ろ側にボタンをつけます。

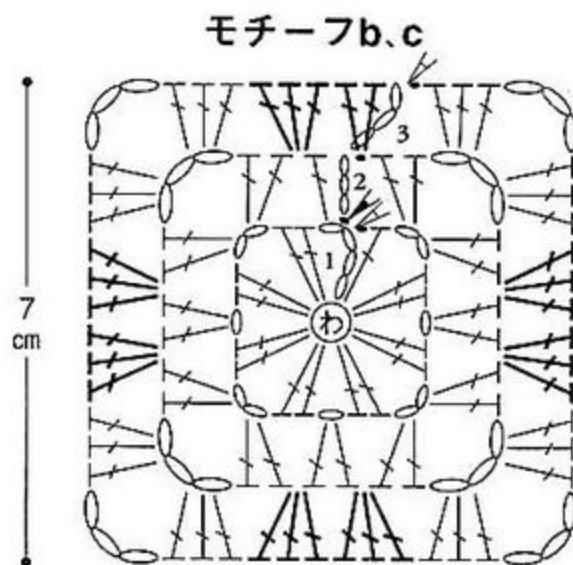
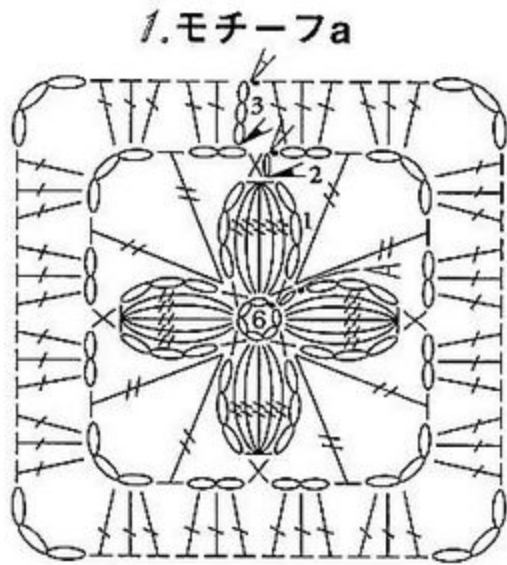

モチーフの配色と枚数

段	モチーフ	a(25枚)	b(13枚)	c(12枚)
3段め		淡オレンジ	淡オレンジ	淡オレンジ
2段め		茶色		生成り
1段め		生成り		

※モチーフbは淡オレンジ1色で糸を切らずに編む

寸法配置図

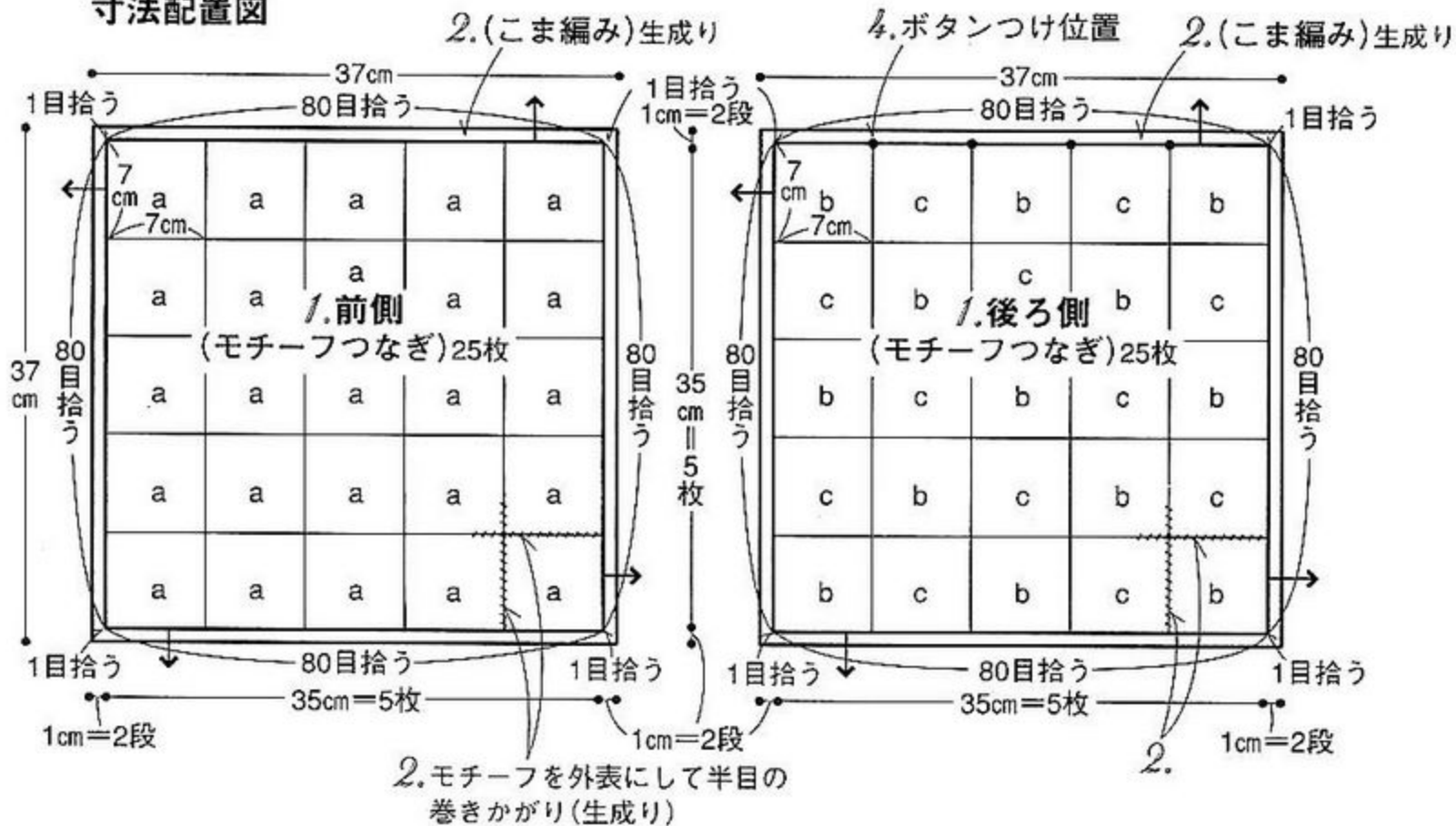

- くさり編み目
- × こま編み目
- ┆ 長編み目
- ┆ 長々編み目
- ⊗ 長々編み5目の玉編み目
- × こま編みのすじ編み目
- 引き抜き編み目
- ┆ 前段の目と目のあいだに長編みを編み入れる
- ∨ = ∟ こま編み3目編み入れる
- ↘ = 糸を切る
- ↙ = 糸をつける

2.モチーフのつなぎ方とこま編み 3.縁編み

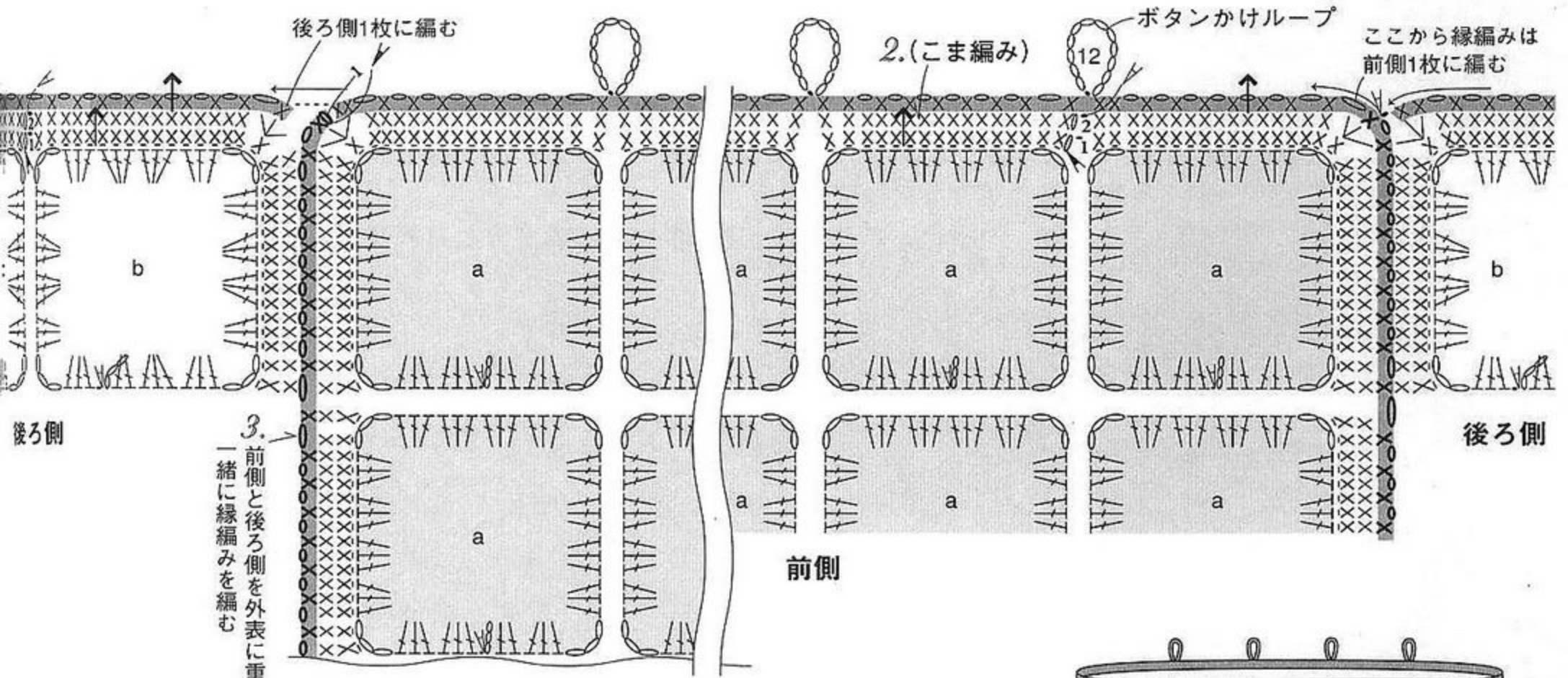

3. 前側と後ろ側を外表に重ねて一緒に縁編みを編む

(縁編み)

前側

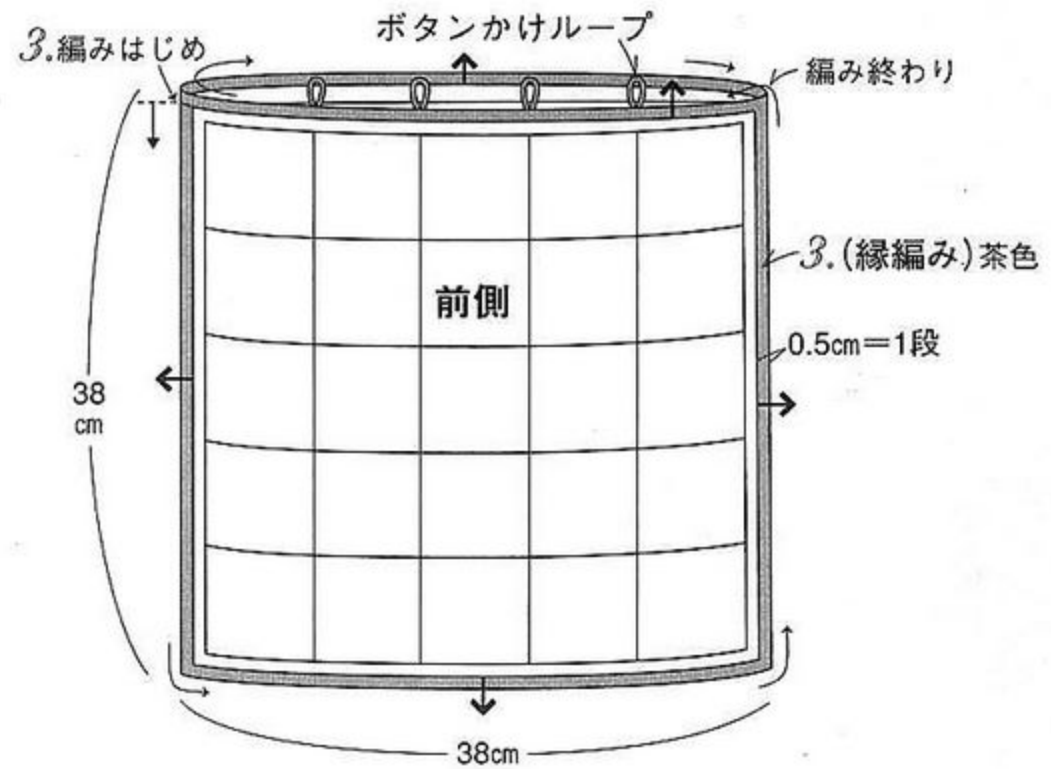
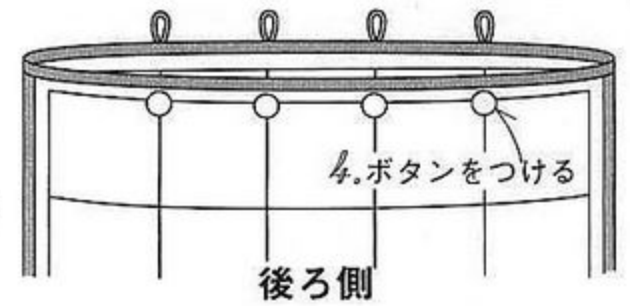

ひざかけ

Photo → p.23

用意するもの

糸…クロバー/エクセレント (40g 玉巻) 茶色 (60-364) 170g

アルパカアルトゥーラ (40g 玉巻) 淡茶 (60-297) 150g

針…クロバーかぎ針 8/0 号

+ モチーフの大きさ 13cm × 15cm

+ でき上がり寸法 103cm × 72cm

寸法配置図

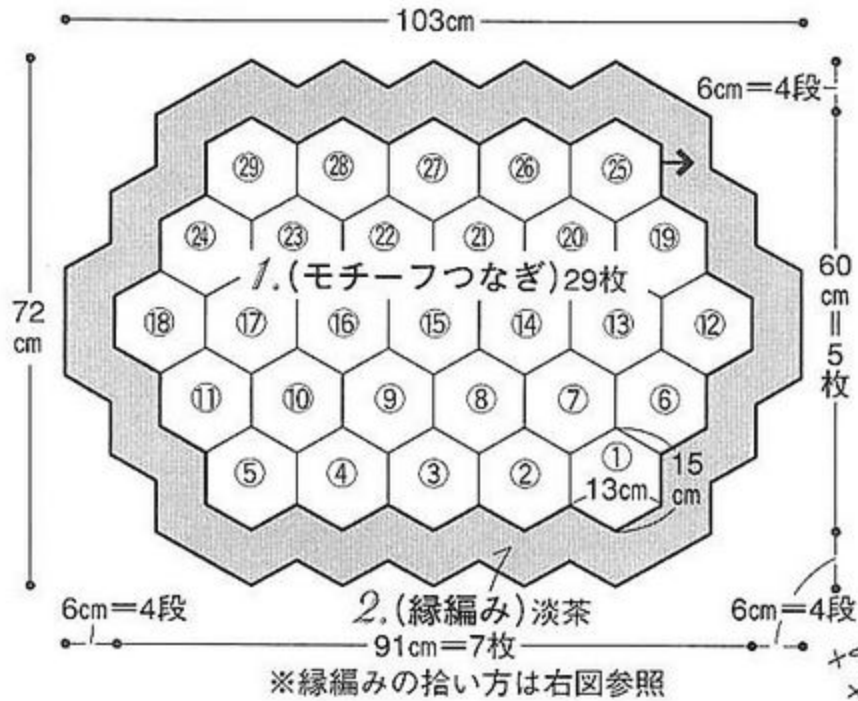

モチーフの配色表

5段め	茶色
4段め	茶色
3段め	淡茶
2段め	茶色
1段め	茶色

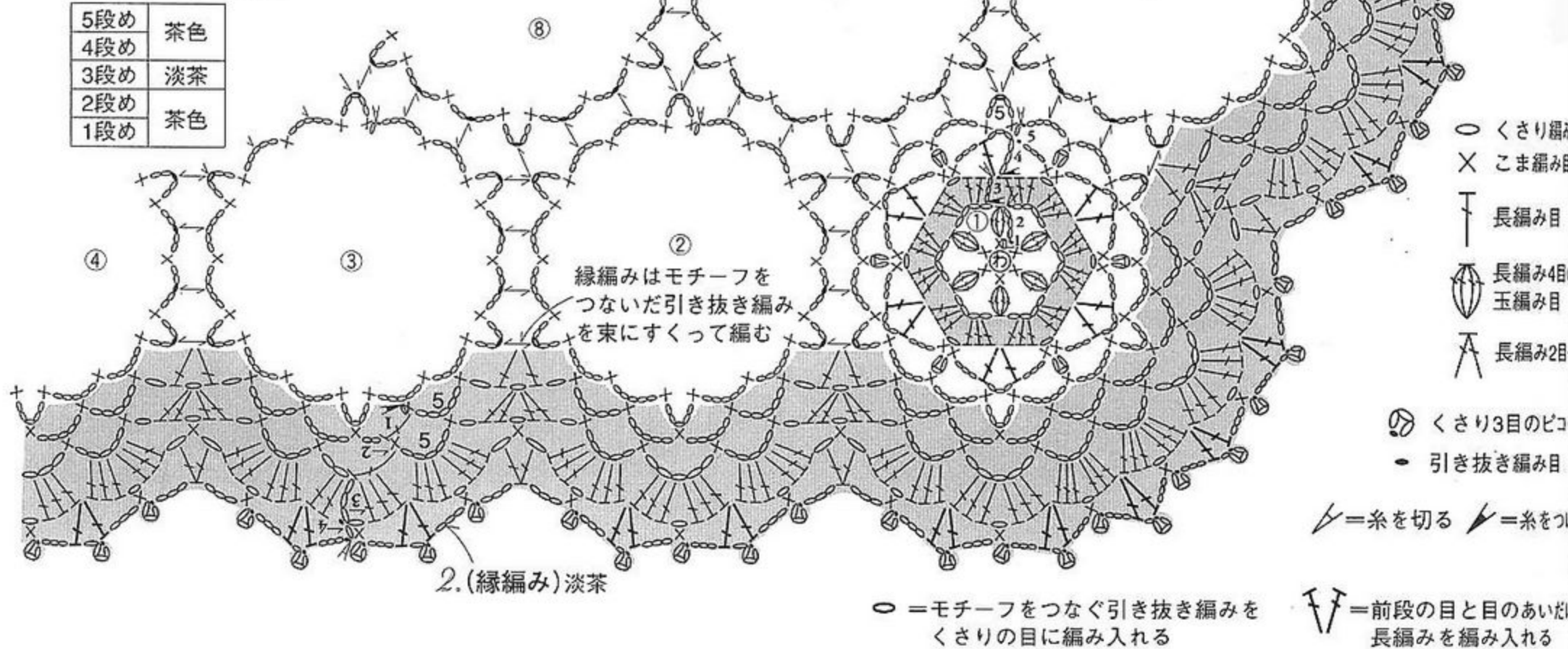

+ 編み方 糸は1本どりで、指定の糸で編みます。

1 糸端を輪にし、中心から図のように配色しながら編みます。

2 枚めからは最終段で前のモチーフと引き抜き編みでつなぎながら編みます。

2 まわりに淡茶で縁編みを編みます。

マフラー

Photo → p.28

用意するもの

糸…バビー/プリンセスアニー (40g 玉巻) 茶色 (509) 30g

紫 (522)、淡ピンク (526)、赤 (532) 各 25g

針…クロバーかぎ針 5/0 号

・モチーフの大きさ 直径 5.5cm

・でき上がり寸法 18.5cm × 98.5cm

・編み方 糸は1本どりで編みます。

1 モチーフを編みます。糸端を輪にし、中心から図のように配色しながら 42 枚編みます。

2 モチーフをたてに 1 列 (14 枚) ずつ、①縁編みを茶色で編みながら順につなぎます。

3 まわりに②縁編みを茶色で編みます。

2. モチーフのつなぎ方と 3. 縁編み

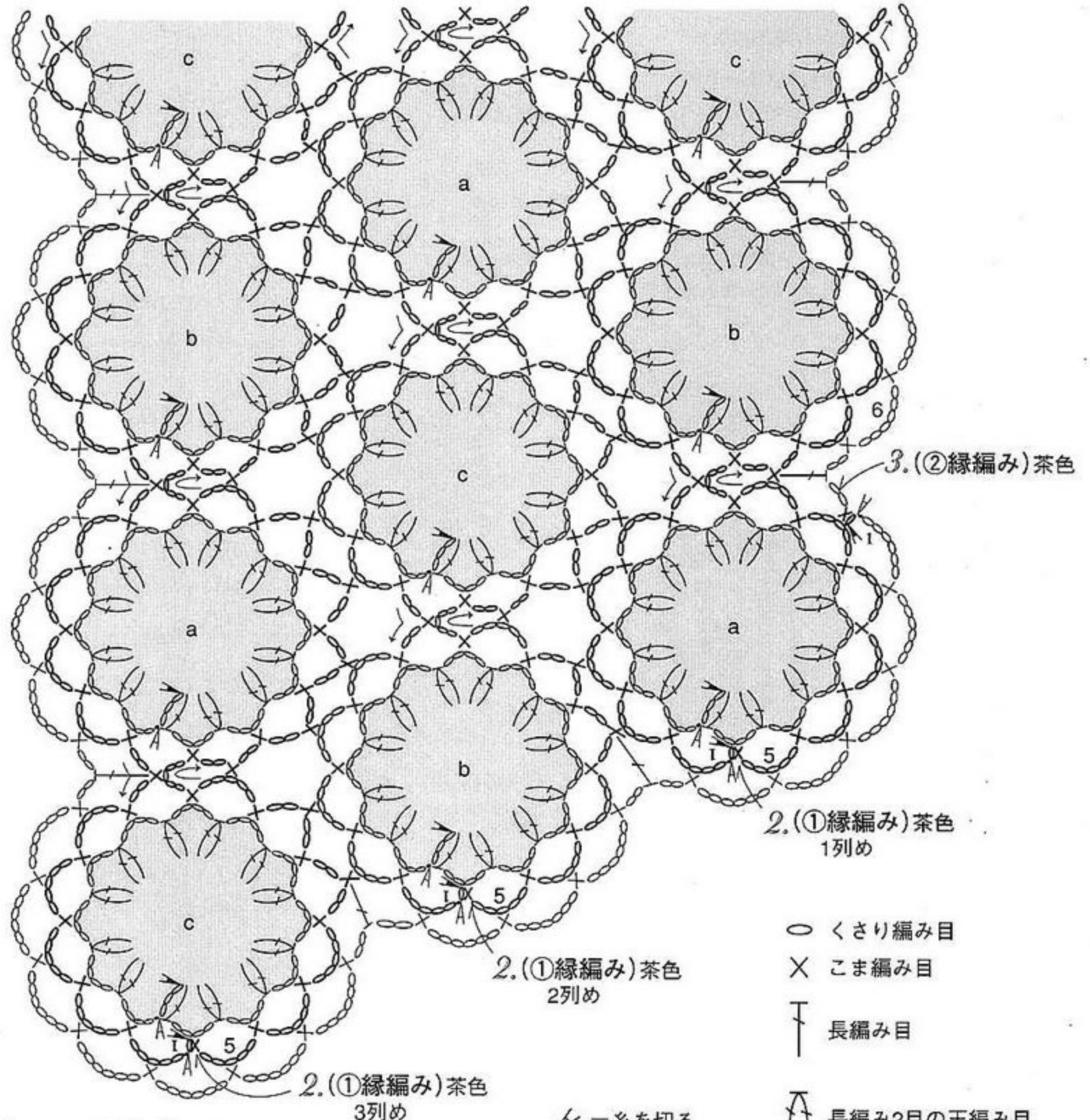

寸法配置図

(モチーフつなぎ)

42枚

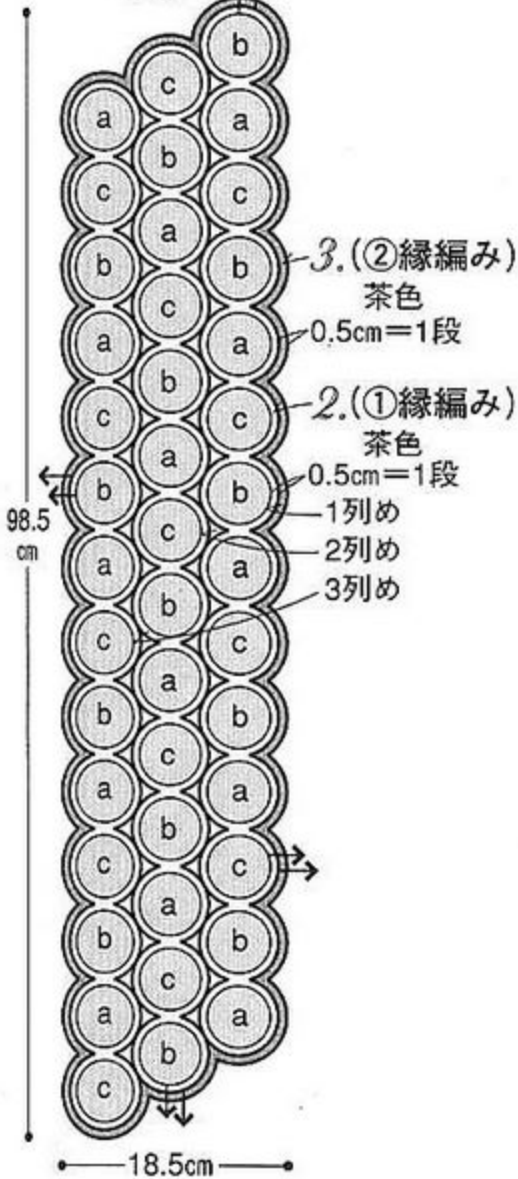

1. モチーフ

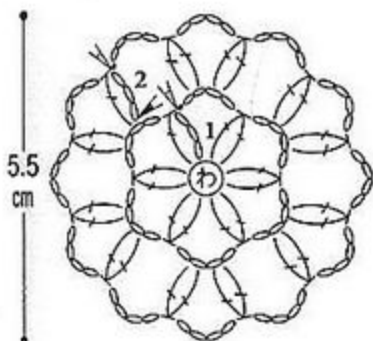

モチーフの配色表 (各14枚)

段	モチーフ	a	b	c
2段め		赤	紫	淡ピンク
1段め		紫	淡ピンク	赤

○ くさり編み目

× こま編み目

┆ 長編み目

⌢ 長編み2目の玉編み目

● 引き抜き編み目

↘ =糸を切る

↙ =糸をつける

マフラー

Photo → p.25

用意するもの

糸…バビー/プリンセスアニー (40g 玉巻) チャコールグレイ (529) 80g

淡茶(508)、赤紫(510)、ブルーグレイ(523)、ピンク(527)、黄緑(536) 各 5g

針…クロバーかぎ針 7/0 号

その他…生成りの丸大ビーズ 20 個 縫い糸・縫い針

+ ゲージ 模様編み 24 目、9.5 段 = 10cm 角

+ モチーフの大きさ 直径 3cm

+ でき上がり寸法 幅 14.5cm、長さ 122cm

+ 編み方 糸は 1 本どりで指定の色で編みます。

- 1 本体を編みます。くさり 35 目で作り目をし、模様編みを編みます。
- 2 続けて上側の縁編みを編みます。
- 3 作り目の反対側に糸をつけ、縁編みを編みます。
- 4 飾りのモチーフを編みます。糸端を輪にし、図のように編みますが、10 枚 (各色 2 枚) は途中で本体に引き抜いてつけます。
- 5 残りのモチーフ 20 枚 (各色 4 枚) は別々に編み、縫い糸で 4 のモチーフとつなぎながらあいだにビーズを通します。

寸法配置図

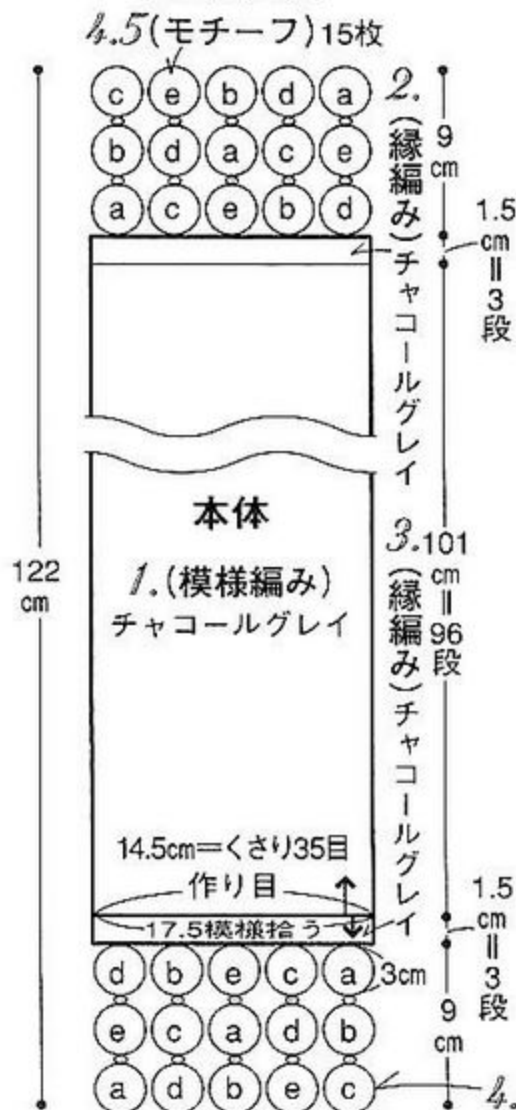

モチーフの配色表 (各6枚)

a	赤紫
b	ブルーグレイ
c	淡茶
d	黄緑
e	ピンク

※モチーフは裏側を表にする

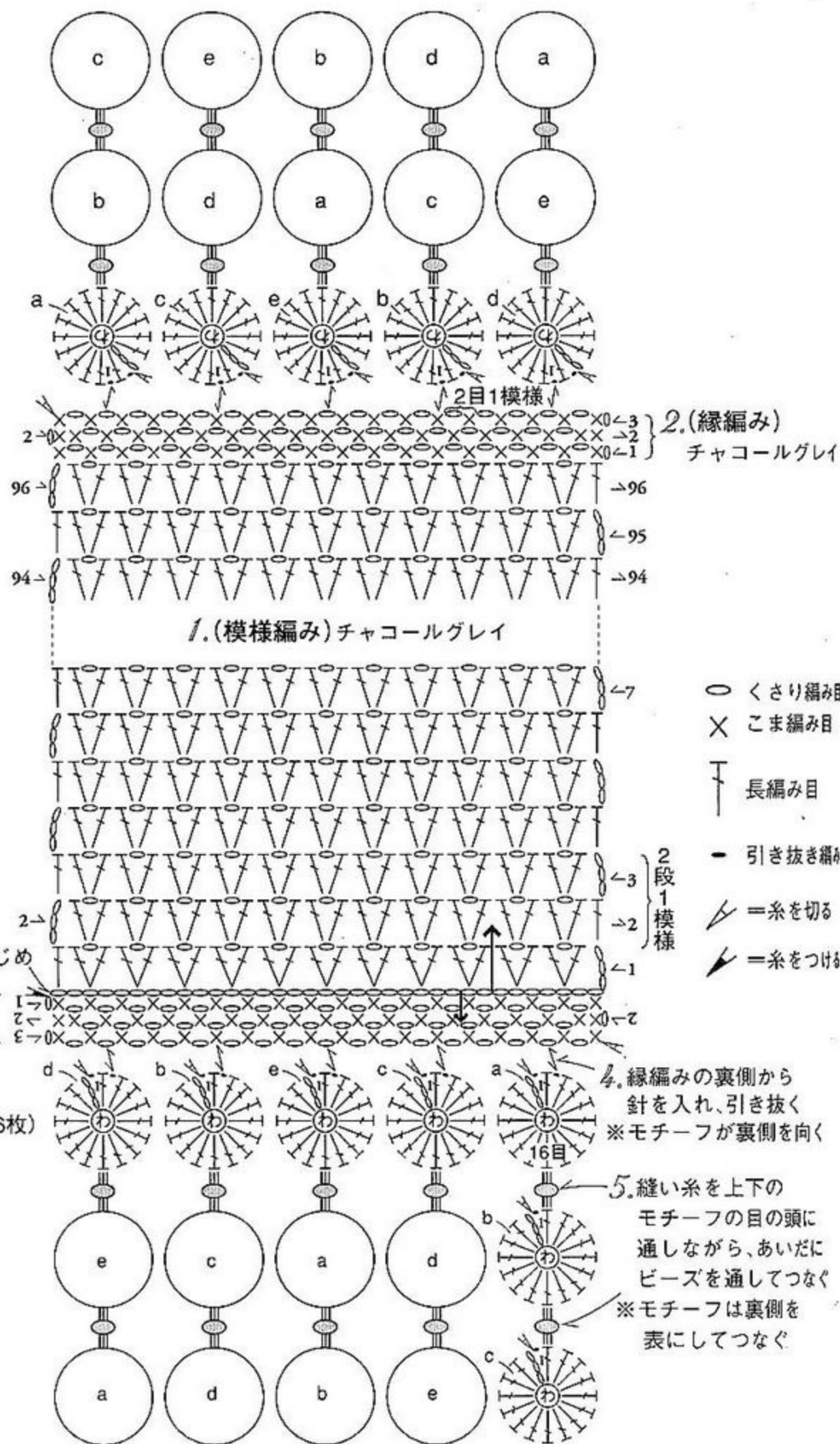

用意するもの

糸…バビー/プリンセスアニー (40g 玉巻) チャコールグレイ (529) 55g
 ブルーグレイ (523) 30g ピンク (527) 15g 淡茶 (508)、赤紫 (510)、
 黄緑 (536) 各 10g

針…クロバーかぎ針 5/0 号

その他…ベージュのリネン地 27cm × 50cm

・モチーフの大きさ 直径 3cm

・でき上がり寸法 図参照

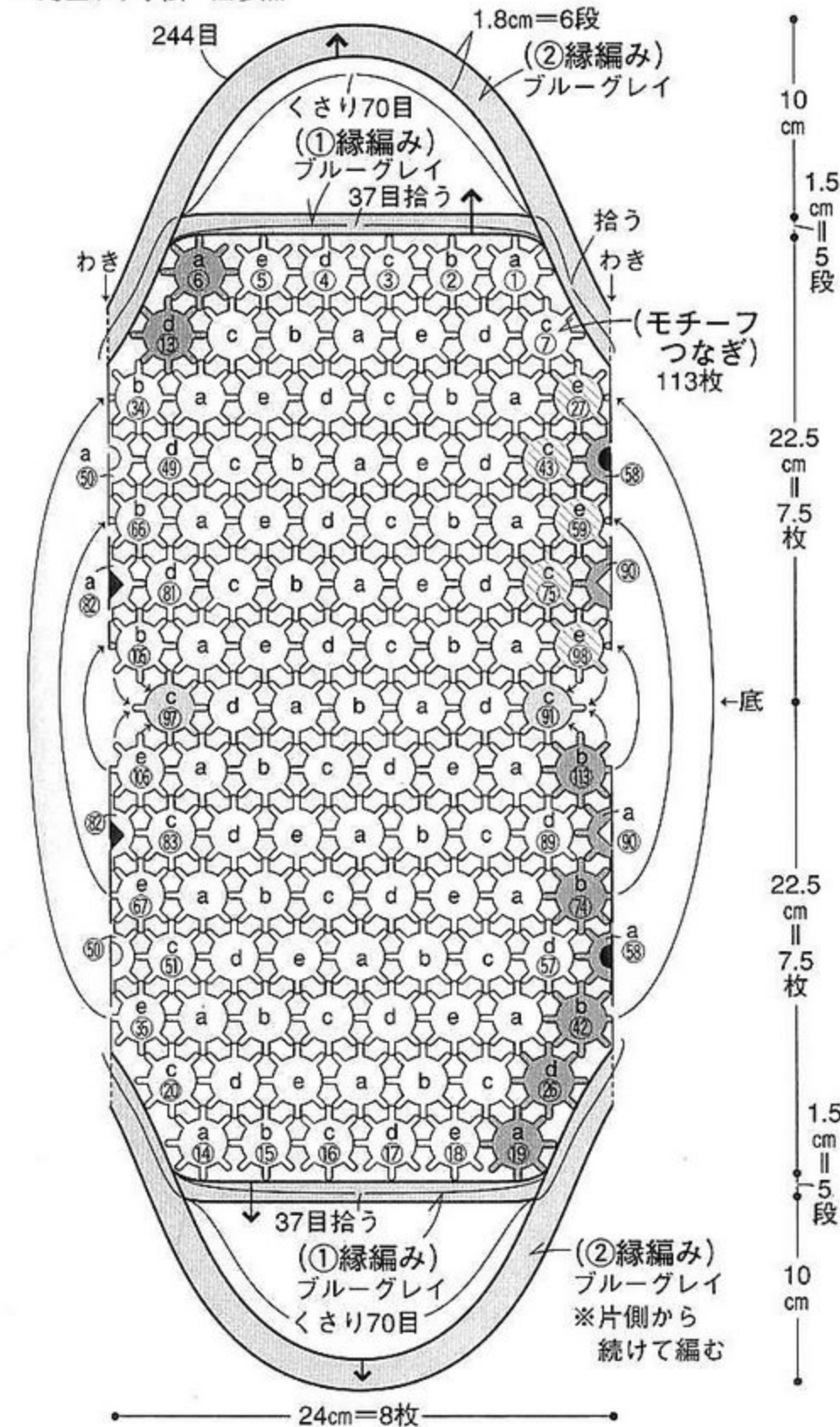

・編み方 糸は1本どりで、指定の配色で編みます。

- 1 モチーフを編みます。糸端を輪にし、中心から図のように編みます。
 2 枚めからは2段めで前のモチーフと引き抜き編みでつなぎながら編みます。
- 2 モチーフから拾い目をし、あき口に①縁編みを編みます。
- 3 モチーフと①縁編みから拾い目をし、わきと持ち手を続けて②縁編みで編みます。
- 4 内袋を図のように作ります。
- 5 本体に内袋を入れ、あき口にまつりつけます。

1.モチーフ

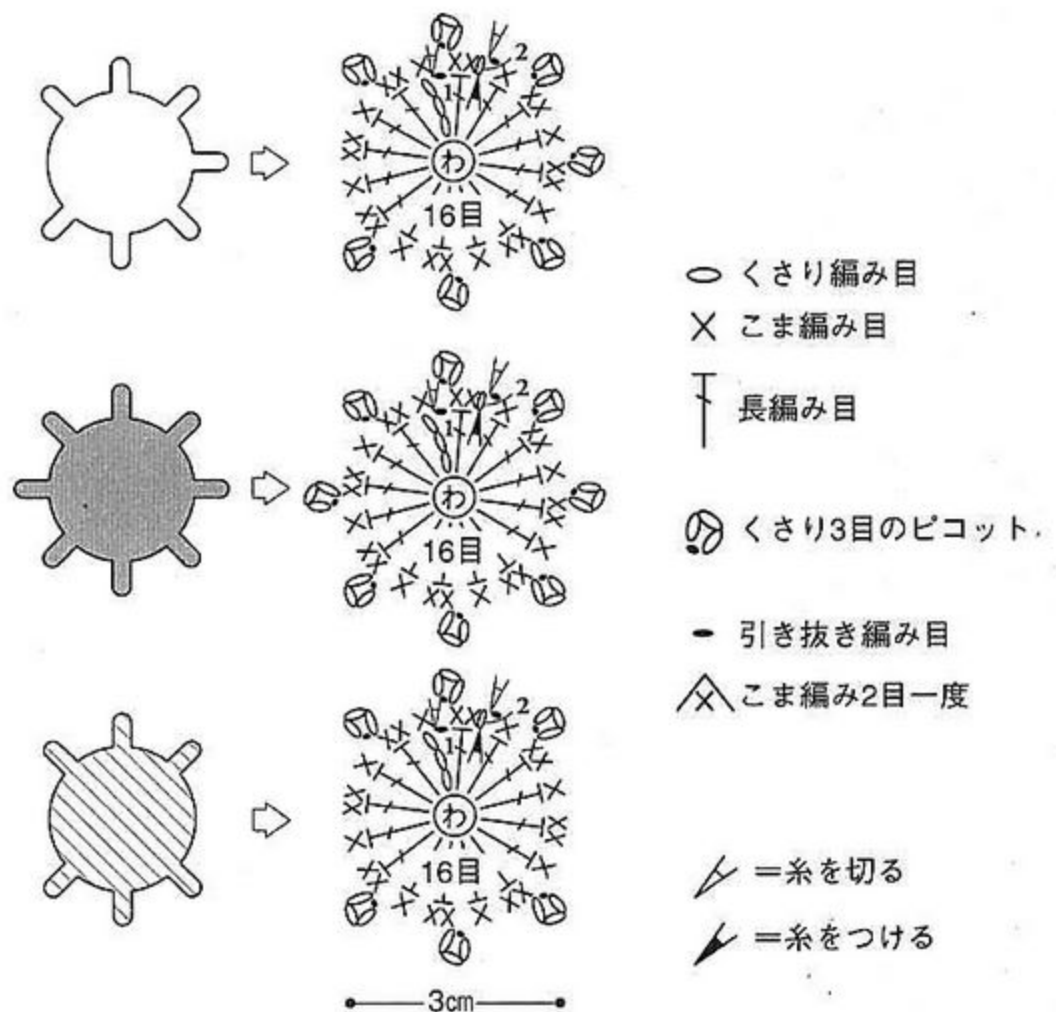

モチーフの配色と枚数

段	モチーフ	a(28枚)	b(21枚)	c(22枚)	d(22枚)	e(20枚)
2段め		チャコールグレイ	チャコールグレイ	チャコールグレイ	チャコールグレイ	チャコールグレイ
1段め		ピンク	黄緑	淡茶	ブルーグレイ	赤紫

1. モチーフのつなぎ方と2,3. 縁編み

※モチーフは3列めから輪につなぐ
 ※反対側も同じ要領で編む

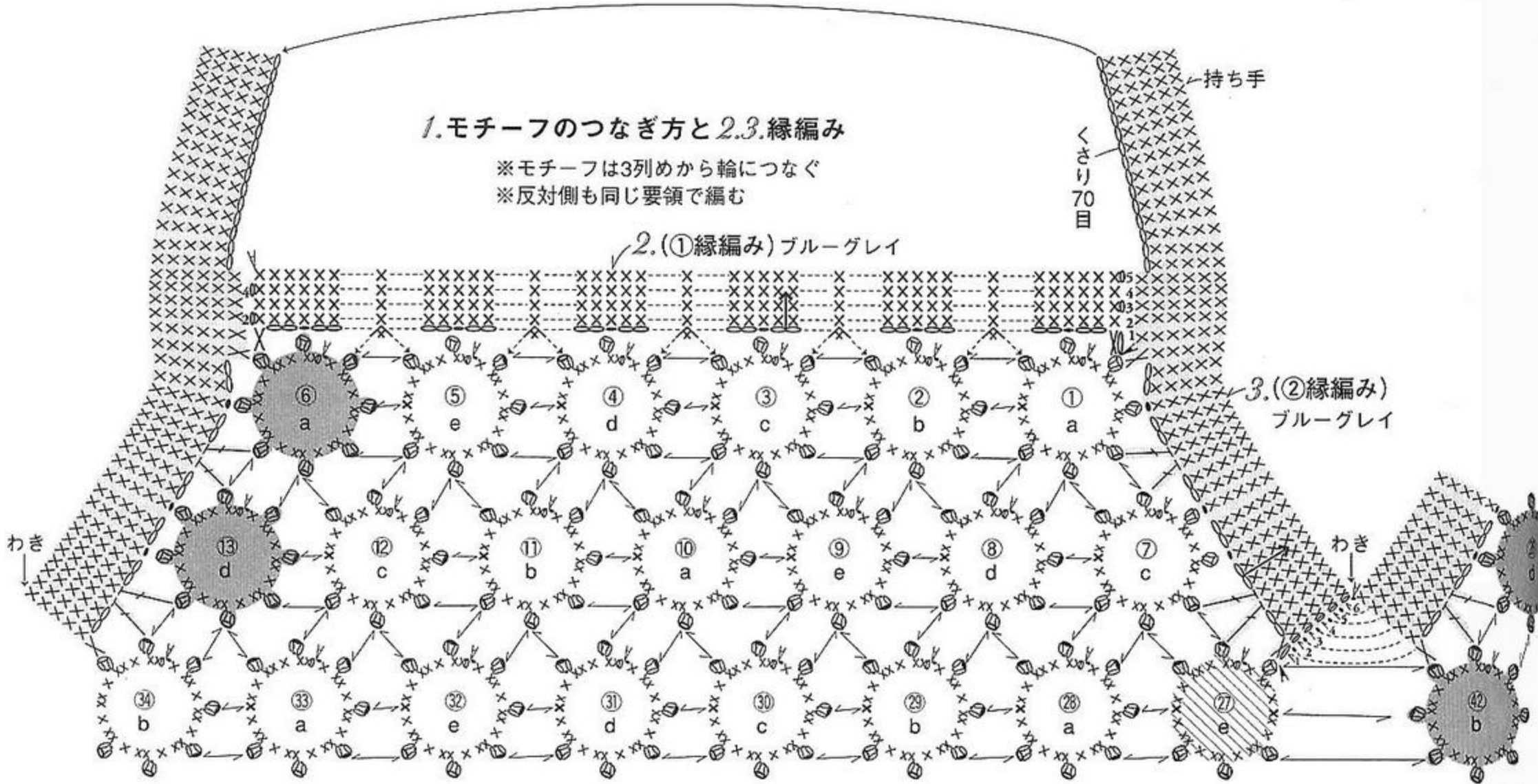

○ = モチーフをつなぐ引き抜き編みをくさりの目に編み入れる

× = モチーフをつなぐ引き抜き編みをこま編みの頭に編み入れる

底のつなぎ方

※底の7枚を1列につないでから側面とつなぐ

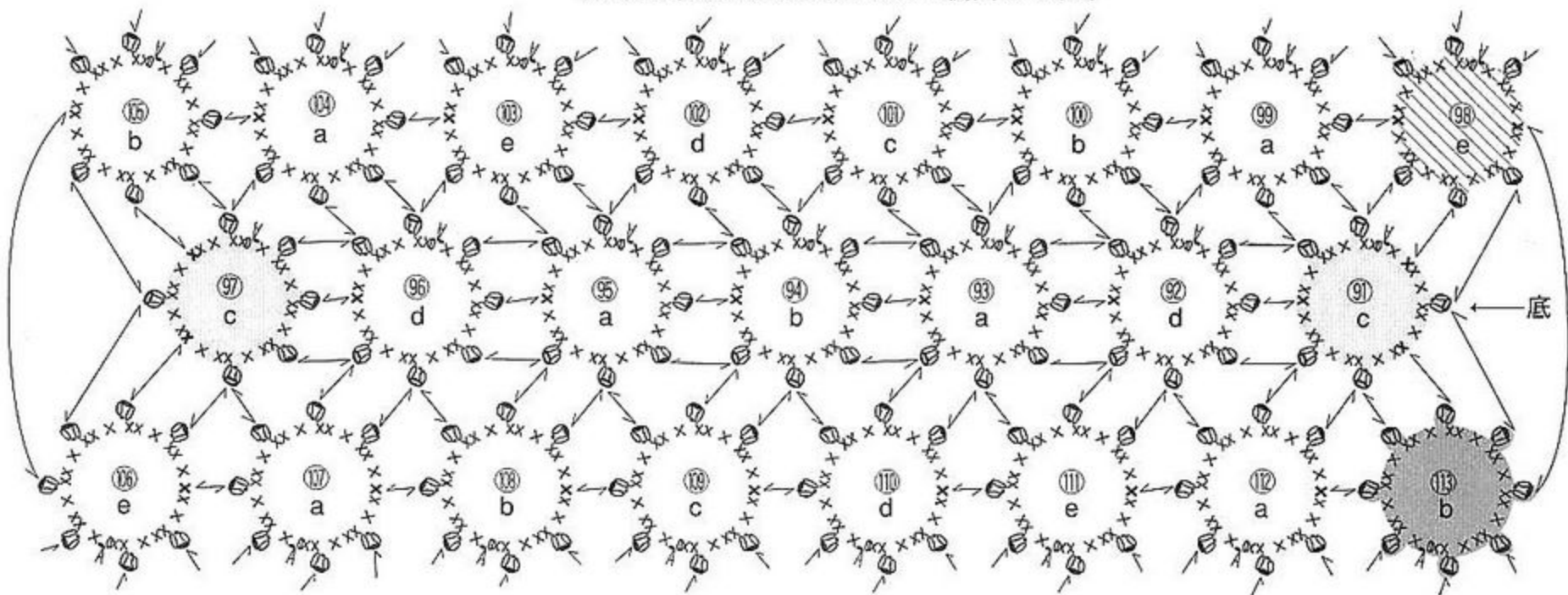

4.内袋を作る

寸法と裁ち方図

・縫い代は1.2cm

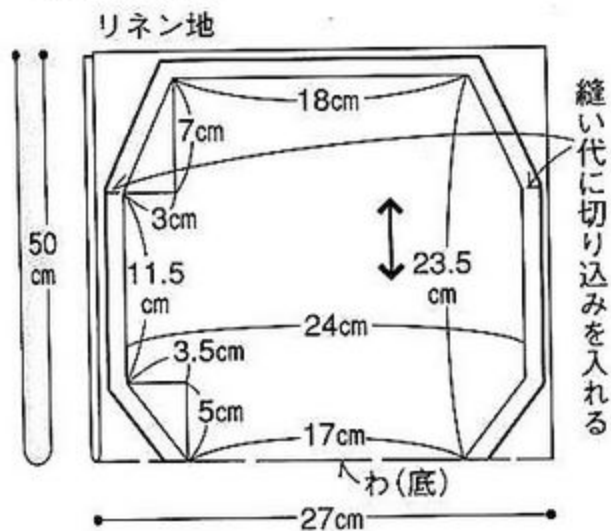

縫い代に切り込みを入れる

⑤中央にタックを折り、仮止めする
※あき口の大きさに合わせてタックの大きさを微調整する

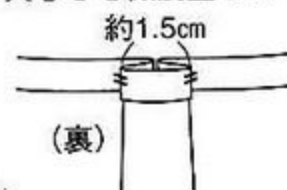

5.内袋を入れ、縁編みの2段めにまつりつける

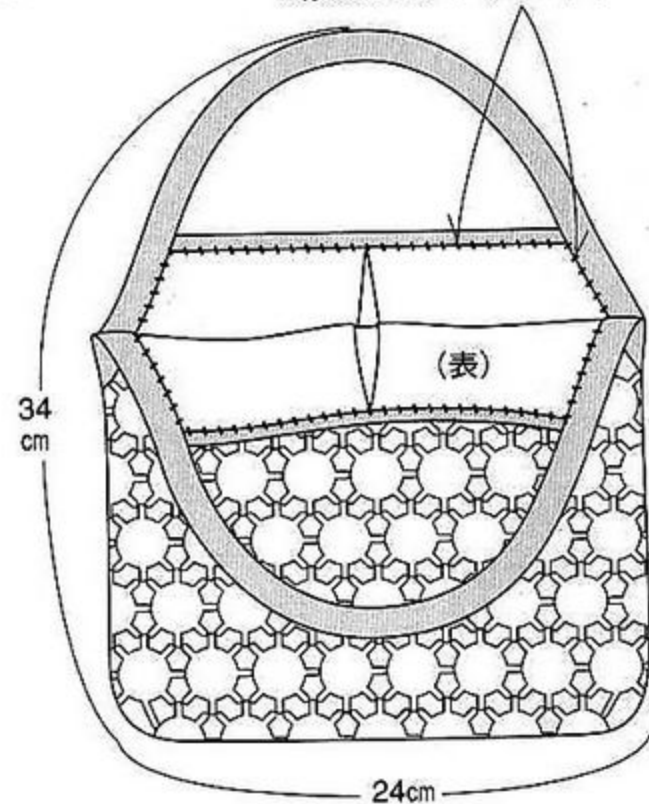

④底の角の縫い代を③の①と同じ要領で縫い、②でまつる

③わきの縫い代を縫う

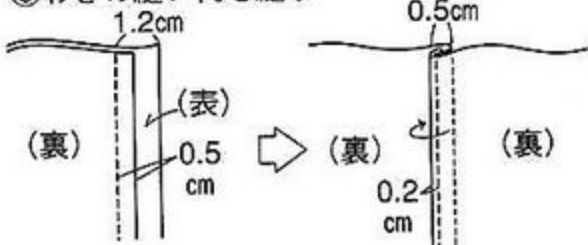

①底で二つ折りにして中表に合わせ、わきを縫ってから片側の縫い代を0.5cmにカットする

②布をひらき、縫い代を図のようにくるんで縫う

オーバースカート

Photo → p.29

♪用意するもの

糸…クロバー/プティフル (20g 玉巻) 紺 (60-956) 190g

グレイ (60-952) 80g

針…クロバーかぎ針 6/0 号

その他…直径 1.8cm のボタン 2個

・モチーフの大きさ 7cm 角

・でき上がり寸法 121cm × 38.5cm

・編み方 糸は1本どりで、指定の配色で編みます。

1 糸端を輪にし、中心から図のように編みます。

2 枚めからは最終段で前のモチーフとこま編みでつながりながら編みます。

2 まわりに①縁編みを上側一辺は1段、残り三辺は2段編みます。

3 続けて上側に②縁編みを往復編みで編みます。

4 ボタンをつけます。

寸法配置図

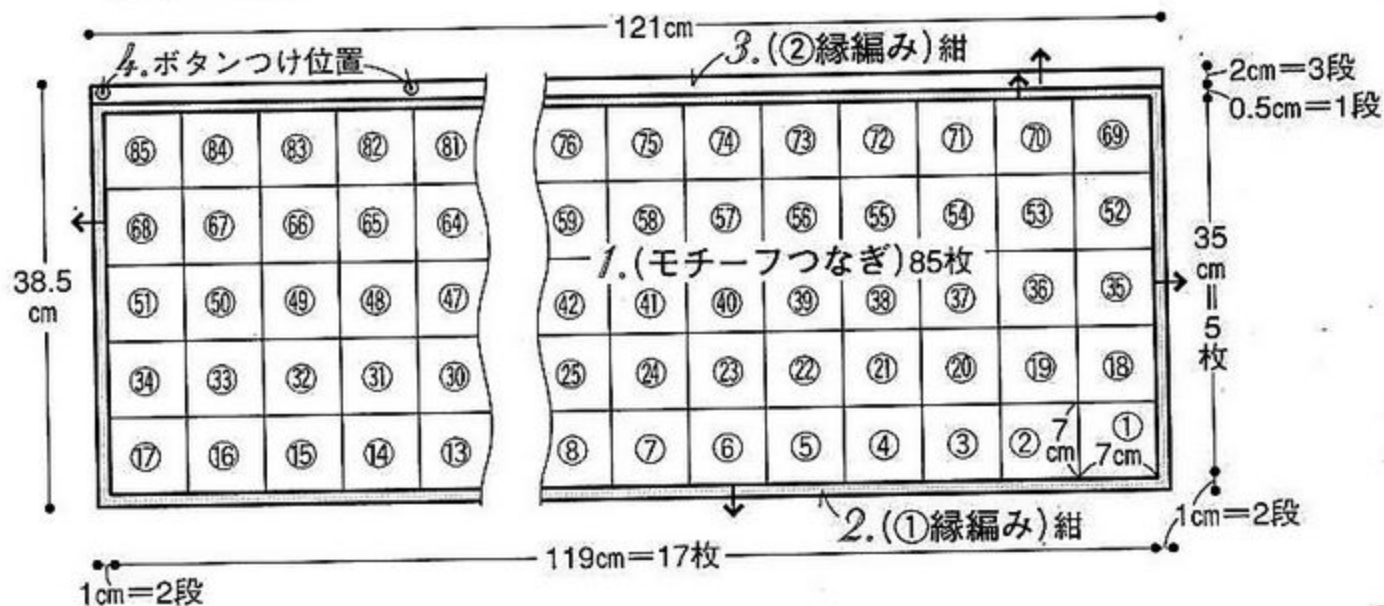

ボタン穴
※目と目のあいだに通

ボタンつけ位置 ※長編み2目につける

1.モチーフの編み方とつなぎ方、2,3.縁編み

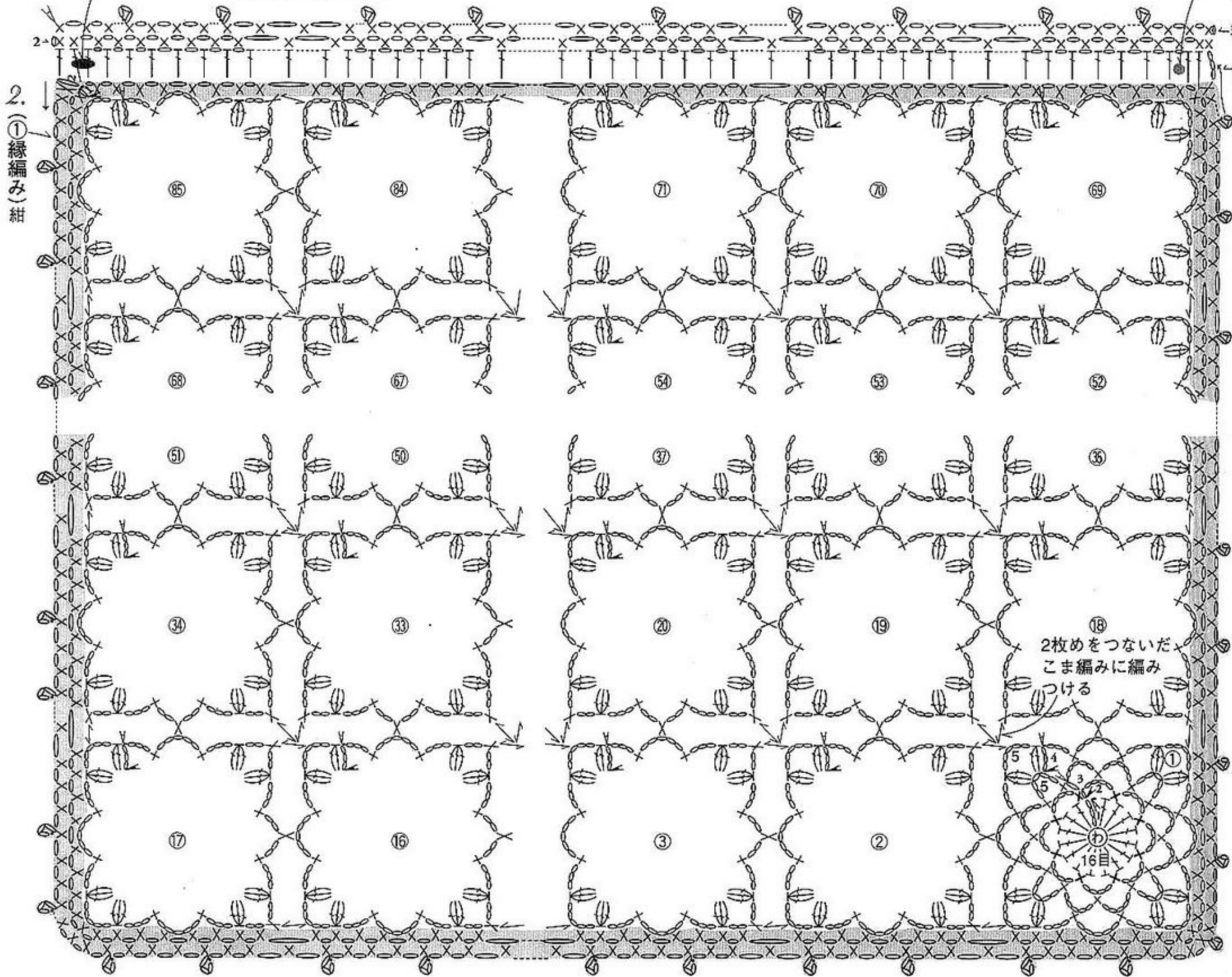

2. ①縁編み(紺)

⑱
2枚めをつないだ
こま編みに編み
つける

- くさり編み目
- X こま編み目
- ┆ 長編み目

- ⊖ 長編み3目の玉編み目
- ⊖ くさり3目のピコット
- 引き抜き編み目

X=前段の目と目の
あいだにこま編みを
編み入れる

- ↘ =糸を切る
- ↙ =糸をつける

モチーフの配色表

4段め	紺
3段め	グレイ
2段め	
1段め	紺

♪用意するもの

糸…パピー/ロベルタ・レッツォニコ (40g 玉巻) 白 (201) 170g

針…クロバーかぎ針 7/0 号

♪モチーフの大きさ 7.5cm × 8.5cm

♪でき上がり寸法 142.5cm × 34cm

♪編み方 糸は1本どりで編みます。

糸端を輪にし、中心から図のように編みます。

2枚めからは最終段で前のモチーフとこま編みでつなぎながら編みます。

寸法配置図

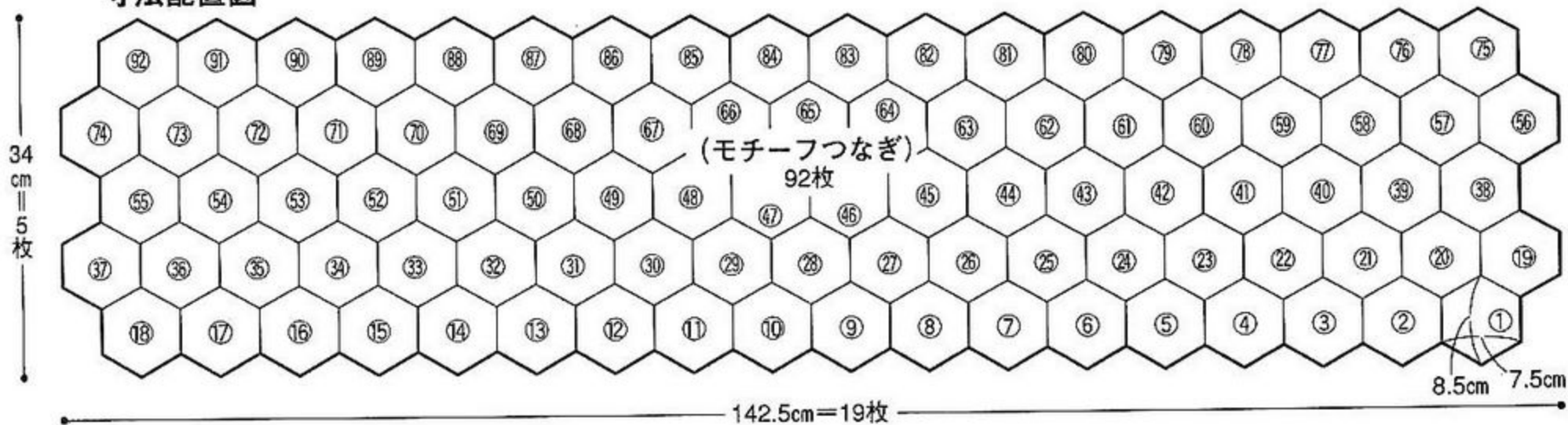

モチーフの編み方、つなぎ方

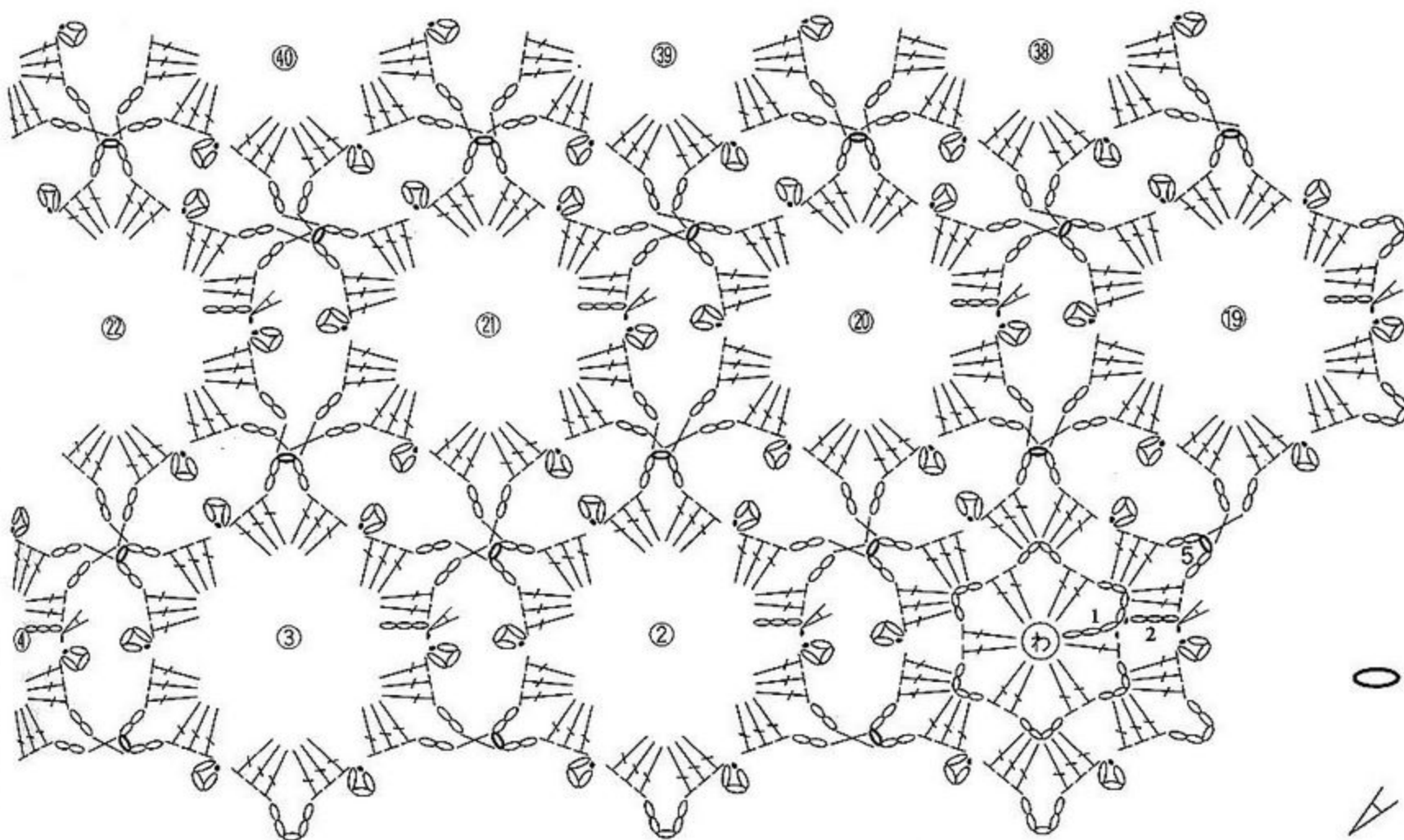

○ くさり編み目

× こま編み目

┆ 長編み目

○●● くさり3目のピコット

— 引き抜き編み目

○× = モチーフをつなぎこま編みをくさりの目に編み入れる

／ = 糸を切る

▷ 用意するもの

糸…バビー/ヴァラッロ (40g 玉巻) 生成り (135) 310g
 針…クロバーかぎ針 8/0 号
 その他…白に水色の花柄プリント地 60cm × 72cm
 ベージュのリネン地 40cm × 72cm 縫い糸

- + モチーフの大きさ a 直径 10cm b 直径 4cm
- + ゲージ 長編み 1段 = 2cm
- + でき上がり寸法 図参照

+ 編み方 糸は1本どりで編みます。

- 1 モチーフ a を編みます。糸端を輪にし、中心から図のように編みますが、2枚めからは最終段で前のモチーフと引き抜き編みでつなぎながら編み、輪にします。
- 2 モチーフ a のあいだをモチーフ b、c で埋めながらつなぎます。
- 3 底を編みます。くさり 45 目で作り目をし、図のように長編みで編みます。
- 4 本体のあき口に縁編みを編みます。
- 5 本体と底を図のように中表に重ね、こま編み 1 段でとじながら編みます。
- 6 持ち手を編みます。くさり 1 目で作り目をし、図のように編みます。
- 7 内袋の布を裁ちます。
- 8 内袋を縫います。
- 9 本体に内袋を入れ、あき口をまつります。

寸法配置図

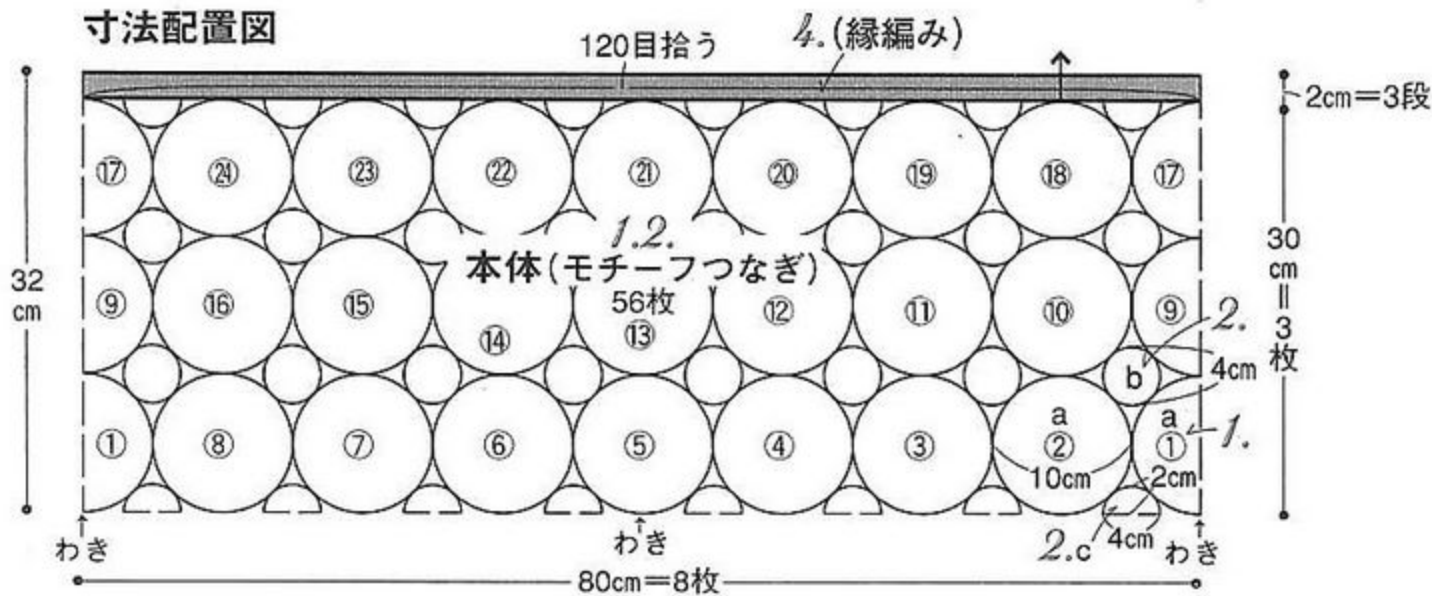

5. 底と本体のとじ方

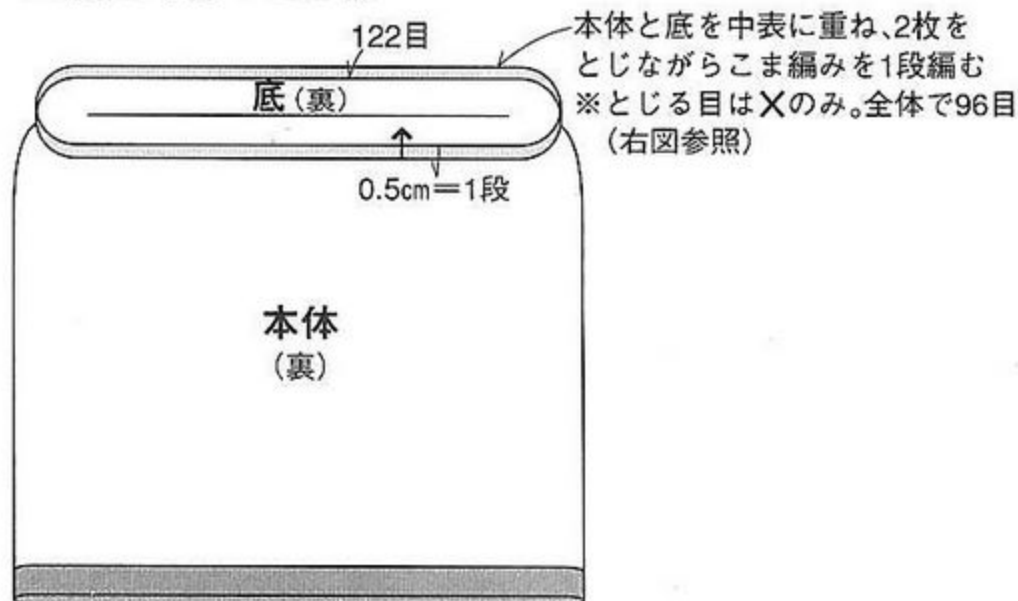

6. 持ち手 2本

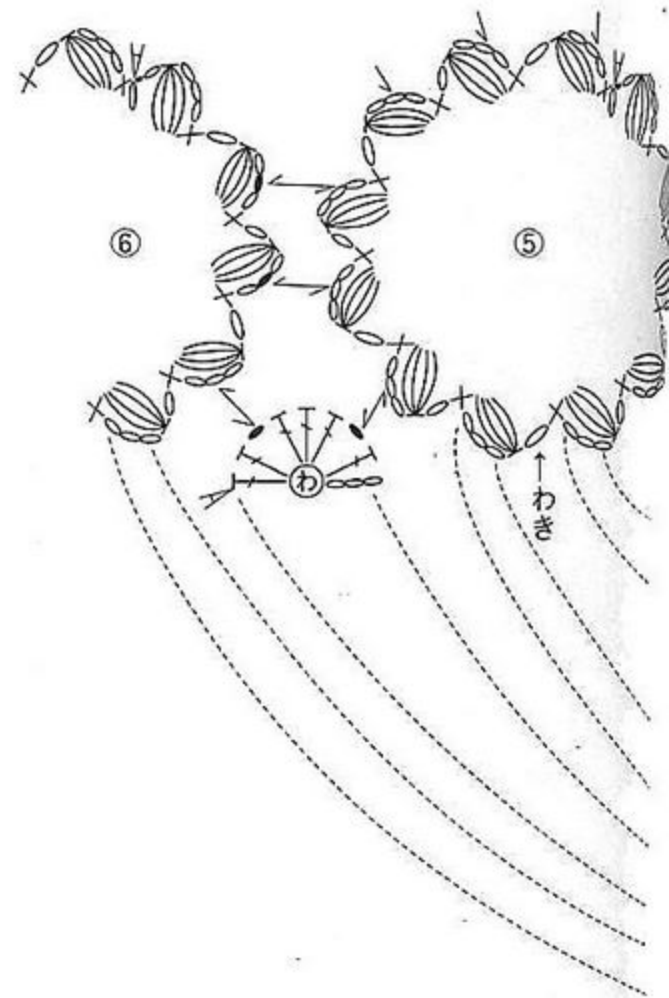
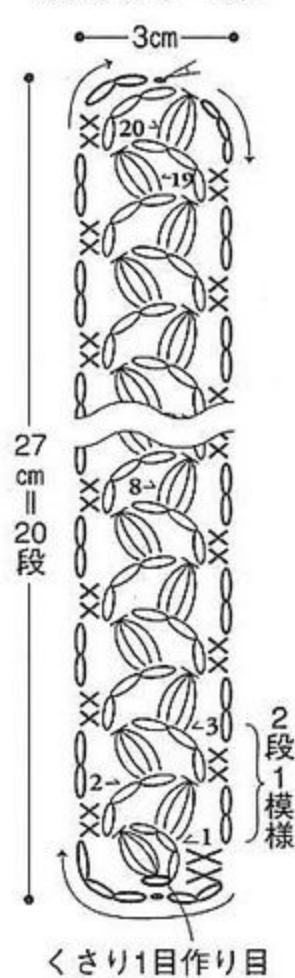

1~5. モチーフ、底、縁編みの編み方とつなぎ方

4. (縁編み)

- くさり編み目
- X こま編み目
- ┆ 長編み目
- ⊖ 中長編み4目の玉編み目
- 引き抜き編み目
- ↘ =糸を切る
- ↙ =糸をつける

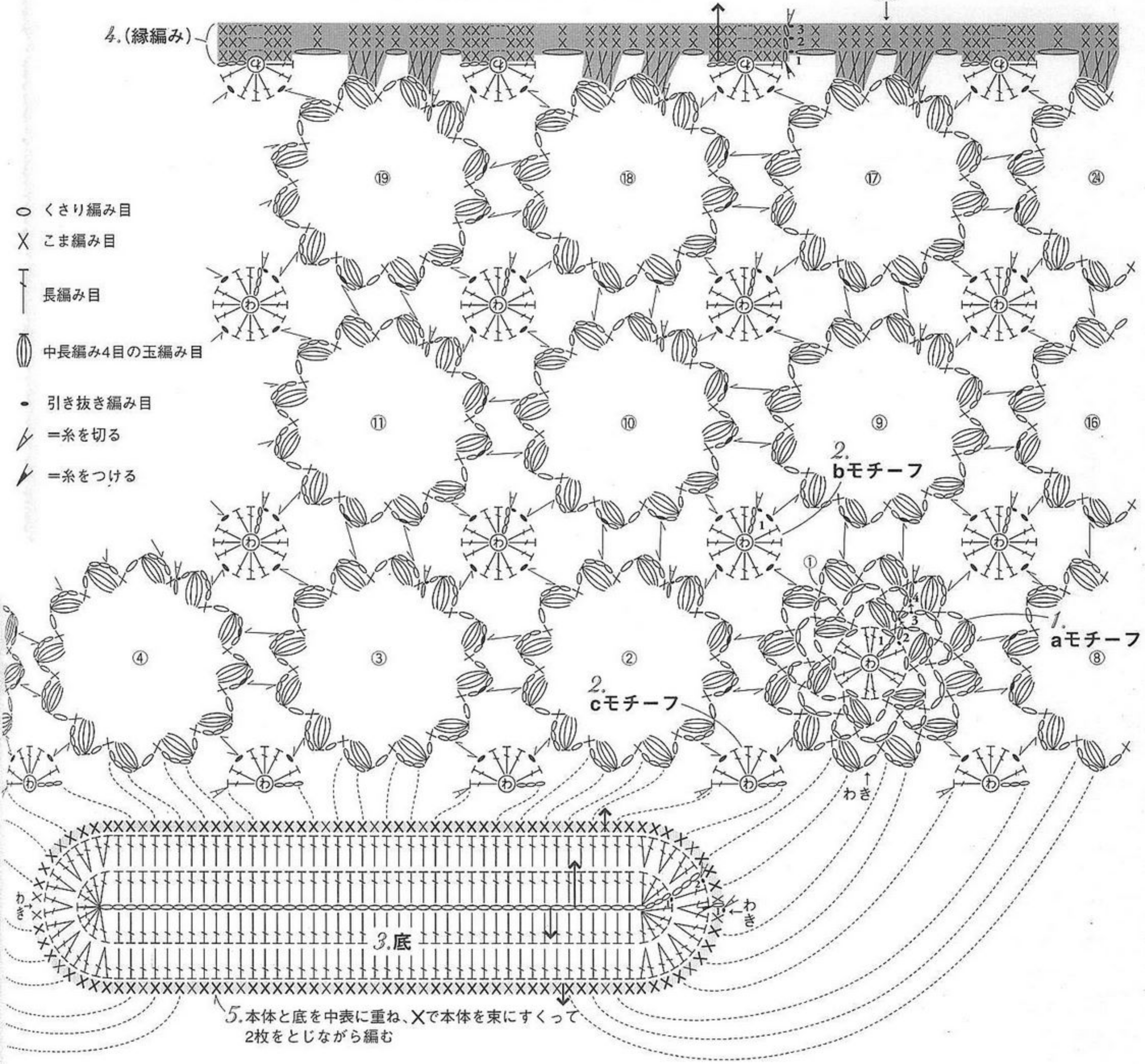

5. 本体と底を中表に重ね、Xで本体を束にすくって2枚をとじながら編む

7.内袋の寸法と裁ち方図

・()内は縫い代、指定以外は1cm

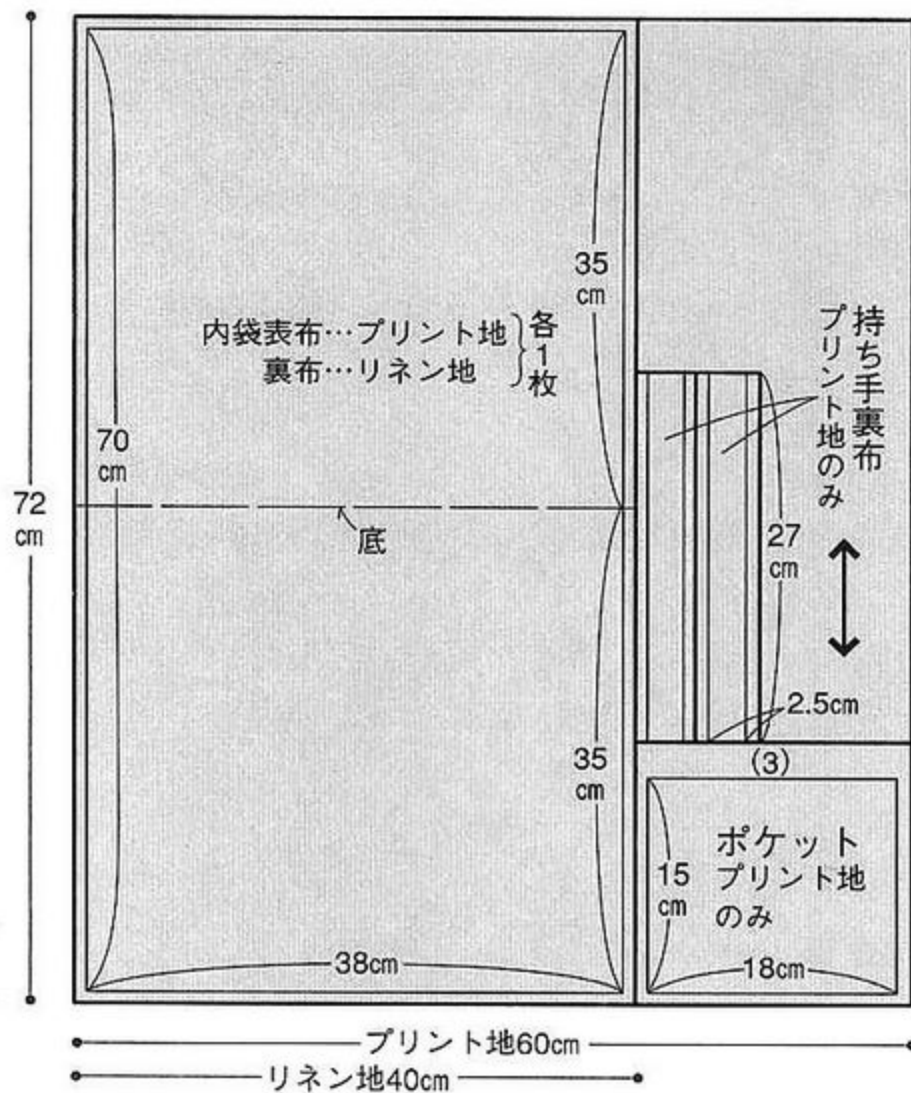

8.内袋を縫う

①裏布にポケットを縫いつける

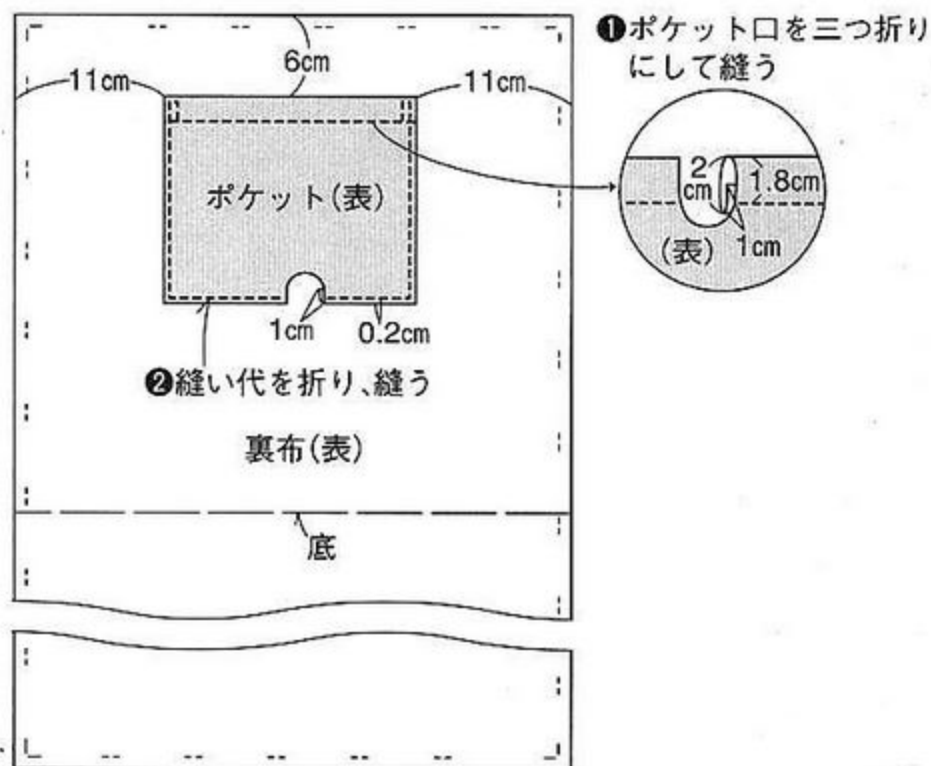

④表布と裏布を図のように重ね、あき口に持ち手をはさんで縫う。持ち手は編み地を外側に向ける

8.2裏布、表布をそれぞれ縫う

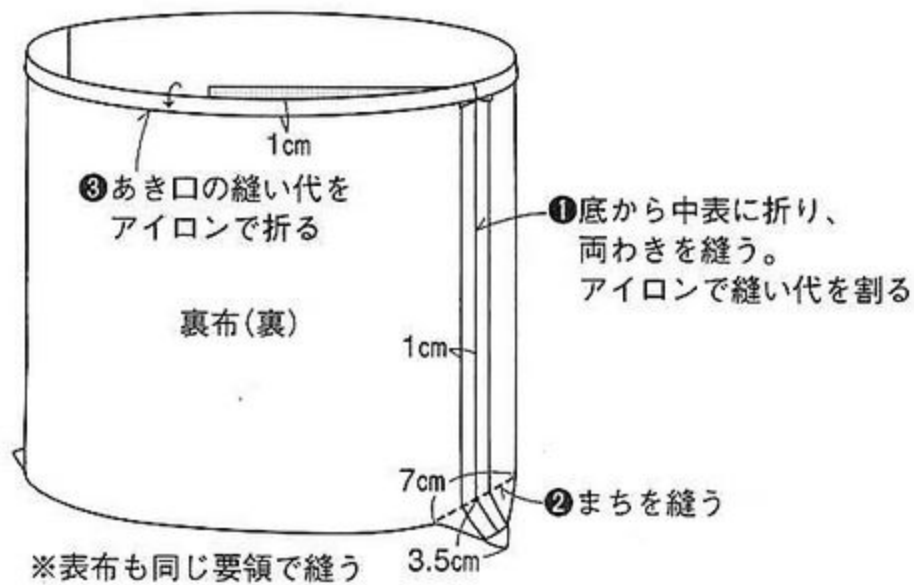

③持ち手に裏布をつける

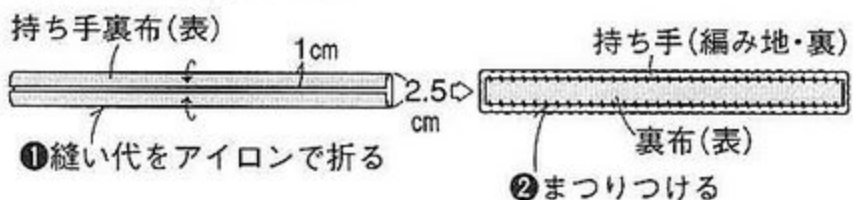

9.本体に内袋を入れ、あき口をまつ

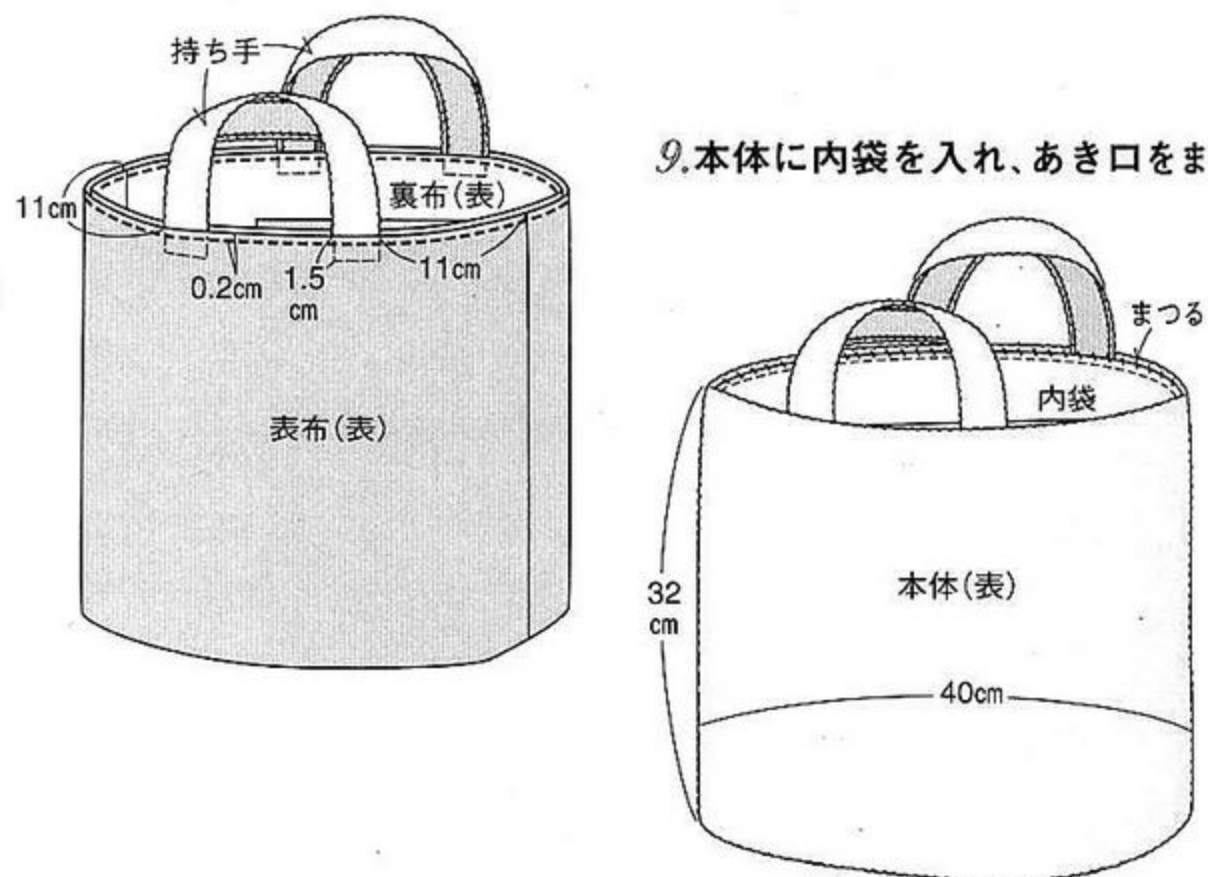

♪用意するもの

糸…ホビーラホビーレ/ファインモヘヤ (25g 玉巻) ブルーグリーン (16) 70g
針…クロバーかぎ針 5/0号

- ・モチーフの大きさ 8cm 角
- ・ゲージ 模様編み 6段 (1模様) = 4.5cm
- ・サイズ 後ろ幅 48cm 着丈 38cm ゆき 39cm

・編み方 糸は1本どりで編みます。

- 1 糸端を輪にし、図のように編みます。2枚めからは最終段で前のモチーフと引き抜き編みでつなぎながら編みます。
- 2 そでぐりのモチーフから拾い目をして、そでを模様編みと①縁編みで編みます。
- 3 すそ、前端、えりぐりに続けてぐるりと②縁編みを編みます。
- 4 そで下をくさりとしでとじます。
- 5 くさり編みでひもを編み、前端につけます。

寸法配置図

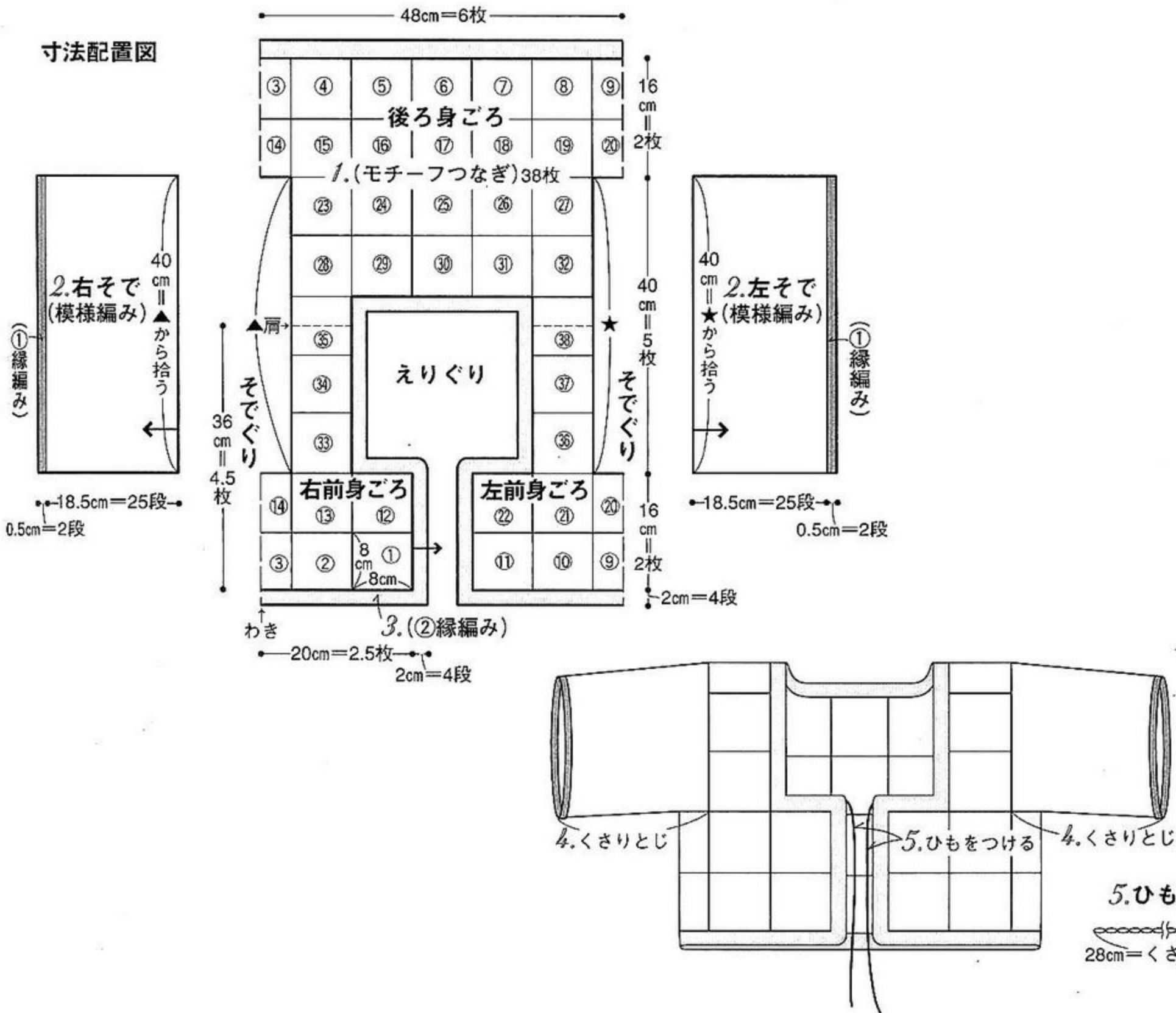

○ くさり編み目

X こま編み目

┆ 中長編み目

┆ 長編み目

● 引き抜き編み目

○=モチーフをつなぐ引き抜き編みをくさりの目に編み入れる

V=前段の目と目のあいだに長編み2目編み入れる

↘ =糸を切る

↙ =糸をつける

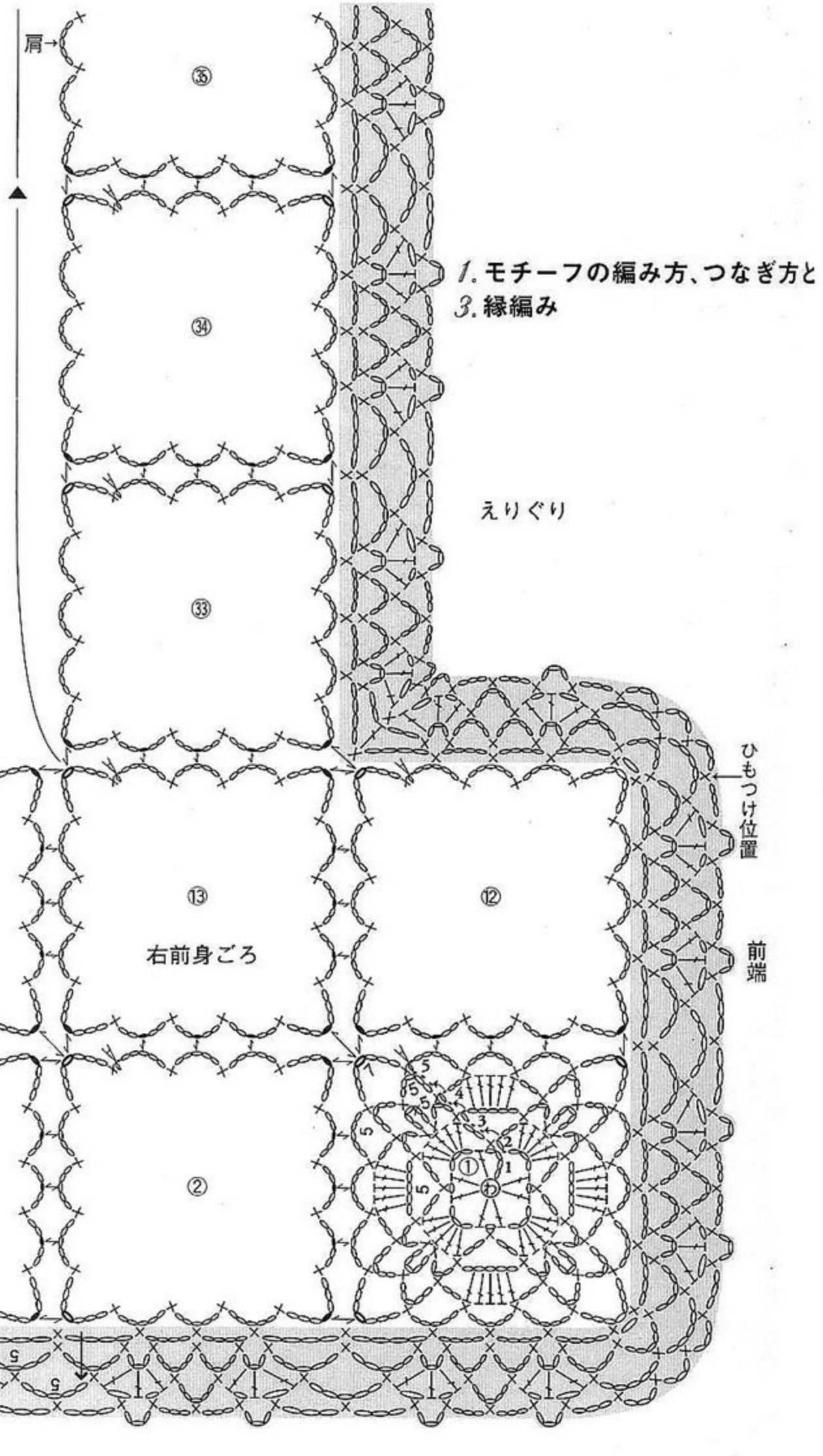

1. モチーフの編み方、つなぎ方と
3. 縁編み

えりぐり

そでぐり

右前身ごろ

ひもつけ位置

前端

3. (②縁編み)

わき

2.そでの編み方

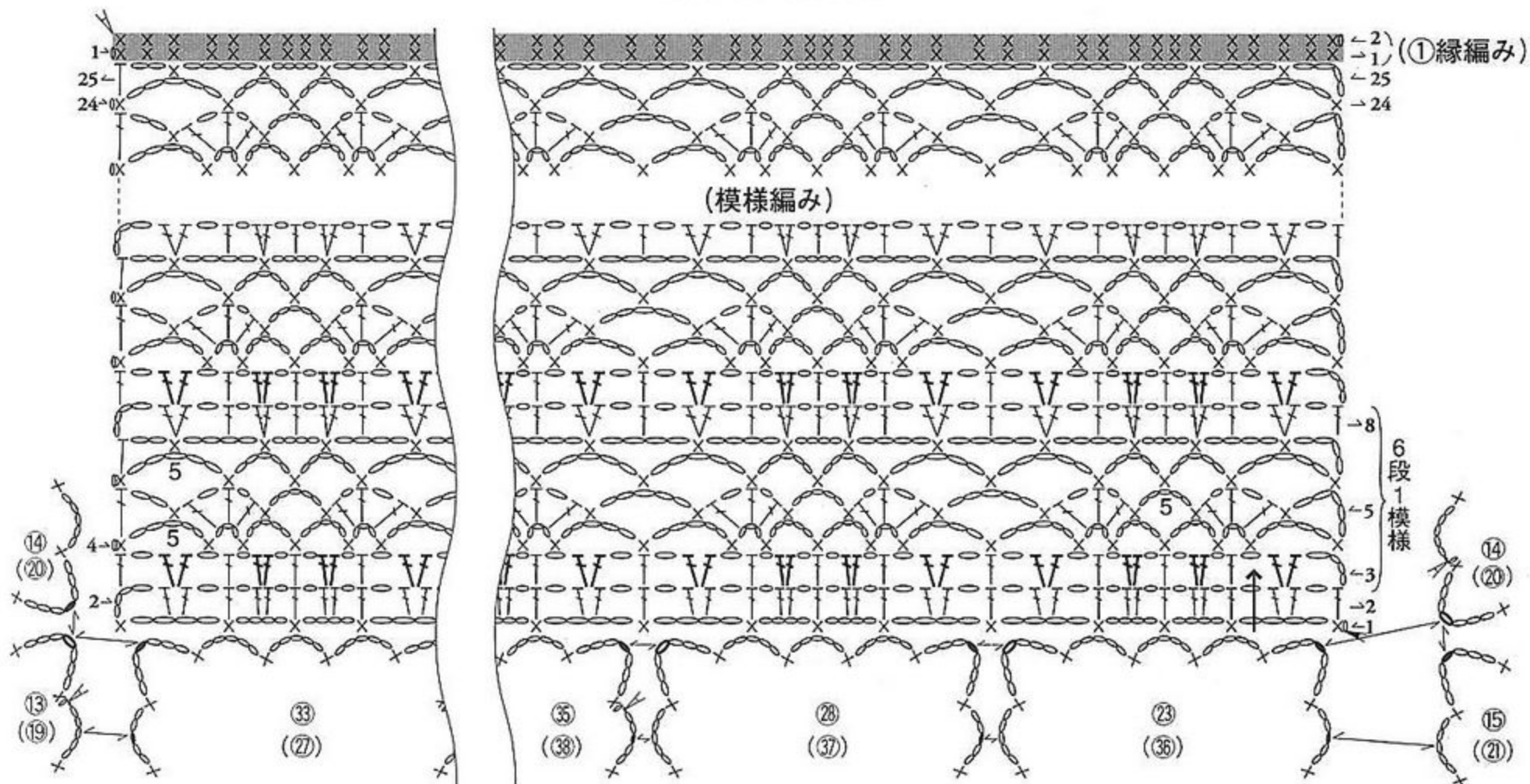

ブックカバー

Photo → p.26

用意するもの

糸…ホビーラホビーレ/リネン 3PLY (40g 玉巻) ページュ (04) 40g

ブルー (02) 30g

針…クロバーかぎ針 3/0 号

・モチーフの大きさ a、b 4.4cm × 3.8cm c 4.4cm × 1.9cm

・でき上がり寸法 24.6cm × 15.8cm (文庫本サイズ)

・編み方 糸は1本どりで、指定の配色で編みます。

- 1 モチーフは糸端を輪にし、中心から図のように編みます。
- 2 モチーフを外表にして半目ずつすくい、引き抜き編みでつなぎます。よこ方向に一辺ずつつないでたてに9列作り、列どうしをつなぎます。
- 3 つないだモチーフの両端に①縁編みを編みます。
- 4 両端に②縁編みを2段編み、さらにまわりに1周編みます。
- 5 折り返し分をはぎ合わせます。

寸法配置図

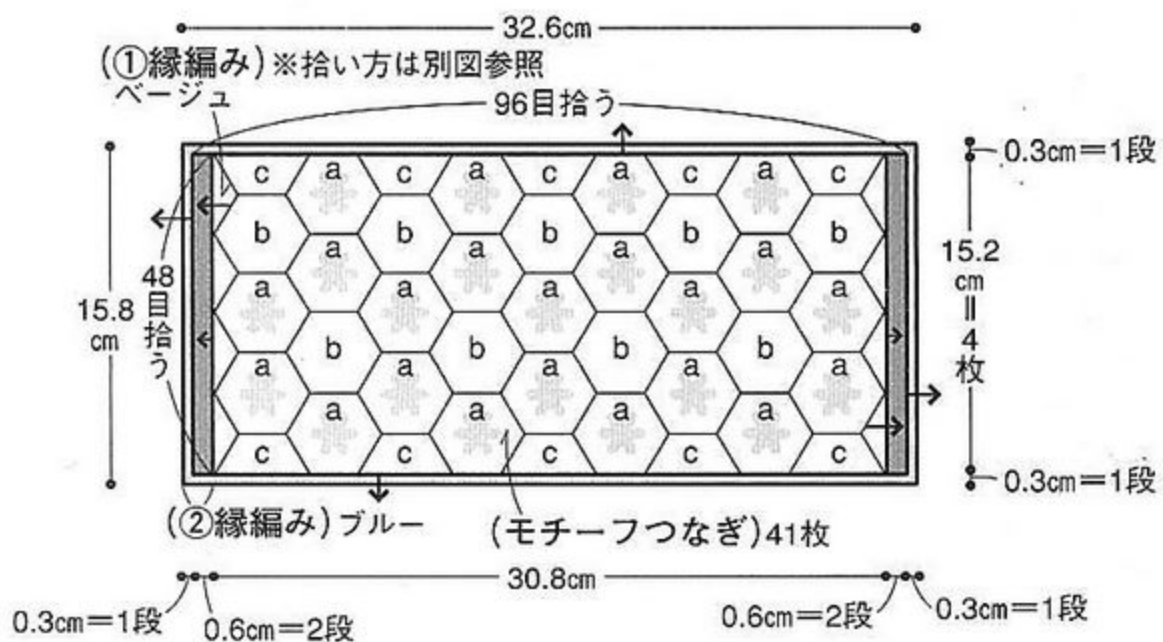

1.モチーフ

※指定以外はベージュ

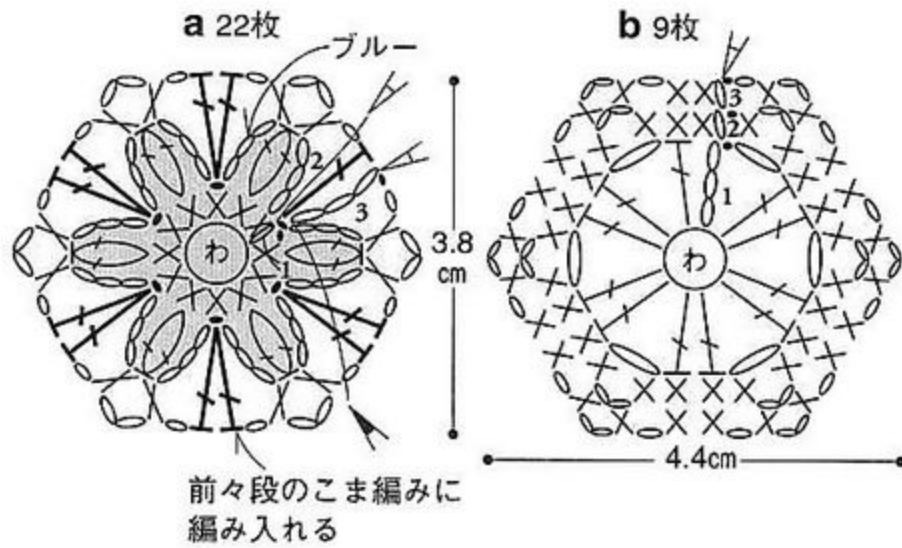

前々段のこま編みに
編み入れる

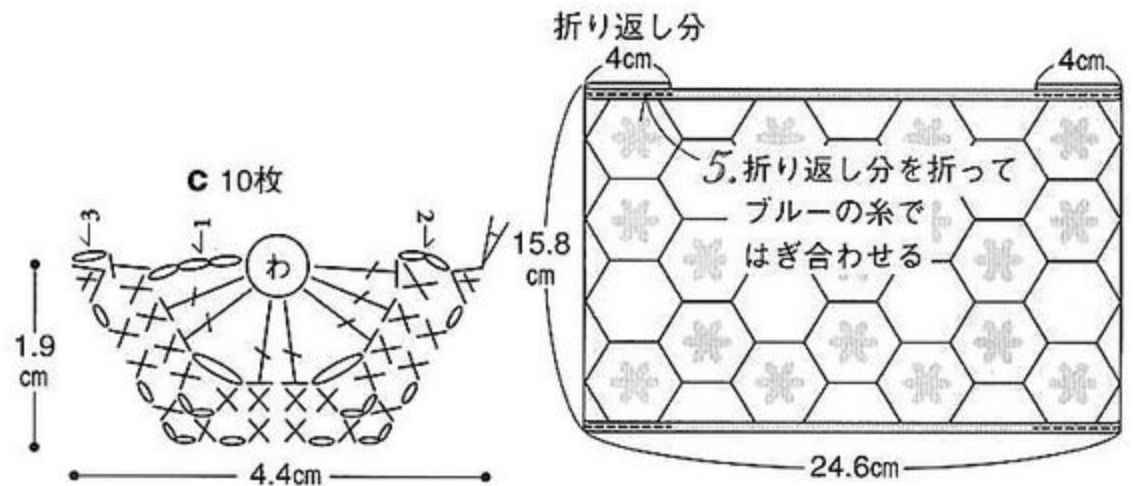

折り返し分のはぎ方

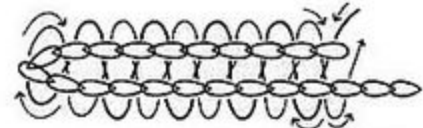

こま編みの頭のくさり目を
すくってはぎ合わせる
(上から見た図)

2.モチーフのつなぎ方と3.4.縁編み

※モチーフを外表に合わせ、半目ずつすくって引き抜き編みでつなぐ

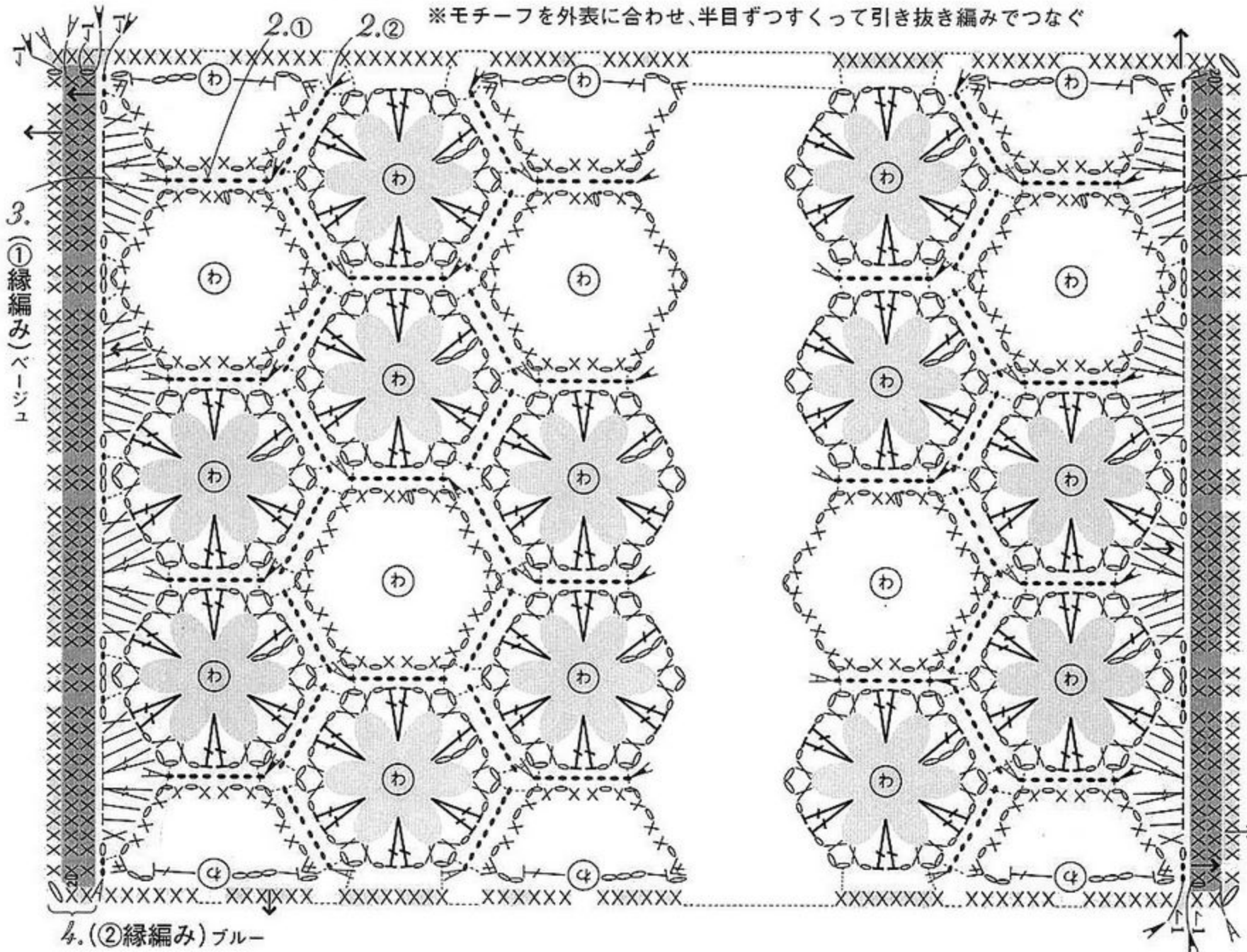

3. (1) 縁編み(ベージュ)

- くさり編み目
- × こま編み目
- ┆ 中長編み目
- ┆ 長編み目
- ┆ 長編み2目の玉編み目
- × 2目こま編みを入れる
- ┆ 長編み2目一度
- 引き抜き編み目
- ┆ =糸をつける
- ┆ =糸を切る
- ┆ =前々段のこま編みに長編み2目編み入れる

アクセサリー

Photo → p.34

A ネックレス

用意するもの

糸…ホビーラホビーレ/ファインモヘヤ (25g 玉巻) 茶色 (10)、こげ茶 (12)、
グレイッシュブルー (13) 各少々
針…クロバーかぎ針 3/0号

- ・モチーフの大きさ 直径 2cm
- ・サイズ 首まわり 40 ~ 50cm

・編み方 糸は1本どりで編みます。

- 1 モチーフはくさり5目で作り目して輪にし、中心から図のように各色指定の枚数を編みます。
- 2 革ひもにモチーフとウッドビーズを通し、左右を結びます。

B.C コサージュ

用意するもの

糸…B ホビーラホビーレ/ファインモヘヤ (25g 玉巻) ピンク (2)、淡茶 (11) 各少々
C バビー/リーフィー (40g 玉巻) 赤系 (703)、コットンコナ (40g 玉巻) こげ茶 (54) 各少々

針…クロバーかぎ針 B 8/0号 C 7/0号
その他…幅 3.5cm のブローチピン 1個

- ・モチーフの大きさ 直径 7cm

・編み方 糸は指定以外1本どりで、指定の配色で編みます。

- 1 糸端を輪にし、中心から図のように編みます。
- 2 裏側にブローチピンをつけます。

モチーフの配色表

モチーフ 段	B	C
7段め	淡茶の2本どり	こげ茶
1~6段め	ピンク・淡茶の2本どり	赤系

A 1.モチーフ

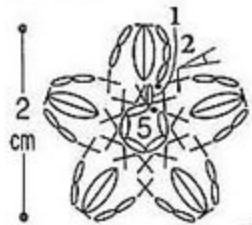

茶色…4枚
こげ茶…3枚
グレイッシュブルー…3枚

B・C 1.モチーフ

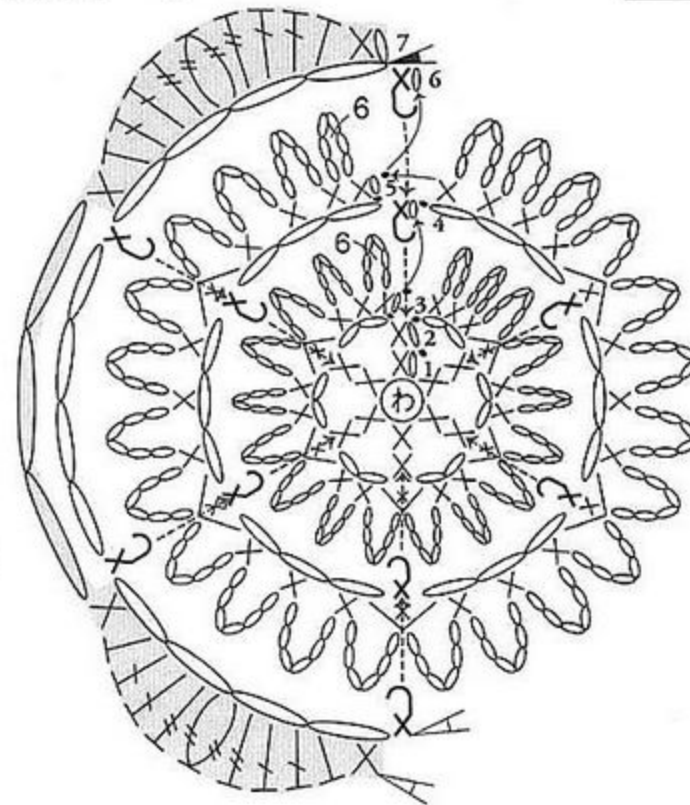

- くさり編み目
- × こま編み目
- ┆ 中長編み目
- ┆ 長編み目
- ┆ 長々編み目
- △ こま編み2目一度
- ◐ 中長編み3目の玉編み目
- ◑ 長々編み2目の玉編み目
- × 小ま編み裏引き上げ編み目
- 引き抜き編み目
- × =前々段の小ま編みの柱をすくって裏引き上げ編み
- ↗ =糸を切る
- ↘ =糸をつける

2.通し方

※首まわりは調節できるようになっています

- ①モチーフの中央に革ひもを通す
 - ②ウッドビーズ 2個を通す
- 茶色
こげ茶 2個を通す
グレイッシュブルー

サイズを調節できる結び方

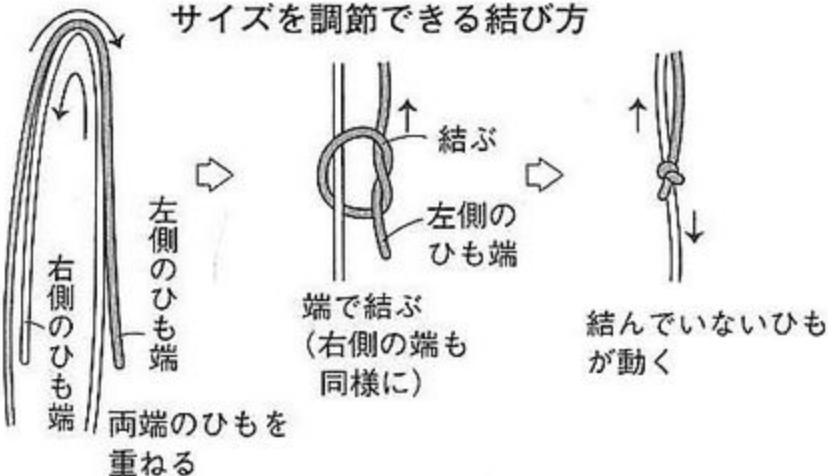

2.ブローチピンを裏側につける

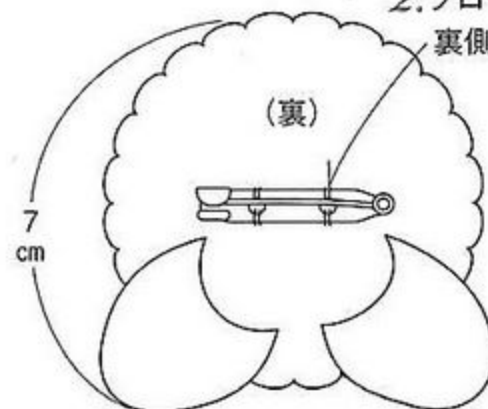

エジングとブレード

Photo → p.32.33

用意するもの

糸…A・D・F パビー/ダイドー牧場 グランメリノ (40g 玉巻) 各少々
 A 生成り (301) D 生成り (301)、ベージュ (337)
 F 生成り、ベージュ、淡グリーン (349)、水色 (354)
 B・E クロバー/リネン糸・細 (20g 玉巻) 各少々
 B ナチュラル (69-045) E ホワイト (69-044)
 C ホビーラホビーレ/ウールキユート (25g 玉巻) こげ茶 (15) 少々
 針…クロバーかぎ針 A・D・F 5/0号 B・E 2/0号 C 3/0号

+ゲージ A 4目1模様=約1.4cm B 6目1模様=約1.8cm C 12目1模様=約4cm
 D 8目1模様=約3cm E 7目1模様=約2cm
 F モチーフの大きさ 直径 2.5cm

+でき上がり寸法 図参照

+編み方 糸は1本どりで編みます。

A～E はくさりで作り目をし、図のように編みます。

F は糸端を輪にし、中心から図のようにモチーフを各色編み、まわりに縁編みを編んでつなぎます。

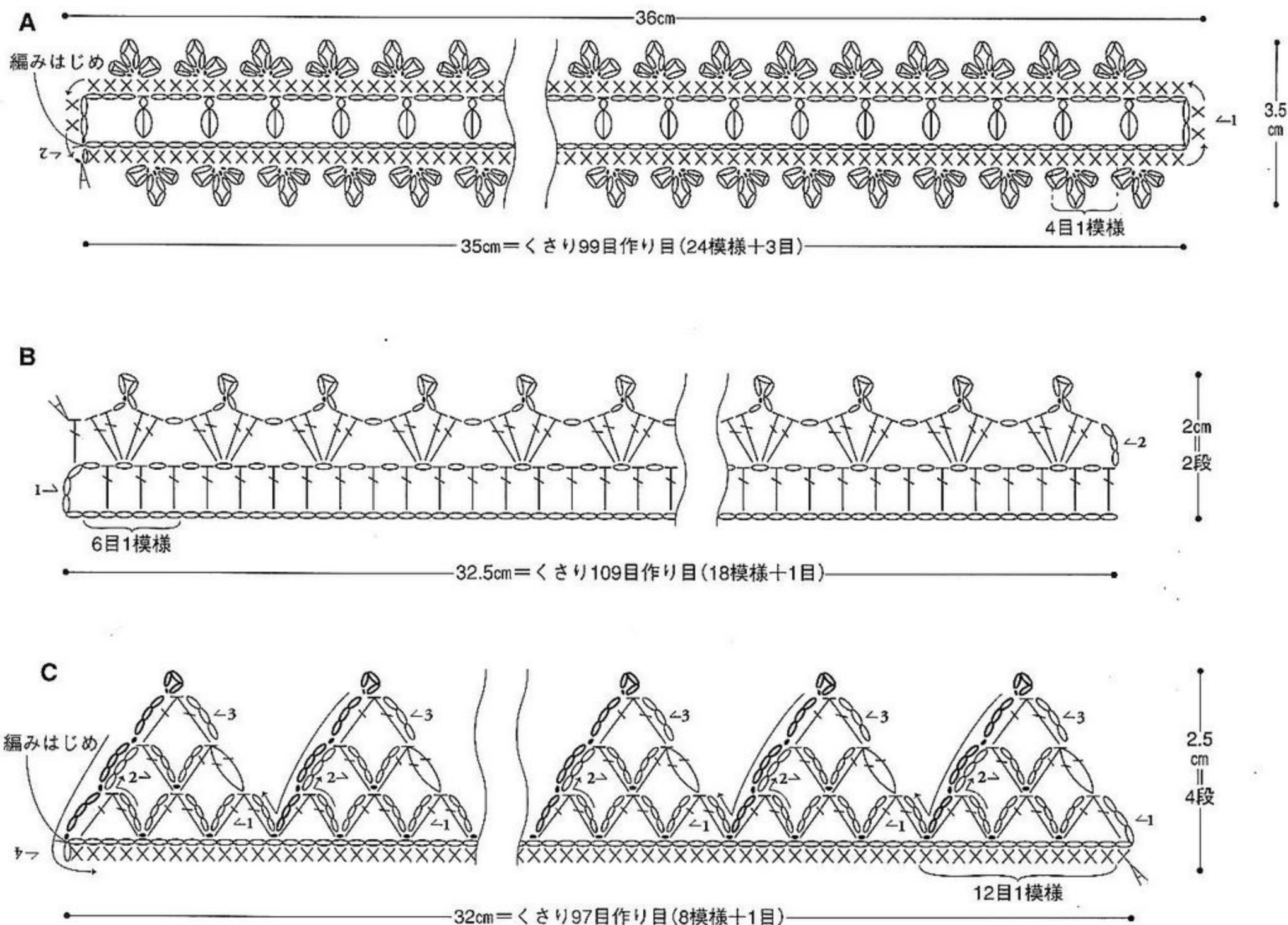

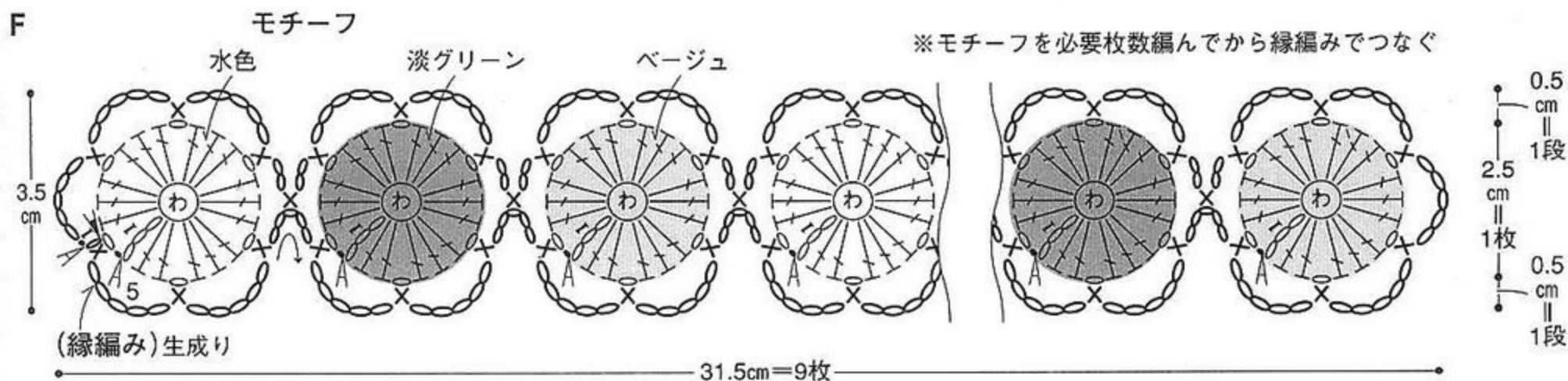
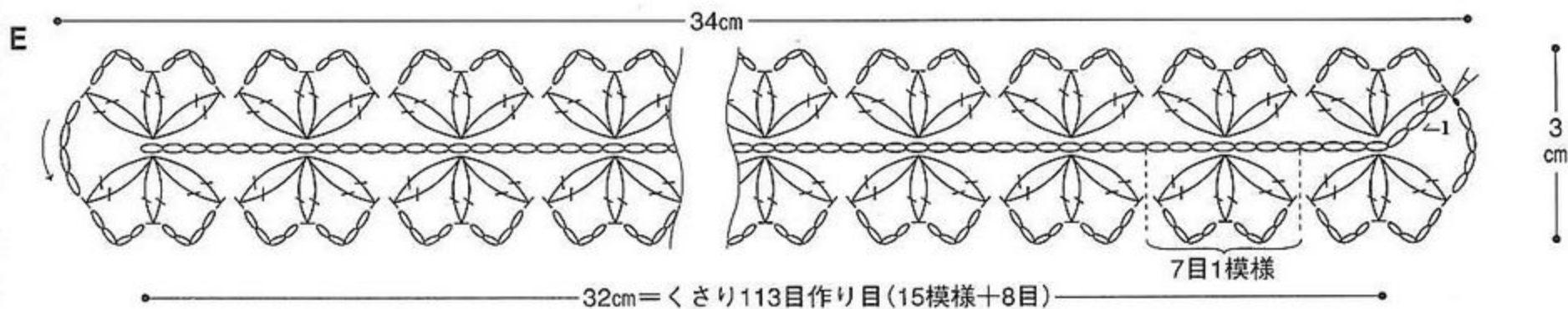
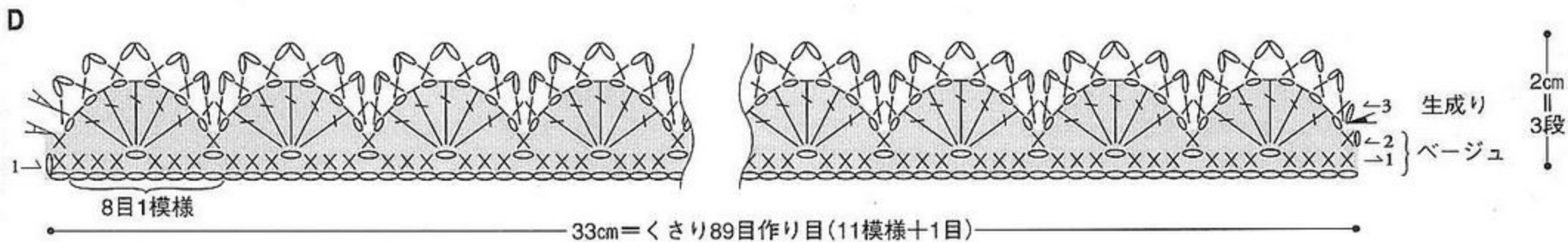

○ くさり編み目

○ くさり3目のピコット

× こま編み目

○ 変形ピコット

┆ 長編み目

— 引き抜き編み目

┆ 長編み2目の玉編み目

┆ =糸を切る

┆ 中長編み3目の変形玉編み目

┆ =糸をつける

┆ 長編み2目一度

中長編み3目の変形玉編み目

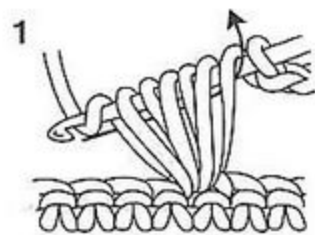

未完成の中長編みを3目編み、針に糸をかけて矢印のように引き抜く

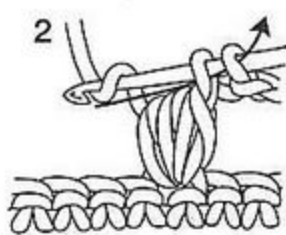

針に糸をかけ、2つのループを一度に引き抜く

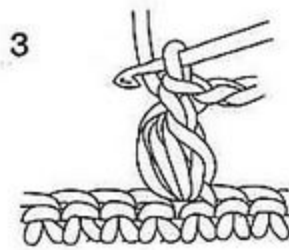

でき上がり

A・B・C

D・E

▷用意するもの

糸…ホビーラホビーレ/ウールシェイプ (25g 玉巻) 各少々

A 青緑 (05)、紫 (13) B 紫 (13)、濃ピンク (16) C 黄緑 (04)、青緑 (05)

針…クロバーかぎ針 2/0 号

+ モチーフの大きさ 6cm

+ 編み方 糸は1本どりで、指定の配色で編みます。

糸端を輪にし、中心から図のように編みます。

▷用意するもの

糸…パピー/コットンコナ (40g 玉巻) 各少々

D チャコールグレイ (37)、こげ茶 (54) E ベージュ (4)、グリーン (51)

針…クロバーかぎ針 4/0 号

+ モチーフの大きさ 4cm × 7cm

+ 編み方 糸は1本どりで、指定の配色で編みます。

くさり14目で作り目をし、1段ごとに糸を切りながら図のように編みます。

A~C

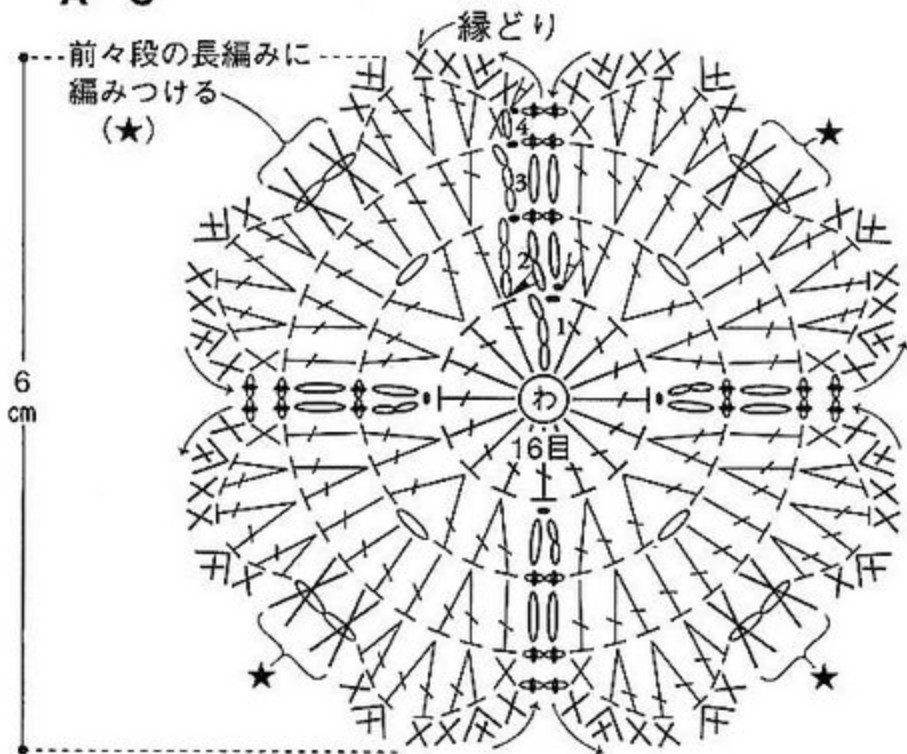

D・E

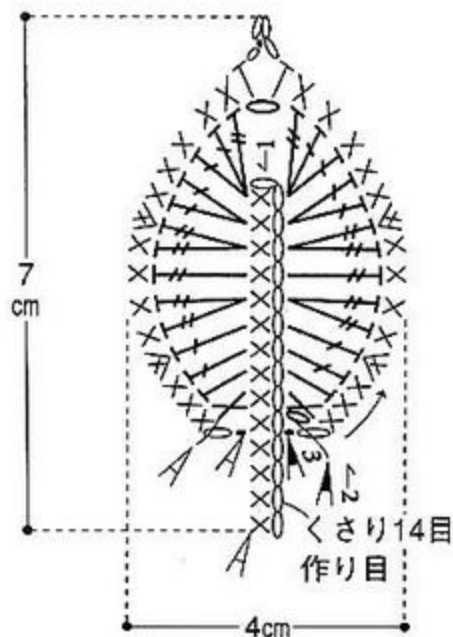

モチーフの配色表

モチーフ	D	E
2段め	こげ茶	グリーン
1・3段め	チャコールグレイ	ベージュ

モチーフの配色表

モチーフ	A	B	C
縁どり	青緑	紫	黄緑
2~4段め	紫	濃ピンク	青緑
1段め	青緑	紫	青緑

※AとBは、1段めの糸を切らずに糸端を手前側にして残しておき、最後に縁どりを続けて編む。Cは1~4段めを続けて編み、縁どりを編むときに1段めに糸をつけて編む

○ くさり編み目

× こま編み目

┆ 中長編み目

┆ 長編み目

┆ 長々編み目

⊗ こま編み2目編み入れる

○ くさり2目のピコット

● 引き抜き編み目

┆ =糸を切る

┆ =糸をつける

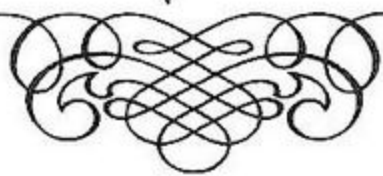

2 編み目記号と編み方

くさり編み目 ○ いちばん基本となる編み目で、ほかの編み目の作り目（土台）にも使われます。

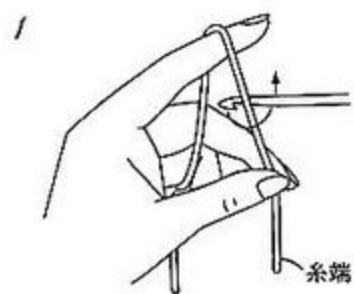

糸端を10~15 cm 残し、針先を回転させて糸を巻きつける



糸の交点を押さえながら、針先に糸をかけて引き出す

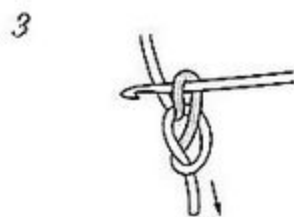

糸端を引き、輪を引きしめる
これが端の目になり、目数には数えない

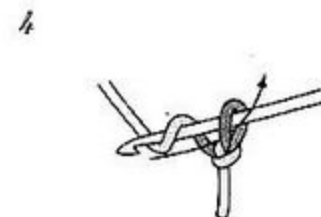

針先に糸をかけ、針にかかった輪の中に引き抜くと1目編める

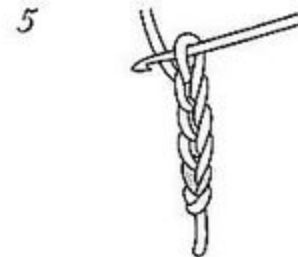

4をくり返して編む
4目編めたところ

*くさり編み以外の編み方は、作り目など、目を編みつける土台がないと編めません。
また、編み目の高さを揃えるために、編みはじめに「立ち上がり」とよばれるくさり目を編む必要があります。
編み目によって、立ち上がりのくさりの目数は決まっています。

こま編み目 × 詰まった目が編める編み方で、かたくしっかりした編み目になります。
「立ち上がり」はくさり1目で、小さいので目数には数えません

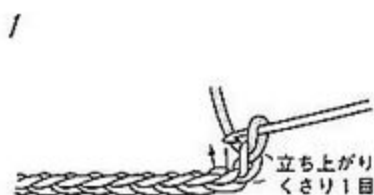

立ち上がりのくさり1目を編み、作り目の端の目をすくう

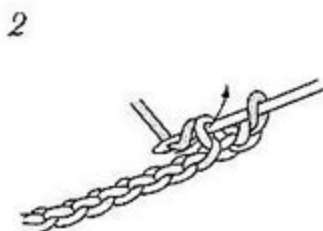

針先に糸をかけて引き出す

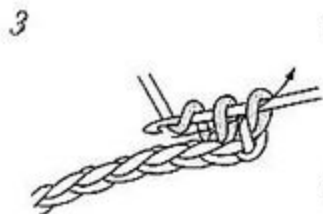

針先に糸をかけて、2つのループを一度に引き抜く

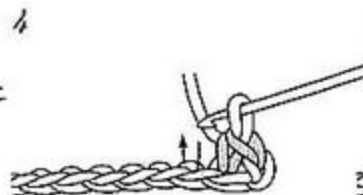

1目編めた

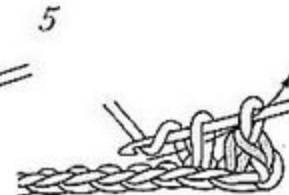

1~3をくり返して編む

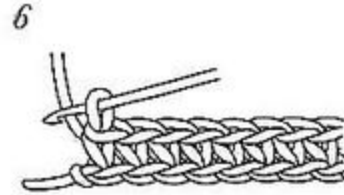

編み進むとこんな感じ
1段編めたところ

中長編み目 T ちゅうなが
こま編みの倍の長さが編める編み方で、糸の表情が出やすい編み目になります。
「立ち上がり」はくさり2目で、立ち上がりも目数に数えます。

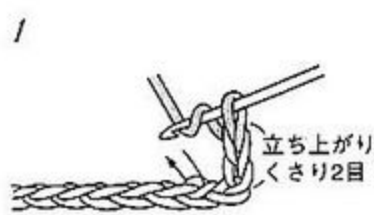

立ち上がりのくさり2目を編み、針に糸をかけてから作り目の端から2目めをすくう

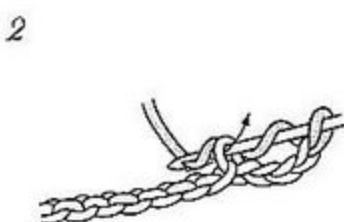

針先に糸をかけて引き出す

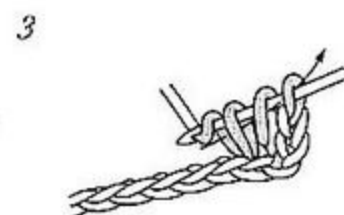

針先に糸をかけて、すべてのループを一度に引き抜く

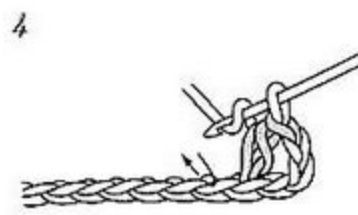

1目のでき上がり
立ち上がりを目数に数えるので、これで2目編めたことになる

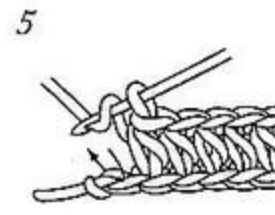

1~4をくり返して編む

なが
長編み目



こま編みの3倍の長さが一気に編め、よく使われる編み方です。
「立ち上がり」はくさり3目で、立ち上がりも1目に数えます。

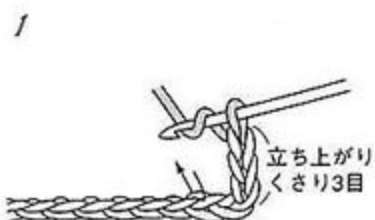

立ち上がりのくさり3目を編み、
針に糸をかけてから作り目の
端から2目めをすくう

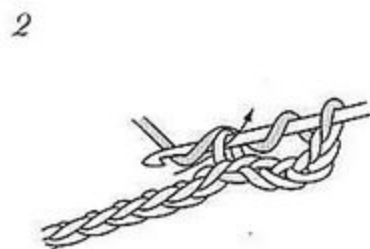

針先に糸をかけ、1段の高さの
2/3くらいまで糸を引き出す

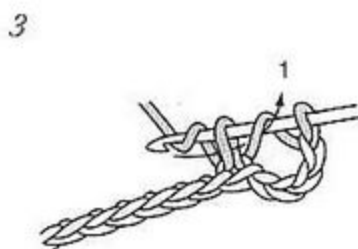

針先に糸をかけて2つのループを引き抜き、
1段の高さまで糸を引き出す

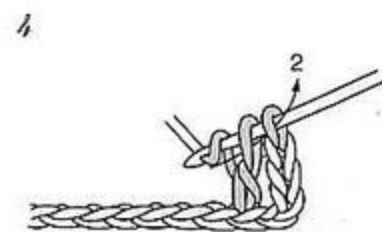

針先に糸をかけ、2つのループを
一度に引き抜く

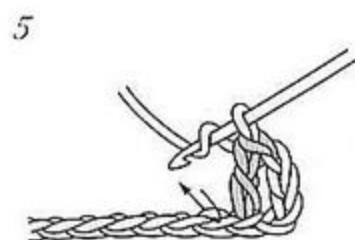

1目のでき上がり
立ち上がりを目数に数えるので、
これで2目編めたことになる

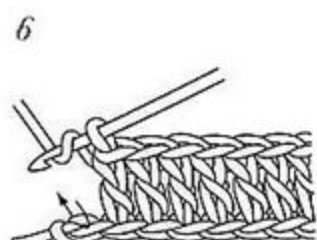

1~4をくり返して編む

引き抜き編み目

補助的な編み方で、高さのない
編み目になります。
目と目をつなぐときにも使います。



針先に糸をかけて引き抜く

ながなが
長々編み目



長編みよりもさらにくさり1目分長い編み目です。
「立ち上がり」はくさり4目で、立ち上がりも1目に数えます。

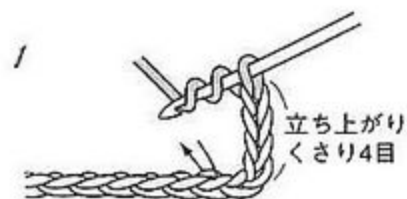

立ち上がりのくさり4目を編み、
針に糸を2回巻きつけてから
作り目の端から2目めをすくう

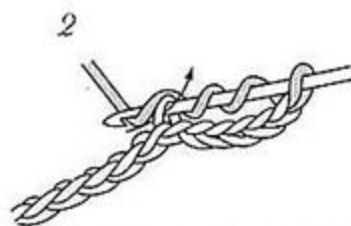

針先に糸をかけ、1段の高さの
1/3くらいまで糸を引き出す

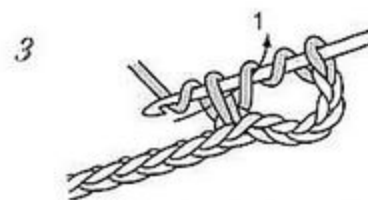

針先に糸をかけて2つのループを引き抜き、
1段の高さの2/3くらいまで
糸を引き出す

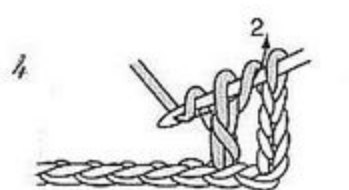

針先に糸をかけて2つの
ループを引き抜き、1段の
高さまで糸を引き出す

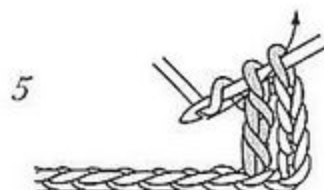

もう一度針先に糸をかけ、2つのループを
引き抜くと1目でき上がり

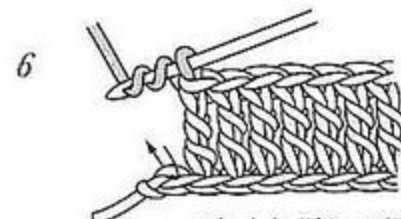

1~5をくり返して編む

バックこま編み目

右(後ろ)に向かってこま編みを編みます。最終段に使われる編み方です。

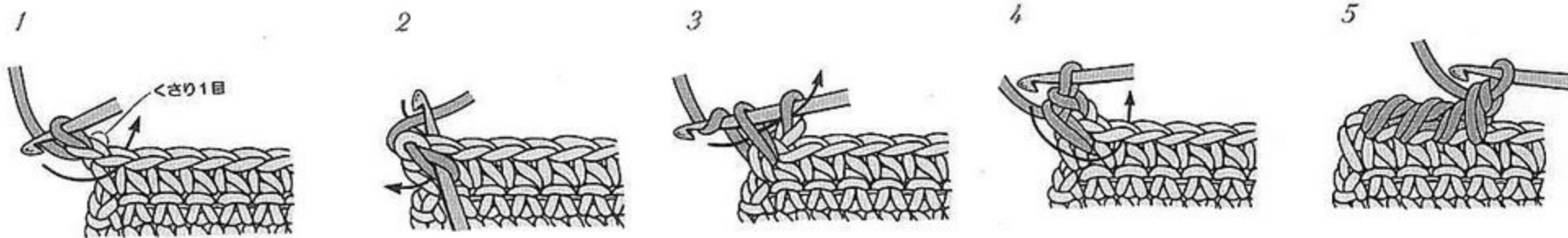

1 立ち上がりのくさり1目を編み、針を手前側からまわして矢印のようにつくう

2 針に糸をかけて、矢印のように引き出す

3 こま編みと同じ要領で編む

4 1~3をくり返し、左側から右側へ編み進む

こま編みのすじ編み目

前段の目の手前側半目を残してこま編みを編みます。残った半目がすじになります。



1 前段を編み終わったら、針を一度抜いて矢印のように入れる

2 編み終わりの目を編み地の向こう側に引き出す

3 立ち上がりのくさり1目を編む

4 前段のこま編みの頭のくさり目の向こう側だけをすくう

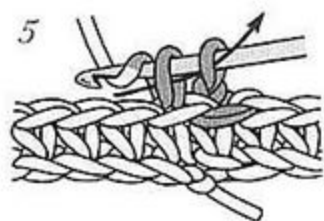

5 こま編みを編む

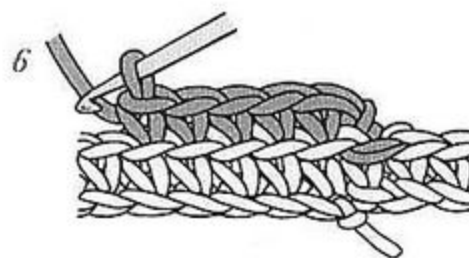

6 前段のこま編みの頭の手前側半目が残り、すじができる

こま編み裏引き上げ編み目

記号を見ると難しそうですが、針の入れ方が違うだけで編み方はこま編みと同じです。

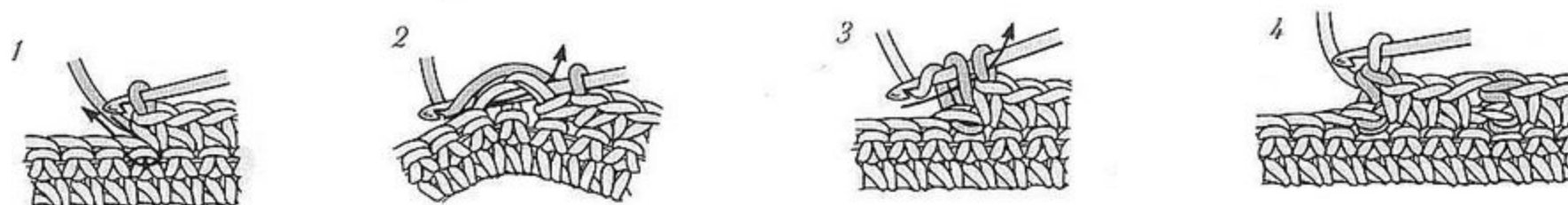

1 編み地の裏側から針を入れて前段の目の柱をすくう

2 針先に糸をかけ、矢印のように編み地の向こう側に引き出す

3 少し長めに糸を引き出し、こま編みの要領で編む

目を増やす 同じところに複数の目を編み入れると、目数が増えます。

こま編み2目編み入れる 

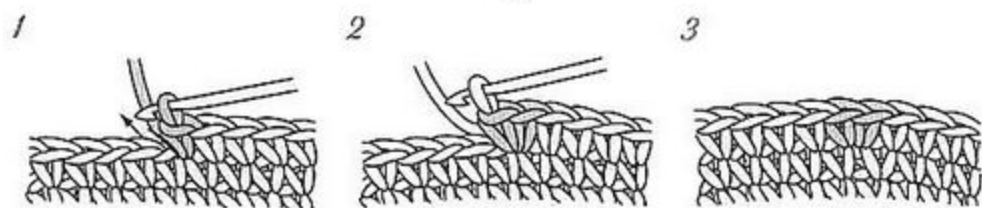

こま編みを1目編み、同じ目にもう1目編む

こま編み3目編み入れる 

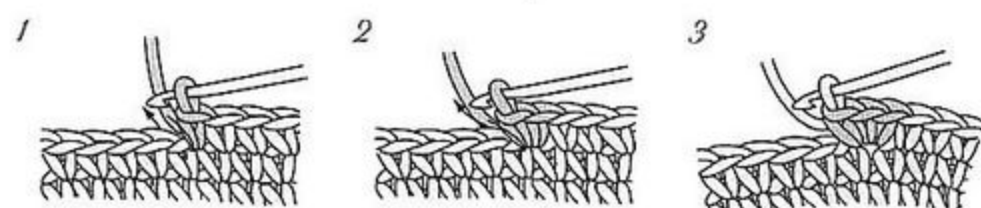

こま編みを1目編み、同じ目にもう1目編む

さらに、同じ目にもう1目編む

長編み2目編み入れる 

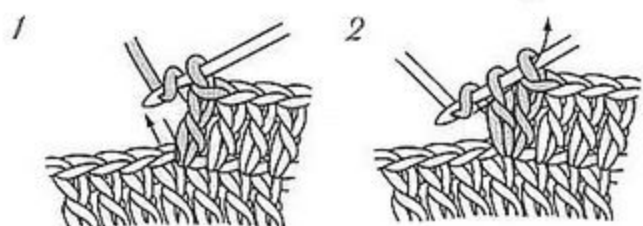

長編みを1目編み、同じ目にもう1目編む

目の高さを揃えて編む

*何目編み入れても、基本は同じです。記号の根元がくっついている場合は、前段の同じ目に編み入れます。中長編みなど、ほかの編み方でも要領は同じです。

記号の見方

根元がついている場合



前段の1目に針を入れて編む

根元が離れている場合



前段のくさり編みのループ全体を束にすくって編む

目を減らす 複数の目を一度に編むと、目数が減ります。

こま編み2目一度 



1目めの糸を引き出し、続けて次の目から糸を引き出す

針先に糸をかけて一度に引き抜く

2目が1目になる

前段より1目減った

長編み2目一度 

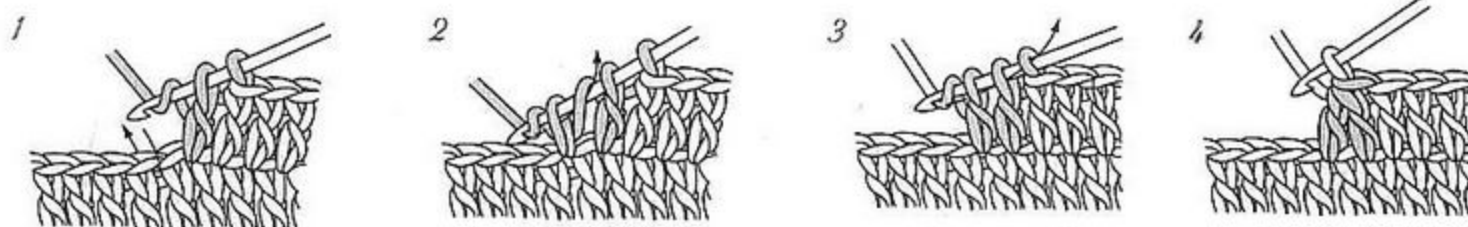

長編みの途中まで編み(未完成の長編み)、次の目に針を入れて糸を引き出す

次の目も長編みの途中まで編む(未完成の長編み)

2目の高さを揃え、針先に糸をかけて一度に引き抜く

2目が一度に編め、前段より1目減った

*もっとたくさんの目を減らすときも、ほかの編み方のときも、基本は同じです。目の途中まで編んでおいて(「未完成の編み目」)、最後に一度に引き抜きます。

*「未完成の編み目」とは、編み目の最後の引き抜く操作をする前の状態のこと。

ふっくらした目を編む 「編み入れる」と「〇目一度」を一緒にしたような感じに編むとふくらみのある編み目ができ、「玉編み」と呼ばれます。

長編み2目の玉編み目

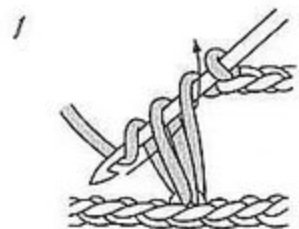

1 長編みの途中まで編む (未完成の長編み)

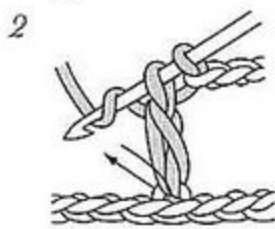

2 同じ目に未完成の長編みを編む (2目め)

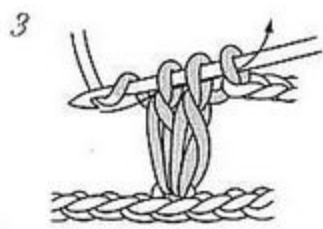

3 針先に糸をかけ、高さを揃えて一度に引き抜く

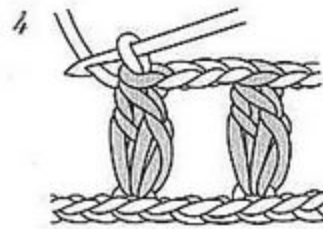

4 でき上がり

*何目の玉編みでも、ほかの編み方のときも、基本は同じです。同じところに未完成の編み目を編んでおいて、最後に一度に引き抜きます。

中長編み3目の玉編み目

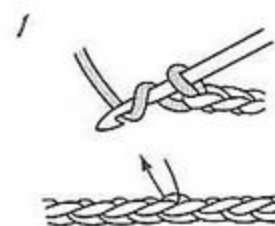

1 矢印に針を入れ、糸を引き出す (未完成の中長編み)

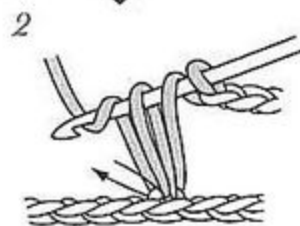

2 同じ目に未完成の中長編みを編む

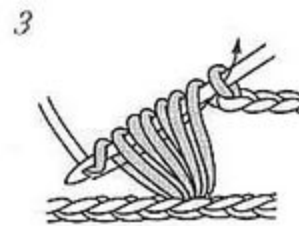

3 同じ目に未完成の中長編みをもう1目編み、3目の高さを揃えて一度に引き抜く

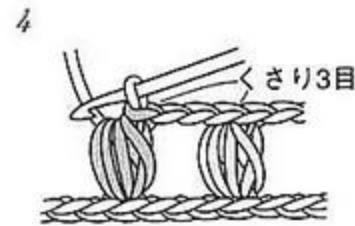

4 玉の部分と頭のくさり目の部分がずれて編める

くさり3目のピコット



長編みに編みつける場合

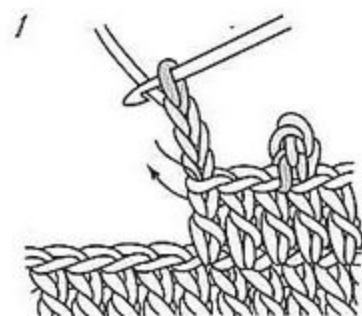
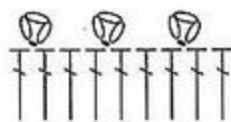

1 くさり3目編み、根元の長編みの頭の糸1本と柱の糸1本の2本をすくう

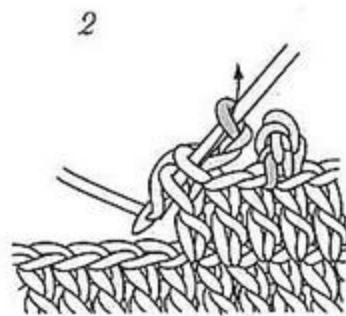

2 針先に糸をかけ、きつめに一度に引き抜く

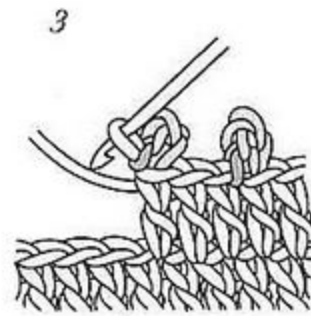

3 でき上がり

*くさり2目、4目、5目などのピコットもあります。くさりの目数が違っても、基本は同じです。

くさり編みに編みつける場合

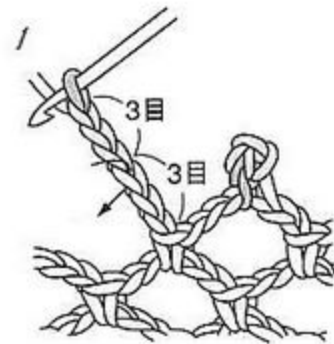
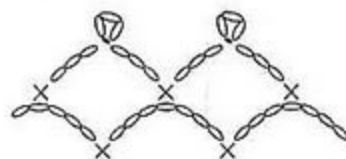

1 くさり3目編み、根元のくさりの半目と裏山の糸の2本をすくう

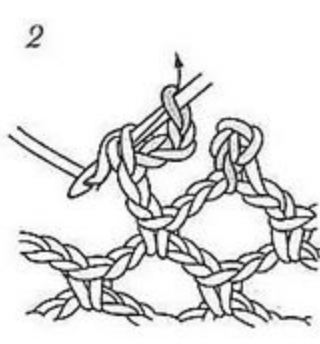

2 針先に糸をかけ、きつめに一度に引き抜く

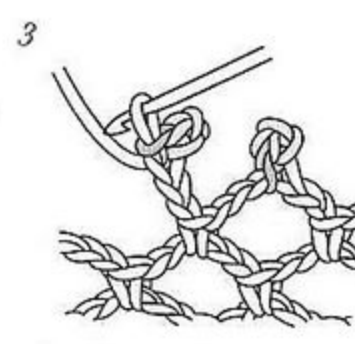

3 でき上がり

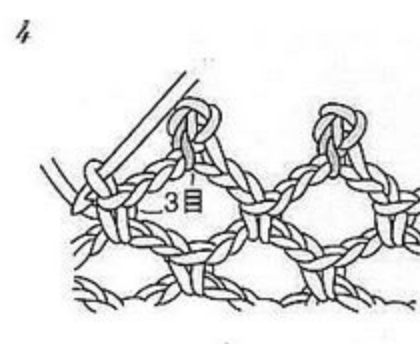

◇ 編みはじめ…中心から編む場合◇

中心から編みはじめて、輪に編んでいくときの方法です。
円形だけでなく、六角形や四角、三角形などに編むこともできます。

くさり編みを輪にする方法



1段めにたくさんの目を編み入れるときによく使われる方法で、
目数によっては中心に穴があきます。

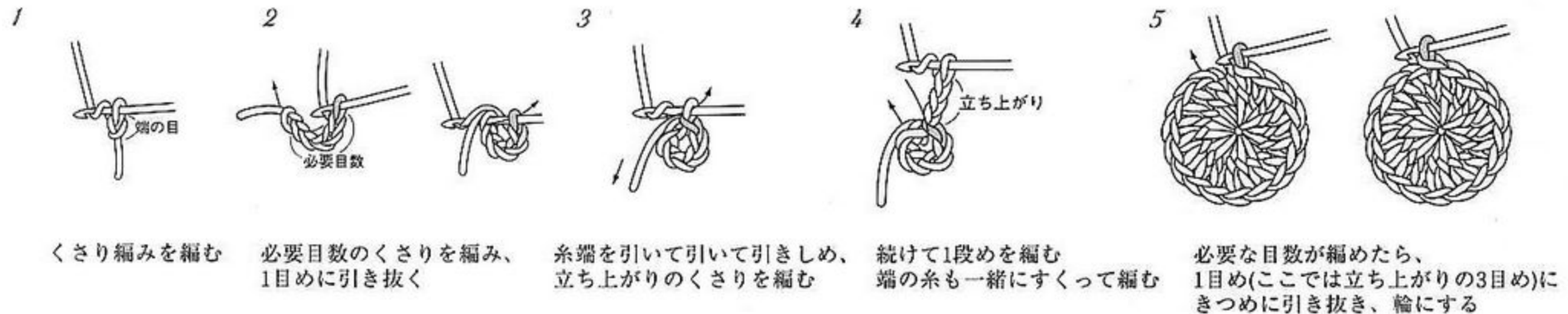

くさり編みを編む

必要目数のくさりを編み、
1目めに引き抜く

糸端を引いて引いて引きしめ、
立ち上がりのくさりを編む

続けて1段目を編む
端の糸も一緒にすくって編む

必要な目数が編めたら、
1目め(ここでは立ち上がりの3目め)に
きつめに引き抜き、輪にする

糸端を輪にする方法 (1回巻き)



中心がゆるみやすいので、糸端の始末をしっかりとします。

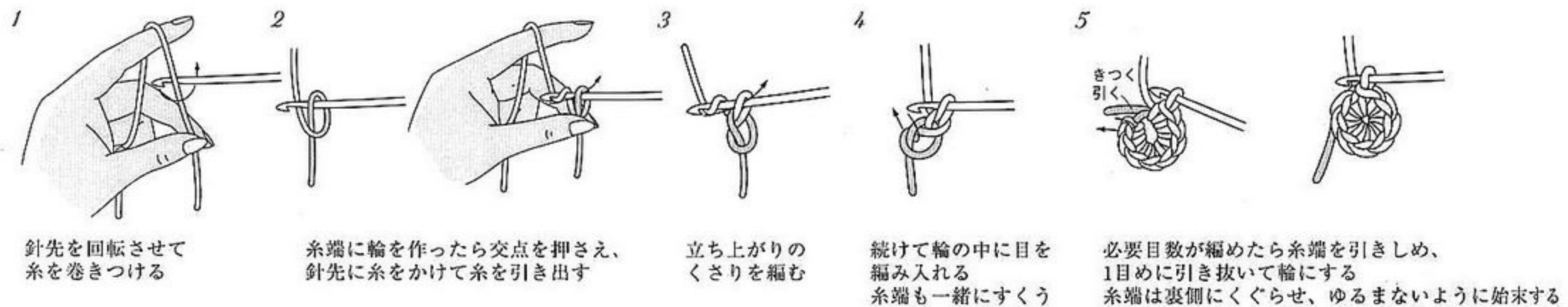

針先を回転させて
糸を巻きつける

糸端に輪を作ったら交点を押さえ、
針先に糸をかけて糸を引き出す

立ち上がりの
くさりを編む

続けて輪の中に目を
編み入れる
糸端も一緒にすくう

必要目数が編めたら糸端を引きしめ、
1目めに引き抜いて輪にする
糸端は裏側にくぐらせ、ゆるまないように始末する

◇ 編みはじめ…端から編む場合◇

方眼編みなど、端から編みはじめて往復して編む場合の方法です。
くさり編みをゆるめに編んで作り目にし、作り目をすくって編みはじめます。

くさり編みの半目と裏側の山をすくう方法

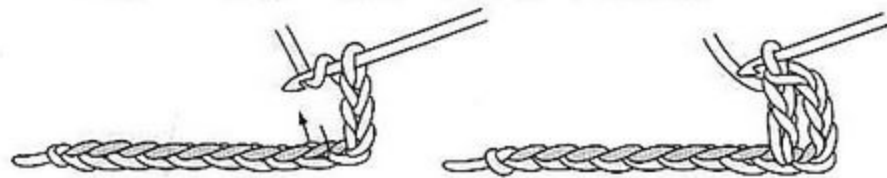

くさりの向こう側の半目と、裏側の山の、2本をすくって編む
作り目の糸がすくいやすく、ゆるまずに編める

くさり編みの裏側の山をすくう方法



くさりの裏側の山だけをすくって編む
作り目のくさりそのまま生かされ、編み上がりがきれいになる

モチーフのつなぎ方①

こま編みで
編みながらつなぐ方法

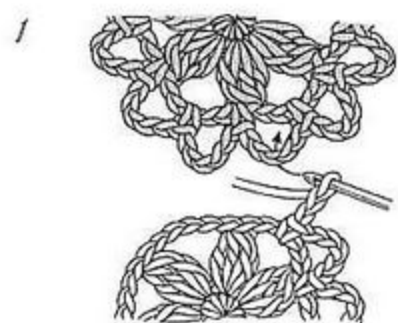
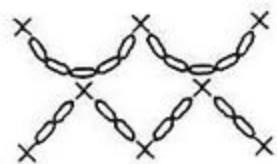

1枚めの下側から針を入れ、糸を引き出す

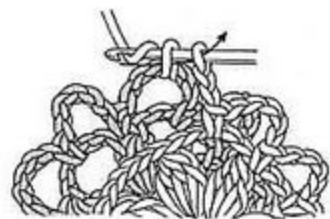

モチーフを中表に合わせて
こま編みをきつめに編む

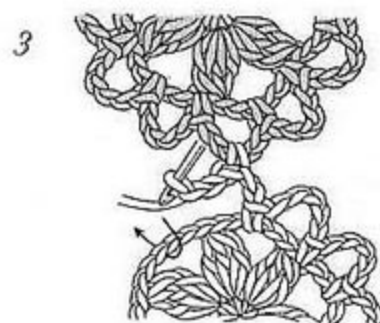

続けて編む

引き抜き編みで
編みながらつなぐ方法

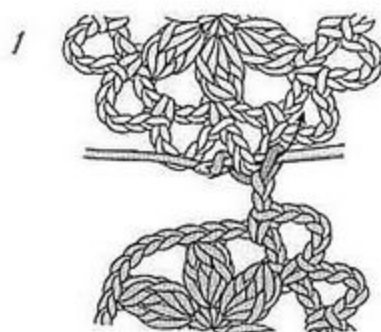
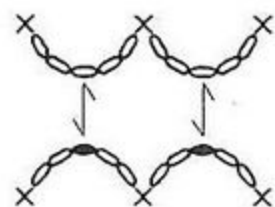

1枚めの上側から針を入れ、
引き抜き編みをきつめに編む



続けて編む



半目の巻きかかり

2枚をつき合わせにし、
両端の同じ位置の目を
半目すくってひと針ご
とに糸を引き、巻きか
がっていく。よこ方向
を全部つないでから、
たて方向をつなぐ。角
に穴があかないように
注意。

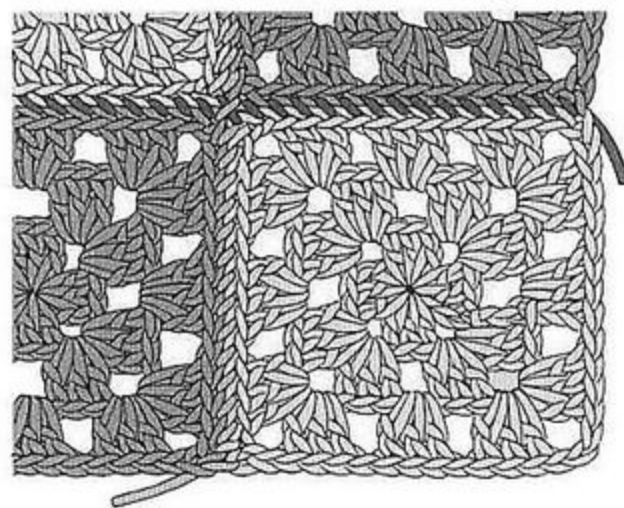
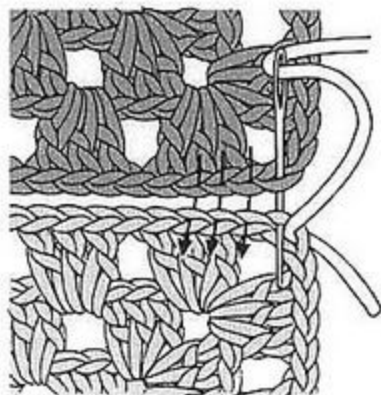

くさりとし

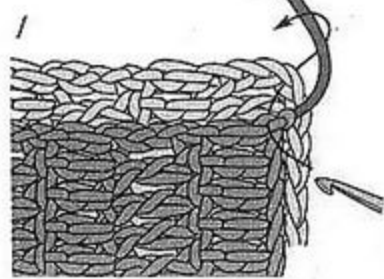

編み地を中表に合わせ、
作り目の端の目に針を
入れて糸を引き出す

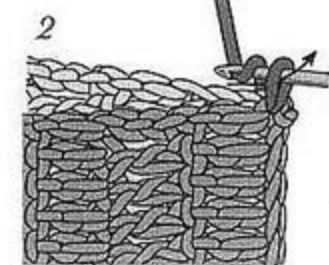

最初の1目はきつく編む

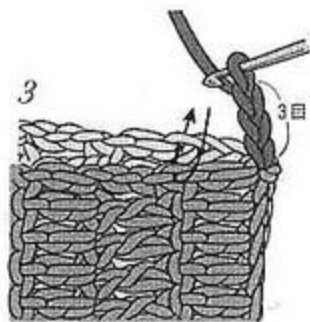

編み地の1段分長さのくさり
編みを編み、段の頭の矢印を
すくってこま編みを編む

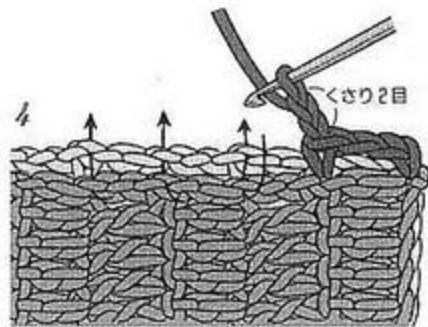

次の段までくさり編みを編み、
各段の頭にこま編みを編む

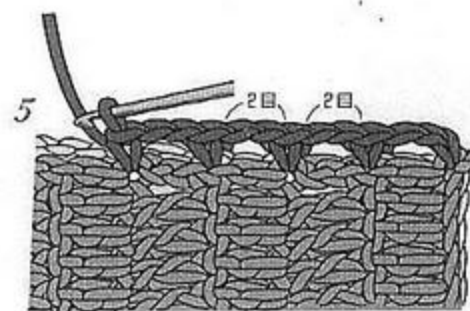

編み地の目の高さによってあいだの
くさり編みの数をかえて編む。
とじ目がつれたり、ゆるみすぎたり
しないように編み地を整えながら編む

はじめての手づくり シリーズ

暮らしにほんの少し手づくりを取り入れることで、

日々の生活はぐんと楽しく、彩り豊かになります。

そんな暮らしのための、かんたんで手軽な手づくりの本ができました。

基本の作り方は、プロセス写真でくわしく解説しているので、初心者も安心です。



パッチワークで布こもの
定価 987円(本体 940円)



かぎ針で編みもの
定価 987円(本体 940円)



ちいさな刺しゅう
定価 987円(本体 940円)



冬の編みもの
定価 1008円(本体 960円)

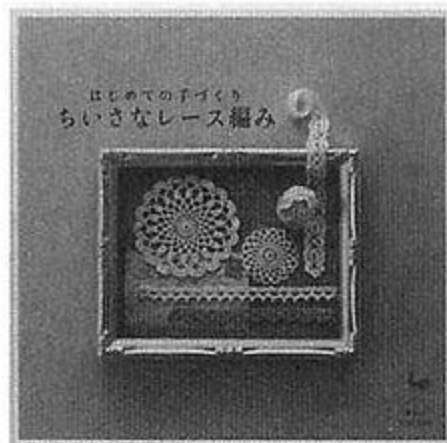

ちいさなレース編み
定価 1008円(本体 960円)

はじめての手づくり かぎ針で編むモチーフ

発行日 / 2007年10月30日

編集人 / 小薊米アキ子

発行人 / 武内英昭

発行所 / 株式会社 雄鶏社

〒162-8708 東京都新宿区築地町4番地

TEL. (03) 3268-3101 (代) 振替 / 00140・2・26255

編集部直通 (03) 3268-3108 営業部直通 (03) 3268-3107

<http://www.ondori.co.jp>

印刷所 / 錦プロデューサーズ株式会社

ISBN978-4-277-43113-2 C5077 Printed in Japan

*表示価格は2007年10月30日現在のものです。

編みやすさが気持ちいい

クロバーかぎ針「ペン-E」

編みやすさの秘密



それは、軽くて持ちやすく、指にしっかりとなじむ柄の部分にあります。かぎ針「ペン-E」は、指先(親指)にあたる部分を、安定感のある形とソフトな感触に仕上げているので、指に負担がかからず、長く編んでも疲れないのです。

2011- 5/0
3.0mm



クロバーかぎ針・レース針 「ペン-E」

もちろん針先も編みやすい角度と丸みの理想的な形状。

糸のかかりのよい60度のかぎ針。

クロバー独自の理想的な形状です。

クロバーかぎ針「ペン-E」

2/0~10/0号 各735円(税込)

クロバーレース針「ペン-E」

No.0~No.12 各683円(税込)

No.14 840円(税込)



ISBN978-4-277-43113-2
C5077 ¥960E



9784277431132

定価 本体 960 円十税



1925077009604

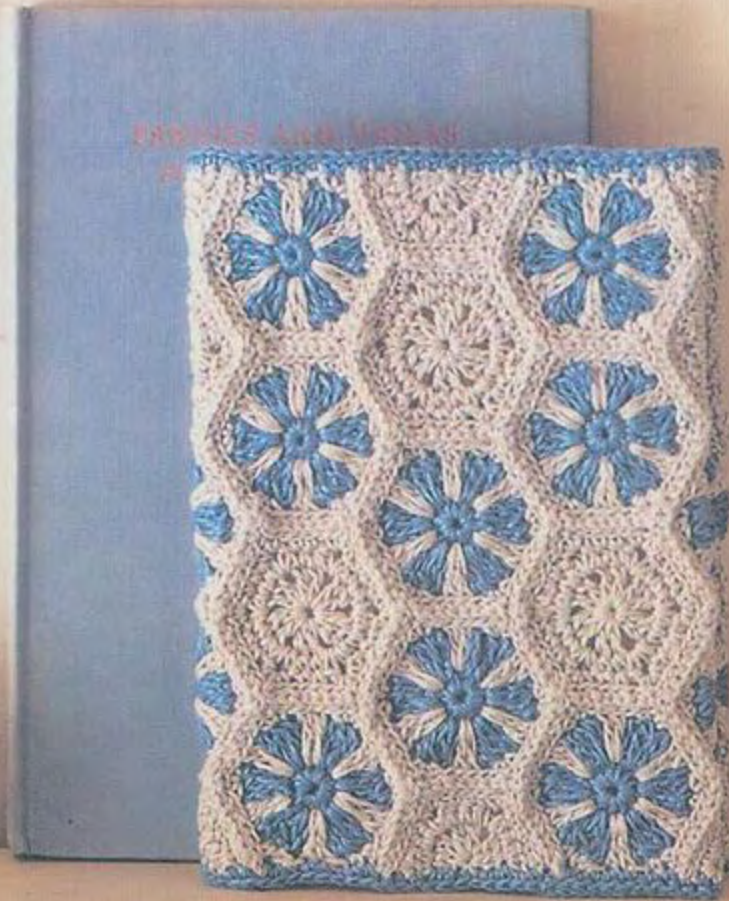

4 943309 431136

Printed in Japan